

# സാമൂഹ്യശാസ്ത്രം

സ്റ്റാൻഡേർഡ്

X

## ചേർച്ചശേഖരം



കേരളസർക്കാർ  
വിദ്യാഭ്യാസവകുപ്പ്

തയ്യാറാക്കിയത്

സംസ്ഥാന വിദ്യാഭ്യാസ ഗവേഷണ പരിശീലന സമിതി (SCERT)

വിദ്യാഭവൻ, പുജപ്പുര, തിരുവനന്തപുരം 695 012  
Phone: 0471 - 2341883, 2340323, e-mail: scertkerala@gmail.com

*Prepared by:*

State Council of Educational  
Research & Training (SCERT)  
Poojappura, Thiruvananthapuram -12,  
Kerala. E-mail:scertkerala@gmail.com

*Type setting by:*

SCERT Computer Lab.

©

Government of Kerala  
Education Department  
2016

# ആഭ്യന്തരം

പഠനപുരോഗതി മനസ്സിലാക്കാനും മെച്ചപ്പെടുത്താനും പഠനത്തോടൊപ്പം വിലയിരുത്തലും നടക്കേണ്ടതുണ്ട്. ആശയരൂപീകരണത്തിൽ എത്രത്തോളം മുന്നേറാൻ കഴിഞ്ഞിട്ടുണ്ടെന്നും വിവിധ നൈപുണികൾ എത്രത്തോളം നേടാൻ കഴിഞ്ഞിട്ടുണ്ടെന്നും ഏതൊക്കെ മേഖലകളിലാണ് പ്രത്യേക അഭിരുചിയുള്ളതെന്നും തിരിച്ചറിയാൻ ഇത് സഹായകമാകുന്നു. പഠനപ്രവർത്തനങ്ങളോടൊപ്പം നടത്തുന്ന നിരന്തര വിലയിരുത്തൽ ഇതിൽ വളരെ പ്രധാനപ്പെട്ടതാണ്. ഓരോ ഘട്ടത്തിലും കൈവരിച്ച പഠനനേട്ടങ്ങൾ പരിശോധിച്ച് ഉറപ്പുവരുത്താൻ ട്രോ മുഖ്യനിർണയം സഹായിക്കുന്നു. അതിലേക്കുള്ള വഴികാട്ടിയാണ് ഈ പുസ്തകം രൂപപ്പെടുത്തിയിട്ടുള്ളത്.

പത്താം ക്ലാസിലെ ഓരോ യൂണിറ്റിലേക്കും പാഠങ്ങളെ ജ്ഞാനനിർമ്മിതിയുടെ അടിസ്ഥാനത്തിലുള്ള പഠനപ്രവർത്തനങ്ങളായി ചോദ്യമാതൃകയിൽ ചേർത്തിരിക്കുന്നു. ഓരോ ഘട്ടത്തിലും കൂട്ടി നേടുന്ന ശേഷികളെ മുഖ്യനിർണയം ചെയ്യുവാൻ മുഖ്യനിർണയസൂചകങ്ങളും, സ്കോറും നൽകിയിട്ടുണ്ട്. ഇവ കൂടാതെ കൂടുതൽ പഠനപ്രവർത്തനങ്ങൾ ക്ലാസ്റുമിൽ അവതരിപ്പിച്ച് കൂട്ടികളിൽ ആത്മവിശ്വാസം വരുത്തുവാൻ അധ്യാപകർ ശ്രദ്ധിക്കേണ്ടതാണ്.

ഫലപ്രദമായ പഠനത്തിന് ഈ പുസ്തകം വഴികാട്ടിയാകട്ടെ.

ആശംസകളോടെ,

ഡയറക്ടർ

## ഉള്ളടക്കം

### പാർട്ട് എ

ചോദ്യശേഖരം

സാമൂഹ്യശാസ്ത്രം - I

1. ലോകത്തെ സാധിനിച്ച വിപ്ലവങ്ങൾ
2. ലോകം ഇരുപതാം നൂറ്റാണ്ടിൽ
3. ബ്രിട്ടീഷ് ചുഷണവും ചെറുത്തുനിൽപ്പുകളും
4. സംസ്കാരവും ദേശീയതയും
5. സമരവും സാമന്ത്ര്യവും
6. സാമന്ത്ര്യാനന്തര ഇന്ത്യ
7. കേരളം ആധുനികതയിലേക്ക്
8. പൊതുഭരണം
9. രാഷ്ട്രവും രാഷ്ട്രതന്ത്രശാസ്ത്രവും
10. പൗരബോധം
11. സമൂഹശാസ്ത്രം : എന്ത്? എന്തിന്?

സാമൂഹ്യശാസ്ത്രം - II

1. ജന്മദേഹങ്ങളും സമയവും
2. കാറ്റിന്റെ ഉറവിടം തേടി
3. മാനവവിഭവശേഷി വികസനം ഇന്ത്യയിൽ
4. ഭൂതലവിശകലനം ഭൂപടങ്ങളിലൂടെ
5. പൊതുചെലവും പൊതുവരുമാനവും
6. ആകാശക്കണ്ണുകളും അറിവിന്റെ വിശകലനവും
7. വൈവിധ്യങ്ങളുടെ ഇന്ത്യ
8. ഇന്ത്യ-സാമ്പത്തിക ഭൂമിശാസ്ത്രം
9. ധനകാര്യസ്ഥാപനങ്ങളും സേവനങ്ങളും
10. ഉപഭോക്താവ് : സംതൃപ്തിയും സംരക്ഷണവും

### പാർട്ട് ബി

ചോദ്യപേപ്പറുകൾ

# സാമൂഹ്യശാസ്ത്രം - I

# ലോകത്തെ സ്വാധീനിച്ച വിപ്ലവങ്ങൾ

## 1. പഠനനേട്ടം

- അമേരിക്കൻ സ്വാതന്ത്ര്യസമരത്തിന്റെ പശ്ചാത്തലം വിശകലനം ചെയ്യുന്നു. ബ്രിട്ടൻ അമേരിക്കൻ കോളനികളിൽ നടപ്പിലാക്കിയ മെർക്കന്റിലിസ്റ്റ് നിയമങ്ങൾ അമേരിക്കൻ സ്വാതന്ത്ര്യസമരത്തിന് കാരണമായതെങ്ങനെയെന്ന് വിശദമാക്കുക.  
സ്കോർ : 6, സമയം : 10 മിനിട്ട്

### ■ ഉത്തരസൂചിക

- സാധനങ്ങൾ കൊണ്ടുപോകുന്നതിനുള്ള കപ്പലുകൾക്കുള്ള നിയന്ത്രണം.
- കയറ്റുമതിനിയന്ത്രണം
- സ്റ്റാമ്പ് നിയമം
- ഇംഗ്ലീഷ് സൈന്യത്തിന് കോളനികൾ സഹായം നൽകണം
- ഇറക്കുമതിച്ചുങ്കം

## 2. പഠനനേട്ടം

- അമേരിക്കൻ സ്വാതന്ത്ര്യസമരത്തിന്റെ പശ്ചാത്തലം വിശകലനം ചെയ്യുന്നു.
  - അമേരിക്കൻ സ്വാതന്ത്ര്യസമരത്തിന് ലോകചരിത്രത്തിലുള്ള പ്രാധാന്യം വിലയിരുത്തുന്നു.
- ചുവടെ തന്നിട്ടുള്ള സംഭവങ്ങളെ കാലഗണനാക്രമത്തിലാക്കുക.
- രണ്ടാം കോണ്ടിനെന്റൽ കോൺഗ്രസ്
  - പാരിസ് ഉടമ്പടി
  - ഒന്നാം കോണ്ടിനെന്റൽ കോൺഗ്രസ്
  - സ്വാതന്ത്ര്യ പ്രഖ്യാപനം
- സ്കോർ : 4, സമയം : 6 മിനിട്ട്

### ■ ഉത്തരസൂചിക

- ഒന്നാം കോണ്ടിനെന്റൽ കോൺഗ്രസ്
- രണ്ടാം കോണ്ടിനെന്റൽ കോൺഗ്രസ്
- സ്വാതന്ത്ര്യ പ്രഖ്യാപനം
- പാരിസ് ഉടമ്പടി

## 3. പഠനനേട്ടം

- ഫ്രഞ്ച് വിപ്ലവത്തിന്റെ പശ്ചാത്തലം വിശകലനം ചെയ്യുന്നു. ചുവടെ തന്നിട്ടുള്ള പട്ടിക പൂർത്തിയാക്കുക.

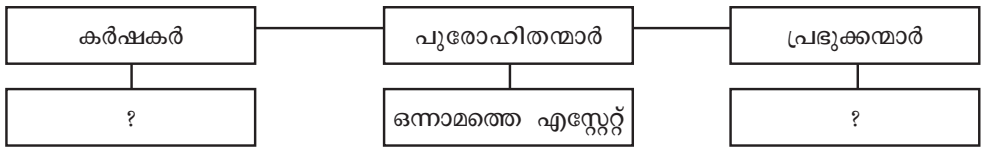

സ്കോർ : 2, സമയം : 2 മിനിട്ട്

### ■ ഉത്തരസൂചിക

- കർഷകർ - മൂന്നാമത്തെ എസ്റ്റേറ്റ്
- പ്രഭുക്കന്മാർ - രണ്ടാമത്തെ എസ്റ്റേറ്റ്

**4. പഠനനേട്ടം**

- ഫ്രഞ്ച് വിപ്ലവത്തിന്റെ പശ്ചാത്തലം വിശകലനം ചെയ്യുന്നു.
- ❓ വിവിധ ചിന്തകന്മാരും ആശയങ്ങളും ഫ്രഞ്ച് വിപ്ലവത്തിന് വഴിയൊരുക്കിയതെങ്ങനെയെന്ന് വിശദമാക്കുക.

സ്കോർ : 6, സമയം : 10 മിനിട്ട്

■ ഉത്തരസൂചിക

- വോൾട്ടയർ, റൂസ്സോ, മൊണ്ടെസ്ക്യൂ എന്നിവരുടെ ആശയങ്ങൾ
- ഫിസിയോക്രാറ്റുകൾ
- ഫിലോസഫികൾ

**5. പഠനനേട്ടം**

- ഫ്രഞ്ച് വിപ്ലവത്തിന്റെ പശ്ചാത്തലം വിശകലനം ചെയ്യുന്നു.
- ❓ ഫ്രാൻസിലെ മൂന്നാമത്തെ എസ്റ്റേറ്റിന് നേരിടേണ്ടിവന്ന അസമത്വങ്ങളും ചൂഷണവുമാണ് ഫ്രഞ്ച് വിപ്ലവത്തിന്റെ അടിസ്ഥാന കാരണം. പ്രസ്താവന സമർത്ഥിക്കുക.

സ്കോർ : 4, സമയം : 8 മിനിട്ട്

■ ഉത്തരസൂചിക

- മൂന്നാമത്തെ എസ്റ്റേറ്റിന് ഭരണത്തിൽ അവകാശമില്ല
- സർക്കാരിന് നികുതി നൽകണം
- താഴ്ന്ന സാമൂഹികപദവി
- പ്രഭുക്കന്മാർക്കും പുരോഹിതന്മാർക്കും നികുതി നൽകണം.

**6. പഠനനേട്ടം**

- ഫ്രഞ്ച് വിപ്ലവത്തിന്റെ പശ്ചാത്തലം വിശകലനം ചെയ്യുന്നു.
- ഫ്രഞ്ച് വിപ്ലവത്തിന്റെ വിവിധ ഘട്ടങ്ങൾ പട്ടികപ്പെടുത്തുന്നു.
- ❓ ടെന്നിസ് കോർട്ട് പ്രതിജ്ഞയ്ക്ക് ഫ്രാൻസിന്റെ ചരിത്രത്തിലുള്ള പ്രാധാന്യം വിലയിരുത്തുക.

സ്കോർ : 2, സമയം : 5 മിനിട്ട്

■ ഉത്തരസൂചിക

- ദേശീയ അസംബ്ലിയായി മാറി, ഭരണഘടന തയ്യാറാക്കി

**7. പഠനനേട്ടം**

- അമേരിക്കൻ സ്വാതന്ത്ര്യസമരത്തിന്റെ പശ്ചാത്തലം വിശകലനം ചെയ്യുന്നു.
- ഫ്രഞ്ച് വിപ്ലവത്തിന്റെ പശ്ചാത്തലം വിശകലനം ചെയ്യുന്നു.
- ❓ ചുവടെ തന്നിട്ടുള്ളതിൽ 'എ' വിഭാഗത്തിനനുയോജ്യമായവ 'ബി' വിഭാഗത്തിൽ നിന്ന് കണ്ടെത്തി പട്ടിക ക്രമപ്പെടുത്തുക.

എ	ബി
തോമസ് പെയിൻ	ബൂർബൻ ഭരണം
തോമസ് ജെഫേഴ്സൺ	സർവവിജ്ഞാനകോശം
ലൂയി പതിനാറാമൻ	കോമൺസെൻസ്
ഫിലോസഫികൾ	സ്വാതന്ത്ര്യപ്രഖ്യാപനം

സ്കോർ : 4, സമയം : 6 മിനിട്ട്

■ ഉത്തരസൂചിക

- തോമസ് പെയിൻ - കോമൺസെൻസ്
- തോമസ് ജെഫേഴ്സൺ - സ്വാതന്ത്ര്യപ്രഖ്യാപനം
- ലൂയി പതിനാറാമൻ - ബൂർബൻ ഭരണം
- ഫിലോസഫികൾ - സർവവിജ്ഞാനകോശം

**8. പഠനനേട്ടം**

- ഫ്രഞ്ച് വിപ്ലവത്തിന്റെ സ്വാധീനം വിലയിരുത്തുന്നു.
- ❓ ഫ്രഞ്ച് വിപ്ലവം പിൻകാല ലോകചരിത്രത്തെ സ്വാധീനിച്ചതെങ്ങനെയെന്ന് വിശദമാക്കുക.

സ്കോർ : 6, സമയം : 10 മിനിട്ട്

■ ഉത്തരസൂചിക

- പിൽക്കാല വിപ്ലവങ്ങൾക്ക് ആവേശം പകർന്നു
- ഫ്യൂഡൽ വ്യവസ്ഥയുടെ അന്ത്യം
- ജനകീയ പരമാധികാരം
- ദേശീയതയുടെ ആവിർഭാവം
- മധ്യവർഗത്തിന്റെ വളർച്ച
- സ്വേച്ഛാധിപത്യത്തിന് ഭീഷണിയായി

9. പഠനനേട്ടം

- നെപ്പോളിയന്റെ പരിഷ്കാരങ്ങൾ വിശദീകരിക്കുന്നു.
- ഫ്രഞ്ച് വിപ്ലവത്തിന്റെ സ്വാധീനം വിലയിരുത്തുന്നു.



ഫ്രഞ്ച് വിപ്ലവം നെപ്പോളിയന്റെ പരിഷ്കാരങ്ങളെ സ്വാധീനിച്ചതെങ്ങനെയെന്ന് വിലയിരുത്തുക.

സ്കോർ : 4, സമയം : 8 മിനിട്ട്

■ ഉത്തരസൂചിക

- കർഷകർ കൃഷിഭൂമിയുടെ ഉടമകളായി
- സിങ്കിങ്ഫണ്ട് ആരംഭിച്ചു
- റോഡുകൾ നിർമ്മിച്ചു
- പുരോഹിതന്മാരുടെമേൽ നിയന്ത്രണം കൊണ്ടുവന്നു
- ബാങ്ക് ഓഫ് ഫ്രാൻസ് സ്ഥാപിച്ചു
- നിയമസംഹിത നടപ്പിലാക്കി

10. പഠനനേട്ടം

- ലാറ്റിനമേരിക്കൻ ദേശീയ സമരത്തിന്റെ പശ്ചാത്തലവും പ്രാധാന്യവും വിശകലനം ചെയ്യുന്നു.



ലാറ്റിനമേരിക്കൻ ജനതയനുഭവിച്ച വിവേചനവും ചൂഷണവും വിപ്ലവത്തിന് കാരണമായതെങ്ങനെയെന്ന് വിശദമാക്കുക.

സ്കോർ : 6, സമയം : 10 മിനിട്ട്

■ ഉത്തരസൂചിക

- ഭാഷ, മതം, ആചാരം, കെട്ടിടനിർമ്മാണ രീതി, വിദ്യാഭ്യാസം, കൃഷി എന്നീ രംഗങ്ങളിലെ വിവേചനവും ചൂഷണവും.
- സ്വത്തിന്റെ കവർച്ച, വാണിജ്യനിയന്ത്രണം, അടിമത്തം.

11. പഠനനേട്ടം

- ലാറ്റിനമേരിക്കൻ ദേശീയ സമരത്തിന്റെ പശ്ചാത്തലവും പ്രാധാന്യവും വിശകലനം ചെയ്യുന്നു.
- റഷ്യൻ വിപ്ലവത്തിന് കാരണമായ ഘടകങ്ങൾ വിശകലനം ചെയ്യുന്നു.
- ചൈനീസ് വിപ്ലവത്തിന്റെ വിവിധ ഘട്ടങ്ങൾ വിശദമാക്കുന്നു.



ചുവടെ തന്നിട്ടുള്ളതിൽ 'എ' വിഭാഗത്തിലെ രണ്ട് ഭാഗങ്ങൾ തമ്മിലുള്ള പരസ്പരബന്ധം മനസ്സിലാക്കി അതുപോലെ 'ബി' വിഭാഗം പൂർത്തിയാക്കുക.

- i. എ. സൈമൺ ബോളീവർ : ലാറ്റിനമേരിക്കൻ വിപ്ലവം
- ബി. മാക്സിം ഗോർക്കി : -----
- ii. എ. ഡോ. സൺയാത്സെൻ : ചൈനീസ് വിപ്ലവം
- ബി. ജോസെ ഡി സാൻ മാർട്ടിൻ : -----
- iii. എ. ഡോ. സൺയാത്സെൻ : കുമിന്താങ് റിപ്പബ്ലിക്
- ബി. ----- : ലോങ്മാർച്ച്
- iv. എ. യെനാൻ : ചൈന
- ബി. പെട്രോഗ്രാഡ് : -----

സ്കോർ : 4, സമയം : 6 മിനിട്ട്



■ ഉത്തരസൂചിക

- i. റഷ്യൻ വിപ്ലവം
- ii. ലാറ്റിനമേരിക്കൻ വിപ്ലവം
- iii. മാവോ സെതുംഗ്
- iv. റഷ്യ

1 2. പഠനനേട്ടം



- റഷ്യൻ വിപ്ലവത്തിന് കാരണമായ ഘടകങ്ങൾ വിശകലനം ചെയ്യുന്നു. ഫെബ്രുവരി വിപ്ലവത്തെ ലെനിന്റെ നേതൃത്വത്തിലുള്ള ബോൾഷെവികുകൾ തള്ളി കളഞ്ഞതെന്തുകൊണ്ട്?

സ്കോർ : 4, സമയം : 8 മിനിട്ട്

■ ഉത്തരസൂചിക

- ബോൾഷെവികുകളുടെ ആവശ്യങ്ങൾ - അധികാരം സോവിയറ്റുകൾക്ക് കൈമാറണം - അസമത്വവും പിന്നോക്കാവസ്ഥയും ഇല്ലാതാക്കാൻ തൊഴിൽവർഗ ഭരണത്തിന് മാത്രമേ കഴിയൂ - ഒന്നാം ലോകയുദ്ധത്തിൽ നിന്ന് പിന്മാറ്റം - ഫാക്ടറികൾ പൊതുസ്വത്താക്കണം - ഭൂമി കർഷകർക്ക് വിതരണം ചെയ്യണം.

1 3. പഠനനേട്ടം



- പിൽക്കാല ലോകചരിത്രത്തിൽ റഷ്യൻ വിപ്ലവം ചെലുത്തിയ സ്വാധീനം തിരിച്ചറിയുന്നു. ഒക്ടോബർ വിപ്ലവത്തിന് റഷ്യയുടെ ചരിത്രത്തിലുള്ള പ്രാധാന്യം വിശദമാക്കുക.

സ്കോർ : 4, സമയം : 5 മിനിട്ട്

■ ഉത്തരസൂചിക

- ഭൂമി കർഷകർക്ക് വിതരണം ചെയ്തു
- പൊതു ഉടമസ്ഥത
- ഒന്നാം ലോകയുദ്ധത്തിൽ നിന്ന് പിന്മാറ്റം
- വൻശക്തിയായി മാറി
- സോവിയറ്റ് യൂണിയൻ നിലവിൽ വന്നു.

1 4. പഠനനേട്ടം



- ചൈനീസ് വിപ്ലവത്തിന്റെ വിവിധ ഘട്ടങ്ങൾ വിശദമാക്കുന്നു. ബോക്സർ കലാപത്തെ ചൈനീസ് ജനതയുടെ കോളനിവിരുദ്ധ സമരമായി കണക്കാക്കുന്നതെന്തുകൊണ്ട്?

സ്കോർ : 2, സമയം : 5 മിനിട്ട്

■ ഉത്തരസൂചിക

- വിദേശാധിപത്യത്തിനും മഞ്ചുരാജവംശത്തിനും എതിരായ കലാപം - ബോക്സർമാർ

1 5. പഠനനേട്ടം



- ചൈനീസ് വിപ്ലവത്തിന്റെ വിവിധഘട്ടങ്ങൾ വിശദമാക്കുന്നു. ചൈനയെ ഒരു ജനകീയ റിപ്പബ്ലിക് ആക്കുന്നതിൽ മാവോ സെതുംഗ് വഹിച്ച പങ്ക് വിശദമാക്കുക.

സ്കോർ : 4, സമയം : 6 മിനിട്ട്

■ ഉത്തരസൂചിക

- കമ്മ്യൂണിസ്റ്റ് നയങ്ങൾ - ചിയാങ്കൈഷെക്കിന്റെ ഏകാധിപത്യത്തിനെതിരായ നിലപാട് - ലോങ് മാർച്ച് - ചുവപ്പ് സേന - ജനകീയ റിപ്പബ്ലിക്

1 6. പഠനനേട്ടം

- അമേരിക്കൻ സാമ്രാജ്യസമരത്തിന്റെ പശ്ചാത്തലം വിശകലനം ചെയ്യുന്നു.
- ഫ്രഞ്ച് വിപ്ലവത്തിന്റെ പശ്ചാത്തലം വിശകലനം ചെയ്യുന്നു.

- റഷ്യൻ വിപ്ലവത്തിന് കാരണമായ ഘടകങ്ങൾ വിശകലനം ചെയ്യുന്നു.



ചുവടെ തന്നിട്ടുള്ള പട്ടിക പൂർത്തിയാക്കുക.

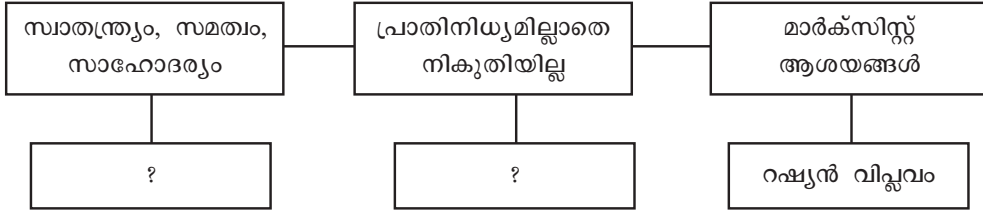

സ്കോർ : 2, സമയം : 4 മിനിട്ട്

**■ ഉത്തരസൂചിക**

- സ്വാതന്ത്ര്യം, സമത്വം, സാഹോദര്യം - ഫ്രഞ്ച് വിപ്ലവം
- പ്രാതിനിധ്യമില്ലാതെ നികുതിയില്ല - അമേരിക്കൻ സ്വാതന്ത്ര്യസമരം

**17. പഠനനേട്ടം**

- ഫ്രഞ്ച് വിപ്ലവത്തിന്റെ പശ്ചാത്തലം വിശകലനം ചെയ്യുന്നു.
  - ഫ്രഞ്ച് വിപ്ലവത്തിന്റെ സ്വാധീനം വിലയിരുത്തുന്നു.
- ‘ഫ്രഞ്ച് വിപ്ലവം ലോകത്തിനു നൽകിയ ആശയങ്ങളായിരുന്നു സ്വാതന്ത്ര്യം, സമത്വം, സാഹോദര്യം’ - ഫ്രാൻസിലെ ഭരണക്രമത്തിലുണ്ടായ മാറ്റങ്ങളുടെ അടിസ്ഥാനത്തിൽ ഈ പ്രസ്താവന വിലയിരുത്തുക.

സ്കോർ : 4, സമയം : 6 മിനിട്ട്

**■ ഉത്തരസൂചിക**

- ഫ്രാൻസിലാകമാനം ഏകരുപമായ ഒരു ഭരണവ്യവസ്ഥ ഏർപ്പെടുത്തി.
- പുരോഹിതൻമാർ ഭരണകൂടത്തിന്റെ നിയന്ത്രണത്തിലായി.
- എല്ലാ വിഭാഗങ്ങൾക്കും തുല്യനികുതി ചുമത്തി.
- പ്രഭുക്കന്മാരുടെ പ്രത്യേക അവകാശങ്ങൾ നിർത്തലാക്കി.
- ഫ്യൂഡലിസം നിർമ്മാർജ്ജനം ചെയ്തു.

**18. പഠനനേട്ടം**

- ഫ്രഞ്ച് വിപ്ലവത്തിന്റെ പശ്ചാത്തലം വിശകലനം ചെയ്യുന്നു.
  - ഫ്രഞ്ച് വിപ്ലവത്തിന്റെ വിവിധഘട്ടങ്ങൾ പട്ടികപ്പെടുത്തുന്നു.
- ‘ഫ്രഞ്ച് പാർലമെന്റിലെ മൂന്നാമത്തെ എസ്റ്റേറ്റായ ‘കോമൺസ്’, ദേശീയ അസംബ്ലിയായി മാറാനുണ്ടായ സാഹചര്യം വിശകലനം ചെയ്യുക.

സ്കോർ : 3, സമയം : 4 മിനിട്ട്

**■ ഉത്തരസൂചിക**

- ഓരോ എസ്റ്റേറ്റിനും ഓരോ വോട്ട് എന്ന നില ‘കോമൺസി’ന്റെ താല്പര്യങ്ങൾക്ക് വിരുദ്ധമായിരുന്നു.
- ഓരോ എസ്റ്റേറ്റിനും ഓരോ വോട്ട് എന്നതിനുപകരം ഒരാൾക്ക് ഒരു വോട്ട് എന്ന തത്വം പാലിക്കണമെന്ന് കോമൺസ് ആവശ്യപ്പെട്ടു.
- ഈ ആവശ്യം മറ്റ് രണ്ട് എസ്റ്റേറ്റുകളും എതിർത്തു.
- ‘കോമൺസ്’ ദേശീയ അസംബ്ലി എന്ന് സ്വയം നാമകരണം ചെയ്ത് ടെനീസ് കോർട്ടിൽ സമ്മേളിച്ചു.

**19. പഠനനേട്ടം**

- ഫ്രഞ്ച് വിപ്ലവത്തിന്റെ വിവിധഘട്ടങ്ങൾ പട്ടികപ്പെടുത്തുന്നു.
  - നെപ്പോളിയന്റെ പരിഷ്കാരങ്ങൾ വിശദീകരിക്കുന്നു.
- ചുവടെ തന്നിട്ടുള്ള വിവിധ സംഭവങ്ങൾ ക്രമമായി എഴുതുക.
- വാട്ടർലൂ എന്ന സ്ഥലത്ത് വെച്ച് നെപ്പോളിയന്റെ സൈന്യം പരാജയപ്പെട്ടു
  - ഫ്രഞ്ച് ജനത രാജാധിപത്യത്തിന്റെ പ്രതീകമായിരുന്ന ബാസ്റ്റിൽ കോട്ട പിടിച്ചെടുത്ത് തകർത്തു.

- ഫ്രാൻസിനെ ഒരു റിപ്പബ്ലിക്കായി പ്രഖ്യാപിച്ചു.
- നെപ്പോളിയൻ ബോണപ്പാർട്ട് അധികാരം പിടിച്ചെടുത്തു.

സ്കോർ : 4, സമയം : 6 മിനിട്ട്

■ ഉത്തരസൂചിക

- ഫ്രഞ്ച് ജനത രാജാധിപത്യത്തിന്റെ പ്രതീകമായിരുന്ന ബാസ്റ്റിൽ കോട്ട പിടിച്ചെടുത്ത് തകർത്തു.
- ഫ്രാൻസിനെ ഒരു റിപ്പബ്ലിക്കായി പ്രഖ്യാപിച്ചു.
- നെപ്പോളിയൻ ബോണപ്പാർട്ട് അധികാരം പിടിച്ചെടുത്തു.
- വാട്ടർലൂ എന്ന സ്ഥലത്ത് നടന്ന യുദ്ധത്തിൽ നെപ്പോളിയന്റെ സൈന്യം പരാജയപ്പെട്ടു.

20. പഠനനേട്ടം

-  ഫ്രഞ്ച് വിപ്ലവത്തിന്റെ പശ്ചാത്തലം വിശകലനം ചെയ്യുന്നു. ഫ്രഞ്ച് സമൂഹത്തിലെ ഒന്നും രണ്ടും എസ്റ്റേറ്റുകൾക്കെതിരെ പോരാടാൻ മൂന്നാം എസ്റ്റേറ്റിനെ പ്രേരിപ്പിച്ച സാമൂഹ്യസാഹചര്യം എന്ത്?

സ്കോർ : 3, സമയം : 6 മിനിട്ട്

■ ഉത്തരസൂചിക

- കർഷകരുടെ അധാനഭാരം ചൂഷണം ചെയ്ത് ജീവിച്ചിരുന്ന പ്രഭുക്കന്മാർ.
- കൃഷിക്ക് യോഗ്യമായ ഭൂമിയുടെ ഭൂരിഭാഗവും രാജാവും പ്രഭുക്കന്മാരും സഭയും ചേർന്ന് സ്വന്തമാക്കി.
- ഉയർന്ന പദവിയുള്ള പുരോഹിതന്മാർ ധൂർത്തും ഉല്ലാസവും നിറഞ്ഞ ജീവിതമാണ് നയിച്ചിരുന്നത്.

21. പഠനനേട്ടം

-  ഫ്രഞ്ച് വിപ്ലവത്തിന്റെ പശ്ചാത്തലം വിശകലനം ചെയ്യുന്നു. ഫ്രഞ്ച് വിപ്ലവത്തെ സ്വാധീനിച്ച സാമ്പത്തിക സാഹചര്യങ്ങൾ വിലയിരുത്തുക.

സ്കോർ : 3, സമയം : 5 മിനിട്ട്

■ ഉത്തരസൂചിക

- എല്ലാ അധികാരങ്ങളും കൈയടക്കിയ ഫ്രാൻസിലെ രാജാക്കന്മാർ ധൂർത്തന്മാരും സുഖലോലുപരുമായിരുന്നു.
- സാമ്പത്തിക പ്രതിസന്ധി മറികടക്കാൻ 1789 ൽ ലൂയി പതിനാറാമൻ ഫ്രഞ്ച് പാർലമെന്റായ എസ്റ്റേറ്റ് ജനറൽ വിളിച്ചു ചേർത്തു.

22. പഠനനേട്ടം

-  നെപ്പോളിയന്റെ പരിഷ്കാരങ്ങൾ വിശദീകരിക്കുന്നു. ഫ്രാൻസിന്റെ സാമൂഹ്യ - സാമ്പത്തിക - രാഷ്ട്രീയരംഗങ്ങളിൽ നെപ്പോളിയന്റെ ഭരണകാലഘട്ടം എന്തൊക്കെ മാറ്റങ്ങളാണ് വരുത്തിയത്?

സ്കോർ : 4, സമയം : 6 മിനിട്ട്

■ ഉത്തരസൂചിക

- പുരോഹിതൻമാരെ സർക്കാർ നിയന്ത്രണത്തിലാക്കി.
- കർഷകരെ കൃഷിഭൂമിയുടെ ഉടമകളാക്കി.
- ഫ്രാൻസിന്റെ സാമ്പത്തിക ഭദ്രതയ്ക്കായി ബാങ്ക് ഓഫ് ഫ്രാൻസ് സ്ഥാപിച്ചു.
- ഫ്രാൻസിൽ നിലവിലുണ്ടായിരുന്ന നിയമങ്ങൾ ക്രോഡീകരിച്ച് ഒരു നിയമസംഹിത ഉണ്ടാക്കി.

# ലോകം ഇരുപതാം നൂറ്റാണ്ടിൽ

## 1. പഠനനേട്ടം

● സാമ്രാജ്യത്വത്തിന്റെ വിവിധ ഘട്ടങ്ങൾ തിരിച്ചറിയുന്നു.  
 18-ാം നൂറ്റാണ്ടിൽ ഇംഗ്ലണ്ടിൽ ആരംഭിച്ച വ്യാവസായിക വിപ്ലവത്തിന്റെ അനന്തരഫലങ്ങൾ ഏവ?

സ്കോർ : 4, സമയം : 6 മിനിട്ട്

### ■ ഉത്തരസൂചിക

- ഫാക്ടറികളിൽ മൂലധന നിക്ഷേപം നടത്തി.
- മുതലാളിമാർ ഉല്പാദനം കൂട്ടി.
- ഇത് ലാഭത്തിൽ വർദ്ധനവ് ഉണ്ടാക്കി
- ലാഭം ലക്ഷ്യമാക്കി ഉല്പാദനവും വിതരണവും സ്വകാര്യവ്യക്തികൾ കൈക്കലാക്കി
- വൻകിട വ്യവസായങ്ങളുടെ വരവ് മൂലധനനിക്ഷേപത്തിന്റെ വ്യാപ്തി വർദ്ധിപ്പിച്ചു.
- അമിതോല്പാദനം കാരണം വിദേശകമ്പോളങ്ങൾ തേടി പോകേണ്ടി വന്നു.
- ഏഷ്യൻ ആഫ്രിക്കൻ രാജ്യങ്ങളിൽ സൈനിക ശേഷിയും രാഷ്ട്രീയാധികാരവും ഉപയോഗിച്ച് സാമ്പത്തികചൂഷണം നടത്തി.

## 2. പഠനനേട്ടം

● സാമ്രാജ്യത്വത്തിന്റെ വിവിധ ഘട്ടങ്ങൾ തിരിച്ചറിയുന്നു.  
 ഏഷ്യൻ ആഫ്രിക്കൻ രാജ്യങ്ങളിൽ യൂറോപ്യൻ മേൽക്കോയ്മ സ്ഥാപിക്കാൻ ഇടയായ സാഹചര്യമെന്ത്?

സ്കോർ : 4, സമയം : 6 മിനിട്ട്

### ■ ഉത്തരസൂചിക

- ഫാക്ടറികളിൽ മൂലധനനിക്ഷേപം നടത്തി.
- മുതലാളിമാർ ഉല്പാദനം കൂട്ടി.
- ഇത് ലാഭത്തിൽ വർദ്ധനവ് ഉണ്ടാക്കി
- ലാഭം ലക്ഷ്യമാക്കി ഉല്പാദനവും വിതരണവും സ്വകാര്യവ്യക്തികൾ കൈക്കലാക്കി
- വൻകിട വ്യവസായങ്ങളുടെ വരവ് മൂലധന നിക്ഷേപത്തിന്റെ വ്യാപ്തി വർദ്ധിപ്പിച്ചു.
- അമിതോല്പാദനം കാരണം വിദേശകമ്പോളങ്ങൾ തേടി പോകേണ്ടി വന്നു.
- ഏഷ്യൻ ആഫ്രിക്കൻ രാജ്യങ്ങളിൽ സൈനിക ശേഷിയും രാഷ്ട്രീയാധികാരവും ഉപയോഗിച്ച് സാമ്പത്തികചൂഷണം നടത്തി.

## 3. പഠനനേട്ടം

● സാമ്രാജ്യത്വത്തിന്റെ വിവിധ ഘട്ടങ്ങൾ തിരിച്ചറിയുന്നു.  
 ഏഷ്യൻ ആഫ്രിക്കൻ രാജ്യങ്ങളിലെ കോളനികളിൽ ഉല്പാദനം നടത്താൻ മുതലാളിത്ത രാജ്യങ്ങളെ പ്രേരിപ്പിച്ച ഘടകങ്ങൾ ഏവ?

സ്കോർ : 3, സമയം : 5 മിനിട്ട്

■ ഉത്തരസൂചിക

- തൊഴിലാളികളുടെ കുറഞ്ഞ കൂലി
- അസംസ്കൃത വസ്തുക്കളുടെ ലഭ്യത
- ഉല്പാദനവും വിതരണവും കോളനികളിൽ തന്നെ നടത്തുമ്പോഴുള്ള കുറഞ്ഞ ചെലവ്

4. പഠനനേട്ടം

- സാമ്രാജ്യത്വത്തിന്റെ വിവിധ ഘട്ടങ്ങൾ തിരിച്ചറിയുന്നു.
- ❓ സാമ്രാജ്യത്വം കോളനി രാജ്യങ്ങളെ ഏതെല്ലാം വിധത്തിലാണ് ബാധിച്ചത്?  
സ്കോർ : 4, സമയം : 6 മിനിട്ട്

■ ഉത്തരസൂചിക

- കോളനികളിലെ പരമ്പരാഗത സമ്പദ്‌വ്യവസ്ഥ തകർന്നു
- നിയമ രീതിയും ഭരണവ്യവസ്ഥയും മാറ്റി മറിക്കപ്പെട്ടു.
- ഭക്ഷ്യവിളകൾക്ക് പകരം നാണ്യവിളകൾ കൃഷി ചെയ്യാൻ നിർബന്ധിക്കപ്പെട്ടു.
- തദ്ദേശീയ കല, സാഹിത്യം, ഭാഷ, സംസ്കാരം, വിദ്യാഭ്യാസം എന്നിവ തകർക്കപ്പെട്ടു.
- ദാരിദ്ര്യവും തൊഴിലില്ലായ്മയും വർദ്ധിച്ചു.
- പ്രകൃതി വിഭവങ്ങൾ കൊള്ളയടിക്കപ്പെട്ടു.

5. പഠനനേട്ടം

- സാമ്രാജ്യത്വത്തിന്റെ വിവിധ ഘട്ടങ്ങൾ തിരിച്ചറിയുന്നു.
- ❓ സാമ്രാജ്യത്വ ശക്തികൾ കോളനികളിൽ ചൂഷണനയം നടപ്പിലാക്കിയത് എങ്ങനെ?  
സ്കോർ : 3, സമയം : 4 മിനിട്ട്

■ ഉത്തരസൂചിക

- നിയമവ്യവസ്ഥ, സൈനികശക്തി, ഭരണസംവിധാനം എന്നിവ ഉപയോഗിച്ച്

6. പഠനനേട്ടം

- ഒന്നാം ലോകയുദ്ധത്തിലേക്ക് നയിച്ച ഘടകങ്ങൾ വിശകലനം ചെയ്യുന്നു.
- ❓ തീവ്രദേശീയതയുമായി ബന്ധപ്പെട്ട് രൂപീകരിക്കപ്പെട്ട പ്രസ്ഥാനങ്ങൾ ഏതെല്ലാം? ഓരോ വിഭാഗത്തിന്റെയും ലക്ഷ്യങ്ങൾ എന്തായിരുന്നു?  
സ്കോർ : 3, സമയം : 4 മിനിട്ട്

■ ഉത്തരസൂചിക

- പാൻ സ്ലാവ് പ്രസ്ഥാനം, പാൻ ജർമൻ പ്രസ്ഥാനം, പ്രതികാര പ്രസ്ഥാനം.
- കിഴക്കൻ യൂറോപ്പിലെ സെർബിയ, ബൾഗേറിയ, ഗ്രീസ് തുടങ്ങിയ രാജ്യങ്ങളിലെ സ്ലാവ് വംശജരെ ഏകീകരിക്കുക എന്നതാണ് പാൻ സ്ലാവ് പ്രസ്ഥാനത്തിന്റെ ലക്ഷ്യം.
- മധ്യയൂറോപ്പിലും ബാൾക്കൻ മേഖലയിലെയും ട്യൂട്ടോണിക് വർഗ്ഗക്കാരെ ഏകോപിപ്പിക്കുകയായിരുന്നു പാൻ ജർമൻ പ്രസ്ഥാനത്തിന്റെ ലക്ഷ്യം.
- ജർമനിയുടെ കൈവശമുണ്ടായിരുന്ന അൾസെസ്, ലൊറൈൻ പ്രദേശങ്ങൾ കൈവശപ്പെടുത്തുക എന്നായിരുന്നു ഫ്രാൻസിലെ പ്രതികാര പ്രസ്ഥാനത്തിന്റെ ലക്ഷ്യം.

7. പഠനനേട്ടം

- ഒന്നാം ലോകയുദ്ധത്തിലേക്ക് നയിച്ച ഘടകങ്ങൾ വിശകലനം ചെയ്യുന്നു.
- ❓ സാമ്രാജ്യത്വപ്രതിസന്ധികൾ ഒന്നാം ലോകയുദ്ധത്തിന് കാരണമായതെങ്ങനെ? വിശദമാക്കുക.  
സ്കോർ : 4, സമയം : 4 മിനിട്ട്

■ ഉത്തരസൂചിക

മൊറോക്കൻ പ്രതിസന്ധി

- 1904 ൽ ബ്രിട്ടനും ഫ്രാൻസും തമ്മിലുണ്ടാക്കിയ രഹസ്യ സന്ധിപ്രകാരം മൊറോക്കോയിൽ ഫ്രാൻസിന്റെ ആധിപത്യം ബ്രിട്ടൻ അംഗീകരിച്ചു.
- ജർമനി ഇത് അംഗീകരിച്ചില്ല.
- ജർമനി മൊറോക്കയിലേക്ക് യുദ്ധക്കപ്പലുകൾ അയച്ചു.
- അതോടെ ഫ്രഞ്ച് കോംഗോയുടെ ചില ഭാഗങ്ങൾ ജർമ്മനിക്ക് നൽകി പ്രശ്നം പരിഹരിച്ചു.

ബാൾക്കൻ പ്രതിസന്ധി

- ബാൾക്കൻ പ്രദേശം ഓട്ടോമൻ സാമ്രാജ്യത്തിന്റെ ഭാഗമായിരുന്നു.
- 1912 ൽ ബാൾക്കൻ സഖ്യം തുർക്കിയെ പരാജയപ്പെടുത്തി.
- യുദ്ധത്തിന്റെ നേട്ടങ്ങൾ പങ്കിട്ടെടുക്കുന്നതിൽ ബാൾക്കൻ സഖ്യത്തിലെ രാഷ്ട്രങ്ങൾ തമ്മിലുണ്ടായ അഭിപ്രായവ്യത്യാസമാണ് ബാൾക്കൻ പ്രതിസന്ധിക്ക് കാരണം.

8. പഠനനേട്ടം



- ഒന്നാം ലോകയുദ്ധത്തിന്റെ ഫലങ്ങൾ വിശദമാക്കുന്നു.
- ഒന്നാം ലോകയുദ്ധത്തിന്റെ ഫലങ്ങൾ വിശകലനം ചെയ്യുക.

സ്കോർ : 4, സമയം : 6 മിനിട്ട്

■ ഉത്തരസൂചിക

- ദശലക്ഷക്കണക്കിന് ജനങ്ങൾക്ക് ജീവഹാനി സംഭവിച്ചു.
- യൂറോപ്പിന്റെ സാമ്പത്തിക മേധാവിത്വം ദുർബലമായി.
- ദാരിദ്ര്യം, തൊഴിലില്ലായ്മ, നാണയപെരുപ്പം എന്നിവ വർദ്ധിച്ചു.
- കൃഷി, വ്യവസായം, വാർത്താവിനിമയം തുടങ്ങിയ മേഖലകൾ തകർന്നു.
- ലോകസമാധാനം സംരക്ഷിക്കാനായി സർവ്വരാഷ്ട്രസംഖ്യം എന്ന സംഘടന രൂപം കൊണ്ടു.

9. പഠനനേട്ടം



- ഒന്നാം ലോകയുദ്ധത്തിന്റെ ഫലങ്ങൾ വിശദമാക്കുന്നു.
- ഒന്നാം ലോകയുദ്ധം യൂറോപ്പിലുണ്ടാക്കിയ പ്രത്യാഘാതങ്ങൾ എന്തെല്ലാം?

സ്കോർ : 4, സമയം : 6 മിനിട്ട്

■ ഉത്തരസൂചിക

- യുദ്ധകേന്ദ്രം യൂറോപ്പായതിനാൽ കൂടുതൽ കെടുതികൾ അനുഭവിച്ചത് യൂറോപ്പായിരുന്നു.
- യൂറോപ്യൻ രാജ്യങ്ങളുടെ രാഷ്ട്രീയ - സാമ്പത്തിക സ്ഥിതി താരതമ്യമായി.
- യൂറോപ്പിൽ രാജഭരണം തകർന്നു.  
(ജർമനി - ഹോഹൻ സോളൻ  
ആസ്ട്രിയ - ഹാപ്സ്ബർഗ്  
റഷ്യ - റോമനോവ്)

10. പഠനനേട്ടം



- ഒന്നാം ലോകയുദ്ധത്തിന്റെ ഫലങ്ങൾ വിശദമാക്കുന്നു.
- “ഒന്നാം ലോകയുദ്ധത്തിന്റെ കെടുതികൾ അനുഭവിക്കാത്ത രാജ്യമായിരുന്നു അമേരിക്ക” പ്രസ്താവന സമർത്ഥിക്കുക.

സ്കോർ : 3, സമയം : 6 മിനിട്ട്

■ ഉത്തരസൂചിക

- അമേരിക്കയിൽ വച്ച് യുദ്ധം നടന്നില്ല
- യുദ്ധത്തിൽ തകർന്ന യൂറോപ്യൻ രാജ്യങ്ങൾ അമേരിക്കയിൽ നിന്ന് വൻതോതിൽ വായ്പകൾ വാങ്ങി.
- ആഗോള വിനിമയത്തിന്റെ അടിസ്ഥാനം ബ്രിട്ടീഷ് പൗണ്ടിന് പകരം അമേരിക്കൻ ഡോളറായി മാറി.

11. പഠനനേട്ടം

- പുതിയ ശാക്തീക ചേരികളുടെ ഉദയം ശീതസമരത്തിന് കാരണമായത് എങ്ങനെയാണ് കണ്ടെത്തി വിശദീകരിക്കുന്നു.



ചേരിചേരാ പ്രസ്ഥാനത്തിന് നേതൃത്വം നൽകിയ നേതാക്കളുടെ പേരുകൾ താഴെ കൊടുക്കുന്നു. ഇവർ ഏതെല്ലാം രാജ്യത്തെ പ്രതിനിധാനം ചെയ്യുന്നു? ജവഹർലാൽ നെഹ്റു, മാർഷൽ ടിറ്റോ, അഹമ്മദ് സുക്കാർണോ, ഗമാൽ അബ്ദുൾ നാസർ

സ്കോർ : 4, സമയം : 4 മിനിട്ട്

■ ഉത്തരസൂചിക

- ഇന്ത്യ - ജവഹർലാൽ നെഹ്റു  
ഈജിപ്ത് - ഗമാൽ അബ്ദുൾ നാസർ  
യുഗോസ്ലാവിയ - മാർഷൽ ടിറ്റോ  
ഇന്തോനേഷ്യ - അഹമ്മദ് സുക്കാർണോ

12. പഠനനേട്ടം

- പുതിയ ശാക്തീക ചേരികളുടെ ഉദയം ശീതസമരത്തിന് കാരണമായത് എങ്ങനെയാണ് കണ്ടെത്തി വിശദീകരിക്കുന്നു.



ചേരിചേരാ പ്രസ്ഥാനത്തെപ്പറ്റി കുറിപ്പ് തയ്യാറാക്കുക.

സ്കോർ : 3, സമയം : 5 മിനിട്ട്

■ ഉത്തരസൂചിക

- രണ്ടാം ലോകയുദ്ധത്തിനു ശേഷം രൂപംകൊണ്ട പ്രസ്ഥാനം. മുതലാളിത്ത ചേരിയുടെയോ സോഷ്യലിസ്റ്റ് ചേരിയുടെയോ ഭാഗമാകാതെ നിലകൊണ്ട രാജ്യങ്ങളുടെ ഐക്യം.  
1955 ൽ ഇന്തോനേഷ്യയിലെ ബാന്റുങ്ങിൽ ചേർന്ന സമ്മേളനത്തിൽ വച്ചാണ് ചേരിചേരാ പ്രസ്ഥാനത്തിന് രൂപം നൽകിയത്.  
1961 ൽ ബൽഗ്രേഡിൽ ആദ്യ സമ്മേളനം നടന്നു.

13. പഠനനേട്ടം

- പുതിയ ശാക്തീക ചേരികളുടെ ഉദയം ശീതസമരത്തിന് കാരണമായത് എങ്ങനെയാണ് കണ്ടെത്തി വിശദീകരിക്കുന്നു.



ബാൾഫർ പ്രഖ്യാപനം എന്തെന്ന് വിശദമാക്കുക.

സ്കോർ : 2, സമയം : 4 മിനിട്ട്

■ ഉത്തരസൂചിക

- ഒന്നാം ലോകയുദ്ധത്തിൽ ജൂതന്മാർ ബ്രിട്ടനെ സഹായിച്ചു. ഇതിനു പ്രത്യുപകാരമായി പലസ്തീൻ ഉൾപ്പെടുന്ന പശ്ചിമേഷ്യൻ പ്രദേശത്ത് ജൂതന്മാർക്ക് ഒരു രാഷ്ട്രം രൂപീകരിക്കണമെന്ന് ബ്രിട്ടീഷ് വിദേശകാര്യ സെക്രട്ടറിയായ ആർതർ ബാൾഫർ പ്രഖ്യാപിച്ചു. ഈ പ്രഖ്യാപനമാണ് ബാൾഫർ പ്രഖ്യാപനം എന്നറിയപ്പെടുന്നത്.

14. പഠനനേട്ടം

- പുതിയ ശാക്തീക ചേരികളുടെ ഉദയം ശീതസമരത്തിന് കാരണമായത് എങ്ങനെയാണ് കണ്ടെത്തി വിശദീകരിക്കുന്നു.



1993 ൽ അമേരിക്കയുടെ മധ്യസ്ഥതയിൽ പാലസ്തീനെ സ്വതന്ത്രമാക്കാൻ ഇസ്രായേൽ അംഗീകാരം നൽകിയ കരാർ ഏത്?

സ്കോർ : 1, സമയം : 1 മിനിട്ട്

■ ഉത്തരസൂചിക

- ഓസ്ലോ കരാർ

15. പഠനനേട്ടം

- പുതിയ ശാക്തീക ചേരികളുടെ ഉദയം ശീതസമരത്തിന് കാരണമായത് എങ്ങനെയാണ് കണ്ടെത്തി വിശദീകരിക്കുന്നു.

**?** സിയോണിസ്റ്റ് പ്രസ്ഥാനത്തിന്റെയും പി.എൽ.ഒ യുടെയും ലക്ഷ്യങ്ങൾ എന്തായിരുന്നു?  
സ്കോർ : 3, സമയം : 4 മിനിട്ട്

■ ഉത്തരസൂചിക

- ജൂതന്മാർക്ക് ഒരു രാഷ്ട്രം രൂപീകരിക്കുക എന്നതായിരുന്നു സിയോണിസ്റ്റ് പ്രസ്ഥാനത്തിന്റെ ലക്ഷ്യം. എന്നാൽ പാലസ്തീൻകാർക്ക് സ്വന്തമായൊരു രാജ്യം സ്ഥാപിക്കുക എന്നതായിരുന്നു പി.എൽ.ഒ യുടെ ലക്ഷ്യം.

16. പഠനനേട്ടം

- സോവിയറ്റ് യൂണിയന്റെ തകർച്ച ലോകരാഷ്ട്രീയത്തിൽ വരുത്തിയ മാറ്റങ്ങൾ വിശകലനം ചെയ്യുന്നു.

**?** സോവിയറ്റ് യൂണിയന്റെ തകർച്ചയ്ക്കുള്ള കാരണങ്ങൾ വിലയിരുത്തുക.  
സ്കോർ : 3, സമയം : 4 മിനിട്ട്

■ ഉത്തരസൂചിക

- സോഷ്യലിസത്തിന്റെ അടിസ്ഥാനതത്വങ്ങളിൽ നിന്നുള്ള വ്യതിചലനം.
- പ്രതിരോധത്തിന് അമിതപ്രാധാന്യം നൽകി
- അഭിപ്രായസ്വാതന്ത്ര്യത്തിനും ആവിഷ്കാരത്തിനും ഏർപ്പെടുത്തിയ നിയന്ത്രണങ്ങൾ
- ഉദ്യോഗസ്ഥരുടെ കെടുകാര്യസ്ഥതയും അഴിമതിയും
- മിഖായേൽ ഗോർബച്ചേവിന്റെ ഭരണപരിഷ്കാരങ്ങൾ.

17. പഠനനേട്ടം

- സോവിയറ്റ് യൂണിയന്റെ തകർച്ച ലോകരാഷ്ട്രീയത്തിൽ വരുത്തിയ മാറ്റങ്ങൾ വിശകലനം ചെയ്യുന്നു.

**?** സോവിയറ്റ് യൂണിയന്റെ തകർച്ച അന്തർദേശീയ തലത്തിൽ ഉണ്ടാക്കിയ മാറ്റങ്ങൾ എന്തെല്ലാം?  
സ്കോർ : 3, സമയം : 4 മിനിട്ട്

■ ഉത്തരസൂചിക

- ശീതസമരത്തിന് അന്ത്യം കുറിച്ചു
- ഇരുധ്രുവലോകം തകർന്നു
- ഏകധ്രുവ ലോകം ഉയർന്നുവന്നു
- അമേരിക്ക വൻശക്തിയായി മാറി

18. പഠനനേട്ടം

- വർത്തമാന കാലത്തെ അമേരിക്കൻ ആധിപത്യം വിശകലനം ചെയ്യുന്നു.

**?** ആഗോളരംഗത്ത് തങ്ങളുടെ ആധിപത്യം നിലനിർത്താൻ അമേരിക്ക ഉപയോഗിച്ച തന്ത്രങ്ങൾ ഏവ?  
സ്കോർ : 3, സമയം : 5 മിനിട്ട്

■ ഉത്തരസൂചിക

- അന്താരാഷ്ട്ര ഏജൻസികളെ ഉപയോഗപ്പെടുത്തി രാജ്യങ്ങൾക്ക് സാമ്പത്തിക - സൈനിക സഹായം നൽകി.
- സൈനിക കൂട്ടുകെട്ടുകൾ വ്യാപിപ്പിച്ചു.
- തങ്ങൾക്ക് ഇഷ്ടമല്ലാത്ത ഭരണകൂടങ്ങളെ അട്ടിമറിച്ചു.
- മാധ്യമങ്ങളെ തങ്ങളുടെ താൽപര്യങ്ങൾക്കായി ഉപയോഗിച്ചു.



19. പഠനനേട്ടം

- നവസാമ്രാജ്യത്വം ഇന്ത്യയെ പോലുള്ള രാജ്യങ്ങളെ എങ്ങനെ ബാധിക്കുന്നു എന്ന് കണ്ടെത്തുന്നു.



ബഹുരാഷ്ട്ര കമ്പനികളുടെ മൾസരം വികസര രാജ്യങ്ങളെ എങ്ങനെയാണ് ബാധിച്ചത്?

സ്കോർ : 4, സമയം : 6 മിനിട്ട്

■ ഉത്തരസൂചിക

- മൂന്നാം ലോകരാജ്യങ്ങളുടെ സമ്പത്ത് കൈവശപ്പെടുത്താൻ ശ്രമിച്ചു.
- പുതിയൊരു ഉപഭോഗസംസ്കാരം വളർന്നു വരാൻ കാരണമായി.
- വികസര രാജ്യങ്ങൾ ബഹുരാഷ്ട്രകമ്പനികളുടെ കമ്പോളമായി.
- തദ്ദേശീയ സാമ്പത്തിക മേഖല തകർന്നു.

20. പഠനനേട്ടം

- നവസാമ്രാജ്യത്വം ഇന്ത്യയെ പോലുള്ള രാജ്യങ്ങളെ എങ്ങനെ ബാധിക്കുന്നു എന്ന് കണ്ടെത്തുന്നു.



നവ സാമ്രാജ്യത്വ ആശയങ്ങളാണ് ആഗോളവൽക്കരണം, ഉദാരവൽക്കരണം, സ്വകാര്യവൽക്കരണം എന്നിവ. പ്രസ്താവന സമർത്ഥിക്കുക.

സ്കോർ : 4, സമയം : 6 മിനിട്ട്

■ ഉത്തരസൂചിക

- ആഗോളവൽക്കരണം ബഹുരാഷ്ട്ര കമ്പനികളുടെ താൽപര്യസംരക്ഷണം. രാഷ്ട്രത്തിന്റെ സമ്പദ്വ്യവസ്ഥയെ ആഗോളസമ്പദ്വ്യവസ്ഥയുമായി ബന്ധിപ്പിച്ചു. അതിരുകളില്ലാത്ത ഉൽപ്പന്നങ്ങൾ, വിഭവങ്ങൾ, മൂലധനം, പുത്തൻ സാങ്കേതിക വിദ്യ, മനുഷ്യവിഭവശേഷി എന്നിവയുടെ ഒഴുക്ക് സൃഷ്ടിച്ചു.
- ഉദാരവൽക്കരണം ബഹുരാഷ്ട്രകമ്പനികളുടെ ഉൽപ്പന്നങ്ങൾക്കും മൂലധനത്തിനും നിയന്ത്രണങ്ങളില്ലാതെ കടന്നുവരാനായി. ഇറക്കുമതി നിയമങ്ങൾ ഉദാരമാക്കി.
- സ്വകാര്യവൽക്കരണം പൊതുമേഖലാ സ്ഥാപനങ്ങളെ സ്വകാര്യവൽക്കരിച്ചു. സ്വകാര്യമേഖലയെ പ്രോത്സാഹിപ്പിച്ചു.

21. പഠനനേട്ടം

- നവസാമ്രാജ്യത്വം ഇന്ത്യയെ പോലുള്ള രാജ്യങ്ങളെ എങ്ങനെ ബാധിക്കുന്നു എന്ന് കണ്ടെത്തുന്നു.



ആഗോളവൽക്കരണത്തിന് അനുസൃതമായ നയങ്ങൾ രൂപീകരിക്കുന്ന അന്താരാഷ്ട്ര സ്ഥാപനങ്ങളുടെ പേരെഴുതുക.

സ്കോർ : 3, സമയം : 3 മിനിട്ട്

■ ഉത്തരസൂചിക

- ലോകബാങ്ക്, അന്താരാഷ്ട്രനാണയനിധി, ലോകവ്യാപാരസംഘടന.

22. പഠനനേട്ടം

- നവസാമ്രാജ്യത്വം ഇന്ത്യയെ പോലുള്ള രാജ്യങ്ങളെ എങ്ങനെ ബാധിക്കുന്നു എന്ന് കണ്ടെത്തുന്നു.



ആഗോളവൽക്കരണം വികസര രാജ്യങ്ങളെ ദോഷകരമായി ബാധിച്ചത് എങ്ങനെയാണ് വിശദമാക്കുക.

സ്കോർ : 4, സമയം : 6 മിനിട്ട്

■ ഉത്തരസൂചിക

- തദ്ദേശീയ സംസ്കാരങ്ങളുടെ തകർച്ച

- ദേശരാഷ്ട്രമെന്ന ആശയത്തിന് മേൽ ബഹുരാഷ്ട്ര കമ്പനികളുടെ കടന്നു കയറ്റം
- കാർഷികോൽപന്നങ്ങളുടെ വിലയിടിഞ്ഞു.
- പ്രകൃതി വിഭവങ്ങൾ കൊള്ളയടിച്ചു.
- സാമൂഹിക സേവനമേഖലകളിൽ നിന്നുമുള്ള സർക്കാരിന്റെ പിൻമാറ്റം

23. പഠനനേട്ടം



- ഒന്നാം ലോകയുദ്ധത്തിന്റെ ഫലങ്ങൾ വിശകലനം ചെയ്യുന്നു.  
“വേഴ്സായ് സന്ധി ഒരു ഏകപക്ഷീയ സന്ധിയായിരുന്നു”. സന്ധിവിദ്വന്മാർ വിശകലനം ചെയ്ത് ഈ പ്രസ്താവന സാധൂകരിക്കുക.

സ്കോർ : 4, സമയം : 6 മിനിട്ട്

■ ഉത്തരസൂചിക

- ജർമ്മനിയുടെ കോളനികൾ മുഴുവൻ സഖ്യകക്ഷികൾ വീതിച്ചെടുത്തു.
- യുദ്ധനഷ്ടപരിഹാരമായി വൻതുക ജർമ്മനി സഖ്യകക്ഷികൾക്ക് നൽകേണ്ടിവന്നു.
- സമ്പന്നമായ ചെറി പ്രദേശങ്ങൾ സഖ്യകക്ഷികൾ കൈക്കലാക്കി.
- യുദ്ധക്കുറ്റം ജർമ്മനിയുടെ മേൽ കെട്ടിവയ്ക്കുകയും ജർമ്മനിയെ നിരാധുനീകരിക്കുകയും ചെയ്തു.

24. പഠനനേട്ടം



- അമേരിക്ക പുതിയ രാഷ്ട്രീയ-സാമ്പത്തിക ശക്തിയായതെങ്ങനെയെന്ന് തിരിച്ചറിയുന്നു.  
1929-ൽ ലോകത്തെയാകെ സ്വാധീനിച്ച സാമ്പത്തിക മാനന്ദ്യത്തിന്റെ ഫലങ്ങൾ വിശകലനം ചെയ്യുക.

സ്കോർ : 6, സമയം : 10 മിനിട്ട്

■ ഉത്തരസൂചിക

- യുദ്ധം പാപ്പരാക്കിയ ജനങ്ങൾ സാധനങ്ങൾ വാങ്ങാൻ കഴിവില്ലാതായി.
- ഉൽപ്പന്നങ്ങൾ വിറ്റഴിയാതെ ഫാക്ടറികളിൽ കെട്ടിക്കിടക്കുന്നു.
- അമേരിക്കയിൽ നിന്നെടുത്ത വായ്പകൾ തിരിച്ചടയ്ക്കുന്നതിൽ യൂറോപ്യൻ രാജ്യങ്ങൾ വീഴ്ച വരുത്തി.
- ബാങ്കുകൾ തകർന്നു.
- പണപ്പെരുപ്പം വർദ്ധിച്ചു.
- തൊഴിലില്ലായ്മയും ദാരിദ്ര്യവും രൂക്ഷമായി.

25. പഠനനേട്ടം



- ഫാഷിസവും നാസിസവും ലോകത്തിനു ഭീഷണിയായതെങ്ങനെയെന്ന് വിശകലനം ചെയ്യുന്നു.  
‘സാമ്പത്തിക തകർച്ച, യുദ്ധത്തിൽ വിജയിച്ചവരോടുള്ള പ്രതികാര മനോഭാവം, ലക്ഷ്യബോധമില്ലായ്മ തുടങ്ങിയ ഘടകങ്ങൾ ഫാഷിസത്തിന്റെ വളർച്ചയ്ക്കു സഹായകമായ ഘടകങ്ങളാണ്.’ ഈ പ്രസ്താവനയുടെ അടിസ്ഥാനത്തിൽ ഫാഷിസത്തിന്റെ സവിശേഷതകൾ വിശകലനം ചെയ്യുക.

സ്കോർ : 6, സമയം : 10 മിനിട്ട്

■ ഉത്തരസൂചിക

- ജനാധിപത്യത്തോടുള്ള വിരോധം, രാഷ്ട്രത്തെ മഹത്വവൽക്കരിക്കൽ, യുദ്ധത്തെ മഹത്വവൽക്കരിക്കൽ, ഭൂതകാലത്തെ പ്രകീർത്തിക്കൽ, സൈനിക സേച്ഛാധിപത്യം, സോഷ്യലിസത്തോടുള്ള എതിർപ്പ്, വംശമഹിമ ഉയർത്തിപ്പിടിക്കൽ, തീവ്രദേശീയത പ്രചരിപ്പിക്കൽ, കല, സാഹിത്യം, വിദ്യാഭ്യാസം തുടങ്ങിയവയിലൂടെയുള്ള ആശയ പ്രചരണം, രാഷ്ട്രീയ എതിരാളികളെ ഉന്മൂലനം ചെയ്യൽ. (ഏതെങ്കിലും ആരെണ്ണം)

26. പഠനനേട്ടം

- ഫാഷിസവും നാസിസവും ലോകത്തിനു ഭീഷണിയായതെങ്ങനെയെന്ന് വിശകലനം ചെയ്യുന്നു.

**?** ഫാഷിസ്റ്റ് പാർട്ടി ഇറ്റലിയിൽ അധികാരത്തിലേറാൻ ഇടയായ സാഹചര്യം വിശകലനം ചെയ്യുക.

സ്കോർ : 3, സമയം : 6 മിനിട്ട്

■ ഉത്തരസൂചിക

- ഒന്നാം ലോകയുദ്ധത്തിൽ വിജയികളുടെ കൂട്ടത്തിലായിട്ടും ഇറ്റലിയ്ക്ക് ഒന്നും ലഭിക്കാതിരുന്നത്.
- വ്യവസായങ്ങളുടെ തകർച്ച, തൊഴിലില്ലായ്മ, നികുതി വർദ്ധനവ്, പണപ്പെരുപ്പം തുടങ്ങിയവ
- രാജ്യം സോഷ്യലിസ്റ്റ് വിപ്ലവത്തിലേക്ക് പോകുമോ എന്ന ഭയം.

27. പഠനനേട്ടം

- ഫാഷിസവും നാസിസവും ലോകത്തിനു ഭീഷണിയായതെങ്ങനെയെന്ന് വിശദീകരിക്കുന്നു.

**?** ഇറ്റലിയുടെ സാമ്രാജ്യത്വമോഹം ലോകരാജ്യങ്ങളെ മറ്റൊരു ലോകയുദ്ധത്തിലേക്കു നയിച്ചു. മുസ്സോളിനിയുടെ ഭരണരീതി വിലയിരുത്തി പ്രസ്താവന സാധ്യമാക്കുക.

സ്കോർ : 6, സമയം : 10 മിനിട്ട്

■ ഉത്തരസൂചിക

- അക്രമത്തിന്റെ മാർഗം സ്വീകരിച്ചു.
- സോഷ്യലിസ്റ്റുകൾ, തൊഴിലാളികൾ, കർഷക നേതാക്കൾ എന്നിവരെ രാഷ്ട്രത്തിന്റെ ശത്രുക്കളായി പ്രഖ്യാപിച്ചു.
- ഫാഷിസ്റ്റ് പാർട്ടിയെ എതിർത്തവരെ വധിച്ചു.
- റോമാസാമ്രാജ്യത്തിന്റെ പുനസ്ഥാപനം ലക്ഷ്യം വച്ചു.
- കരിങ്കുപ്പായക്കാർ എന്ന സൈനികവിഭാഗത്തെ ഉപയോഗിച്ച് ശത്രുക്കളെ ഉന്മൂലനം ചെയ്തു.
- എത്യോപ്യ, അൽബേനിയ തുടങ്ങിയ രാജ്യങ്ങളെ ആക്രമിച്ചു

28. പഠനനേട്ടം

- ഫാഷിസവും നാസിസവും ലോകത്തിനു ഭീഷണിയായതെങ്ങനെയെന്ന് വിശദീകരിക്കുന്നു.

**?** ഹിറ്റ്ലറെ ജർമ്മനിയുടെ ഭരണാധികാരിയാകുവാൻ സഹായിച്ച ഘടകങ്ങൾ ഏതെല്ലാം? സ്കോർ : 3, സമയം : 6 മിനിട്ട്

■ ഉത്തരസൂചിക

- ഒന്നാംലോകയുദ്ധാനന്തരം ജർമ്മനിയുടെ മേൽ അടിച്ചേൽപ്പിച്ച വേഴ്സായ് സന്ധി.
- സാമ്പത്തിക തകർച്ചയും പണപ്പെരുപ്പവും
- ജർമൻ ഭരണകൂടത്തിന്റെ പരാജയവും രാഷ്ട്രീയ അസ്ഥിരതയും

29. പഠനനേട്ടം

- ഫാഷിസവും നാസിസവും ലോകത്തിനു ഭീഷണിയായതെങ്ങനെയെന്ന് വിശദീകരിക്കുന്നു.

**?** ഫാഷിസത്തിന്റെ ജർമൻ പതിപ്പായിരുന്നു നാസിസം. സമർത്ഥിക്കുക. സ്കോർ : 6, സമയം : 10 മിനിട്ട്

■ ഉത്തരസൂചിക

- നാസിസത്തിന്റെ പ്രധാന ശത്രുക്കളായ സോഷ്യലിസ്റ്റുകളേയും കമ്മ്യൂണിസ്റ്റുകളേയും ജൂതരെയും ജനാധിപത്യവാദികളേയും കൊന്നൊടുക്കി.
- ജൂതരെ ജർമനിയുടെ ശത്രുക്കളായി പ്രഖ്യാപിച്ചു.
- കോൺസൻട്രേഷൻ ക്യാമ്പുകളിൽ ജൂതന്മാരെ കൂട്ടക്കൊല ചെയ്തു.
- ശത്രുക്കളെ ഉന്മൂലനം ചെയ്യുന്നതിനായി തവിട്ടു കുപ്പായക്കാർ എന്ന സൈന്യത്തിനും ഗസ്റ്റപ്പോ എന്ന രഹസ്യസംഘത്തിനും രൂപം നൽകി.
- ആര്യവംശ മേധാവിത്വത്തിനുവേണ്ടി വാദിച്ചു.
- നാസിപാർട്ടി ഒഴികെയുള്ള രാഷ്ട്രീയ പാർട്ടികളെ നിരോധിച്ചു.
- നിർബന്ധിത സൈനികസേവനം
- ആശയപ്രചരണം (ഏതെങ്കിലും ആരെണ്ണം)

30. പഠനനേട്ടം

- രണ്ടാം ലോകയുദ്ധത്തിന്റെ കാരണങ്ങൾ കണ്ടെത്തുന്നു.
- ചുവടെ നൽകിയിരിക്കുന്ന രാജ്യങ്ങളെ അച്ചുതണ്ടുശക്തികൾ, സഖ്യശക്തികൾ എന്നിങ്ങനെ തരംതിരിച്ചു പട്ടികപ്പെടുത്തുക.  
 ഇംഗ്ലണ്ട്, ചൈന, ജർമനി, ഫ്രാൻസ്, ഇറ്റലി, ജപ്പാൻ

സ്കോർ : 3, സമയം : 4 മിനിട്ട്

■ ഉത്തരസൂചിക

അച്ചുതണ്ടുശക്തികൾ	സഖ്യശക്തികൾ
ജർമനി	ഇംഗ്ലണ്ട്
ഇറ്റലി	ഫ്രാൻസ്
ജപ്പാൻ	ചൈന

31. പഠനനേട്ടം

- രണ്ടാം ലോകയുദ്ധത്തിന്റെ ഫലങ്ങൾ വിശകലനം ചെയ്യുന്നു.
- രണ്ടാം ലോകയുദ്ധം മാനവരാശിക്ക് ബാക്കി വെച്ചത് ദുരവ്യാപകമായ ഫലങ്ങളാണ്. പ്രസ്താവനയുടെ സാധ്യത വിലയിരുത്തുക.

സ്കോർ : 6, സമയം : 10 മിനിട്ട്

■ ഉത്തരസൂചിക

- ദശലക്ഷക്കണക്കിനു പേർ കൊല്ലപ്പെട്ടു.
- യൂറോപ്യൻ രാജ്യങ്ങളുടെ സാമ്പത്തിക നില താറുമാറായി
- യൂറോപ്യൻ രാജ്യങ്ങളുടെ ലോകമേധാവിത്വം തകർന്നു
- ഏഷ്യൻ ആഫ്രിക്കൻ രാജ്യങ്ങളുടെ സ്വാതന്ത്ര്യസമരം ശക്തിപ്പെട്ടു
- അമേരിക്കയും സോവിയറ്റ് യൂണിയനും വൻ ശക്തികളായി മാറി
- ലോകസമാധാനം സംരക്ഷിക്കുന്നതിനായി ഐക്യരാഷ്ട്ര സംഘടന രൂപീകരിച്ചു.

32. പഠനനേട്ടം

- രണ്ടാം ലോകയുദ്ധത്തിന്റെ ഫലങ്ങൾ വിശകലനം ചെയ്യുന്നു.
- ഐക്യരാഷ്ട്ര സംഘടനയുടെ പ്രധാന ലക്ഷ്യങ്ങൾ എന്തെല്ലാം?

സ്കോർ : 3, സമയം : 5 മിനിട്ട്

■ ഉത്തരസൂചിക

- ഭാവിതലമുറയെ യുദ്ധഭീതിയിൽ നിന്നും സംരക്ഷിക്കുക
- അന്താരാഷ്ട്ര ഉടമ്പടികളും നിയമങ്ങളും സംരക്ഷിക്കുക
- ലോകരാഷ്ട്രങ്ങളുടെ പുരോഗതിക്കായുള്ള പ്രവർത്തനങ്ങൾ ഏകോപിപ്പിക്കുക.

33. പഠനനേട്ടം

- രണ്ടാം ലോകയുദ്ധത്തിന്റെ ഫലങ്ങൾ വിശകലനം ചെയ്യുന്നു.
  - അപകോളനീകരണത്തിന്റെ കാരണങ്ങൾ വിശകലനം ചെയ്യുക.
- സ്കോർ : 3, സമയം : 6 മിനിട്ട്

■ ഉത്തരസൂചിക

- സാമ്രാജ്യത്വ ശക്തികളുടെ മേധാവിത്വം ചോദ്യം ചെയ്യപ്പെട്ടു.
- കോളനികളിൽ ദേശീയസമരം ശക്തിപ്പെട്ടു.
- വൻശക്തികളായ അമേരിക്കയും സോവിയറ്റ് യൂണിയനും സ്വാതന്ത്ര്യസമരത്തെ പിന്തുണച്ചു.

34. പഠനനേട്ടം

- പുതിയ ശാക്തീകചേരികളുടെ ഉദയം ശീതസമരത്തിനു കാരണമായതെങ്ങനെയെന്ന് കണ്ടെത്തി വിശദീകരിക്കുന്നു.
  - എന്തിനെയാണ് ശീതസമരം എന്നു വിശേഷിപ്പിക്കുന്നത്? എന്താണ് ഇതിന്റെ അടിസ്ഥാനം?
- സ്കോർ : 2, സമയം : 4 മിനിട്ട്

■ ഉത്തരസൂചിക

- പരസ്പരം ശത്രുത പുലർത്തിയ രണ്ടു ചേരികൾ തമ്മിലുണ്ടായ ആശയപരമായ സംഘർഷങ്ങളും നയതന്ത്രയുദ്ധങ്ങളുമാണ് ശീതസമരം എന്നറിയപ്പെട്ടത്.
- ആശയപരമായ ഭിന്നതയും രാഷ്ട്രീയ അവിശ്വാസവും

35. പഠനനേട്ടം

- ഒന്നാം ലോകയുദ്ധത്തിലേക്ക് നയിച്ച ഘടകങ്ങൾ വിശദമാക്കുന്നു.
  - ഒന്നാംലോകയുദ്ധത്തെ സാമ്രാജ്യത്വയുദ്ധം എന്നു വിളിക്കുന്നതെന്തുകൊണ്ട്? വിശദമാക്കുക.
- സ്കോർ : 3, സമയം : 6 മിനിട്ട്

■ ഉത്തരസൂചിക

- കോളനികൾ കയ്യടക്കി സമ്പത്ത് ചൂഷണം ചെയ്യുന്നതിനുള്ള ശ്രമത്തിന്റെ ഭാഗമായുണ്ടായ പ്രതിസന്ധികൾ

36. പഠനനേട്ടം

- ഫാഷിസവും നാസിസവും ലോകത്തിന് ഭീഷണിയായതെങ്ങനെയെന്ന് വിശദീകരിക്കുന്നു.
  - ഫാഷിസവും നാസിസവും മുന്നോട്ടുവച്ച ആശയങ്ങളിൽ ചില സമാനതകൾ ഉണ്ടായിരുന്നു. പ്രസ്താവന സമർത്ഥിക്കുക.
- സ്കോർ : 4, സമയം : 6 മിനിട്ട്

■ ഉത്തരസൂചിക

- വീരാധന, വംശീയത, ഭൂതകാല മഹത്വവൽക്കരണം, യുദ്ധവെറി, ജനാധിപത്യം, സോഷ്യലിസം എന്നിവയോടുള്ള എതിർപ്പ്

37. പഠനനേട്ടം

- ഒന്നാം ലോകയുദ്ധത്തിലേക്ക് നയിച്ച ഘടകങ്ങൾ വിശകലനം ചെയ്യുന്നു.
  - മൊറോക്കൻ പ്രതിസന്ധിക്കു കാരണമെന്തായിരുന്നു? ഈ പ്രതിസന്ധി പരിഹരിച്ചതെങ്ങനെ?
- സ്കോർ : 3, സമയം : 5 മിനിട്ട്

■ ഉത്തരസൂചിക

- മൊറോക്കേയ്ക്കു മേലുള്ള ഫ്രാൻസിന്റെ അവകാശവാദത്തെ ജർമനി എതിർത്തു
- മൊറോക്കോയെ ഫ്രാൻസിന് നൽകി

- ബ്രിട്ടൻ ഈജിപ്തിൽ ഇടപെടാൻ ഫ്രാൻസ് അനുവദിച്ചു
- ഫ്രഞ്ചുകോംഗോയുടെ ഒരു ഭാഗം ജർമ്മനിക്കു നൽകി

38. പഠനനേട്ടം



- ഒന്നാം ലോകയുദ്ധത്തിലേക്ക് നയിച്ച ഘടകങ്ങൾ വിശകലനം ചെയ്യുന്നു. ഒന്നാംലോക യുദ്ധത്തിൽ പങ്കെടുത്ത ചില രാഷ്ട്രങ്ങളുടെ പേരുകൾ ചുവടെ കൊടുത്തിരിക്കുന്നു. ഇവയെ സഖ്യശക്തികൾ, കേന്ദ്രശക്തികൾ എന്നിങ്ങനെ പട്ടികപ്പെടുത്തുക

റഷ്യ, തുർക്കി, ഫ്രാൻസ്, ബൾഗേറിയ, ജർമ്മനി, സെർബിയ, ബ്രിട്ടൺ, ആസ്ട്രിയ  
 സ്കോർ : 4, സമയം : 6 മിനിട്ട്

■ ഉത്തരസൂചിക

സഖ്യശക്തികൾ	കേന്ദ്രശക്തികൾ
ബ്രിട്ടൺ	ജർമ്മനി
ഫ്രാൻസ്	ആസ്ട്രിയ
റഷ്യ	തുർക്കി
സെർബിയ	ബൾഗേറിയ

39. പഠനനേട്ടം



- ഒന്നാം ലോകയുദ്ധത്തിലേക്ക് നയിച്ച ഘടകങ്ങൾ വിശകലനം ചെയ്യുന്നു. സാമ്രാജ്യത്വ രാജ്യങ്ങൾക്കിടയിൽ സൈനിക സഖ്യങ്ങൾ രൂപപ്പെടുന്നതിന് കാരണമായ സാഹചര്യം വ്യക്തമാക്കുക.

സ്കോർ : 3, സമയം : 5 മിനിട്ട്

■ ഉത്തരസൂചിക

- ബാൾക്കൻ പ്രതിസന്ധി, മൊറോക്കൻ പ്രതിസന്ധി, ജർമ്മനിയുടെ ബാൾടാർ റെയിൽ നിർമ്മാണം - ഇത് സാമ്രാജ്യത്വരാഷ്ട്രങ്ങൾക്കിടയിൽ സംഘർഷങ്ങൾ സൃഷ്ടിച്ചതിലൂടെ സൈനിക സഖ്യങ്ങളുടെ രൂപീകരണത്തിന് വഴിവെച്ചു - ചേരി തിരിവുകൾ ഇരു വിഭാഗങ്ങൾക്കിടയിൽ അന്യോന്യം സംശയത്തിനും ഭയത്തിനും കാരണമായി.

40 പഠനനേട്ടം

- സോവിയറ്റ് യൂണിയന്റെ തകർച്ച ലോകരാഷ്ട്രീയത്തിൽ വരുത്തിയ മാറ്റങ്ങൾ വിശകലനം ചെയ്യുന്നു.



‘സോവിയറ്റ് യൂണിയന്റെ തകർച്ചയ്ക്ക് ഗോർബച്ചേവിന്റെ പരിഷ്കാരങ്ങൾ ആക്കം കൂട്ടി’, ഈ പ്രസ്താവന വിലയിരുത്തുക

സ്കോർ : 4, സമയം : 6 മിനിട്ട്

■ ഉത്തരസൂചിക

- സോഷ്യലിസത്തിന്റെ അടിസ്ഥാന പ്രമാണങ്ങളിൽ നിന്നും വ്യതിചലിച്ചു
- ഗോർബച്ചേവിന്റെ പരിഷ്കാരങ്ങൾ മുതലാളിത്തത്തിലേയ്ക്കടുപ്പിച്ചു
- ആഭ്യന്തര പ്രശ്നങ്ങൾ
- ഭരണരംഗത്തെ അഴിമതികൾ

41 പഠനനേട്ടം

- ശാക്തീക ചേരികൾക്ക് ബദലായി രൂപപ്പെട്ടതാണ് ചേരിചേരായ്മ എന്ന് തിരിച്ചറിയുന്നു.



ചേരികൾ ഇല്ലാതായെങ്കിലും ചേരിചേരാ പ്രസ്ഥാനത്തിന് ഇന്നും പ്രസക്തിയുണ്ട്

- 1) ചേരിചേരാ പ്രസ്ഥാനത്തിന്റെ രൂപീകരണത്തിനടയാക്കിയ സാഹചര്യങ്ങളെന്തെല്ലാം?
- 2) അതിന് നേതൃത്വം നൽകിയവർ ആരെല്ലാം?
- 3) ചേരിചേരായ്മ എന്താണ് ആവശ്യപ്പെടുന്നത്?

സ്കോർ : 4, സമയം : 6 മിനിട്ട്

■ ഉത്തരസൂചിക

1. ലോകം രണ്ട് ചേരികളിലായി പിരിഞ്ഞപ്പോൾ നവസ്വതന്ത്രരാഷ്ട്രങ്ങൾ ഒരു ചേരിയിലും ചേരാതെ സ്വതന്ത്രമായി നിൽക്കാൻ ആഗ്രഹിച്ചു
2. നെഹ്റു, ടിറ്റോ, നാസർ, സുക്കാർണോ
3. അന്താരാഷ്ട്ര പ്രശ്നങ്ങളിൽ സജീവമായ ഇടപെടൽ

42 പഠനനേട്ടം

- ശാക്തീക ചേരികൾക്ക് ബദലായി രൂപപ്പെട്ടതാണ് ചേരിചേരായ്മ എന്ന് തിരിച്ചറിയുന്നു.



ചേരിചേരാ പ്രസ്ഥാനത്തിന്റെ രൂപീകരണത്തിലേക്ക് നയിച്ച രണ്ടാം ലോകയുദ്ധാനന്തര ലോക സാഹചര്യം വിലയിരുത്തുക.

സ്കോർ : 2, സമയം : 4 മിനിട്ട്

■ ഉത്തരസൂചിക

- ലോകം സോവിയറ്റ് യൂണിയന്റെ നേതൃത്വത്തിൽ സോഷ്യലിസ്റ്റ് ചേരിയായും അമേരിക്കയുടെ നേതൃത്വത്തിൽ മുതലാളിത്ത ചേരിയായും നിലകൊണ്ടു. പുതുതായി സ്വാതന്ത്ര്യം ലഭിച്ച ഏഷ്യനാഫ്രിക്കൻ രാജ്യങ്ങൾ ഒരു ചേരിയിലും ചേരാതെ സ്വതന്ത്രമായി നിൽക്കാനാഗ്രഹിച്ച സാഹചര്യത്തിലാണ് 1955-ൽ ഇന്തോനേഷ്യയിലെ ബാന്റുങ്ങിൽ ചേരിചേരാപ്രസ്ഥാനത്തിന് രൂപം നൽകിയത്.

## ബ്രിട്ടീഷ് ചുഷണവും, ചെറുത്തുനിൽപ്പും

### 1. പഠനനേട്ടം

- ബ്രിട്ടീഷ് നികുതി നയങ്ങൾ കർഷകരെ ദാരിദ്ര്യത്തിലേക്ക് നയിച്ചത് എങ്ങനെയാണെന്ന് വിശകലനം ചെയ്യുന്നു.

**?** ബ്രിട്ടീഷുകാർ ഇന്ത്യയുടെ വിവിധ ഭാഗങ്ങളിൽ നടപ്പിലാക്കിയ നികുതി സമ്പ്രദായങ്ങൾ ഏതെല്ലാം?

സ്കോർ : 3, സമയം : 5 മിനിട്ട്

**■ ഉത്തരസൂചിക**

- ശാശ്വതഭൂമിയിൽ നിന്നും വ്യവസ്ഥ, റയട്ടുവാരിസമ്പ്രദായം, മഹൽവാരി സമ്പ്രദായം.

### 2. പഠനനേട്ടം

- ബ്രിട്ടീഷ് നികുതി നയങ്ങൾ കർഷകരെ ദാരിദ്ര്യത്തിലേക്ക് നയിച്ചത് എങ്ങനെയാണെന്ന് വിശകലനം ചെയ്യുന്നു.

**?** “ഇന്ത്യയിലെ കർഷകരുടെ നട്ടെല്ലൊടിക്കുന്ന തരത്തിലുള്ളതായിരുന്നു ബ്രിട്ടീഷുകാർ നടപ്പിലാക്കിയ നികുതിസമ്പ്രദായങ്ങൾ.” ബ്രിട്ടീഷുകാർ നടപ്പിലാക്കിയ ശാശ്വതഭൂമിയിൽ നിന്നും വ്യവസ്ഥയുടെ അടിസ്ഥാനത്തിൽ ഈ പ്രസ്താവന വിലയിരുത്തുക.

സ്കോർ : 4, സമയം : 6 മിനിട്ട്

**■ ഉത്തരസൂചിക**

- ഈ വ്യവസ്ഥയിൽ സെമിന്ദാർമാർ നികുതി പിരിച്ചെടുത്തു.
- നികുതി പിരിവിന് അവകാശപ്പെട്ട ഭൂമിയുടെ ഉടമസ്ഥാവകാശവും സെമിന്ദാർമാർക്കായിരിക്കും
- സെമിന്ദാർമാർ ഭൂവുടമകളാകുകയും യഥാർത്ഥ കർഷകൻ ഭൂരഹിതനായി തീരുകയും ചെയ്തു.
- ഉൽപ്പാദനത്തിന്റെ 60% വരെ നികുതിയായി നൽകേണ്ടി വന്നിരുന്നു.
- നിശ്ചിത തീയതിക്കുമുമ്പുതന്നെ നികുതി പണമായി നൽകേണ്ടിയിരുന്നു.

### 3. പഠനനേട്ടം

- ബ്രിട്ടീഷ് നികുതി നയങ്ങൾ കർഷകരെ ദാരിദ്ര്യത്തിലേക്ക് നയിച്ചത് എങ്ങനെയാണെന്ന് വിശകലനം ചെയ്യുന്നു.

**?** ശാശ്വതഭൂമിയിൽ നിന്നും വ്യവസ്ഥയിൽ നിന്നും റയട്ടുവാരി സമ്പ്രദായത്തിന്റെ പ്രധാന വ്യത്യാസം എന്ത്?

സ്കോർ : 2, സമയം : 2 മിനിട്ട്

**■ ഉത്തരസൂചിക**

- റയട്ടുവാരി സമ്പ്രദായത്തിൽ നികുതി നേരിട്ട് കർഷകരിൽ നിന്ന് പിരിച്ചെടുക്കുന്നു. കൃഷി ഭൂമിയുടെ ഉടമസ്ഥാവകാശം കർഷകർക്കായിരുന്നു.



4. പഠനനേട്ടം

- ബ്രിട്ടീഷ് നികുതി നയങ്ങൾ കർഷകരെ ദാരിദ്ര്യത്തിലേക്ക് നയിച്ചത് എങ്ങനെയാണെന്ന് വിശകലനം ചെയ്യുന്നു.

**?** മഹൽവാരി സമ്പ്രദായം റയട്ടുവാരി സമ്പ്രദായത്തിൽ നിന്നും എങ്ങനെ വ്യത്യാസപ്പെട്ടിരുന്നു?

സ്കോർ : 2, സമയം : 3 മിനിട്ട്

■ ഉത്തരസൂചിക

- മഹൽവാരി സമ്പ്രദായത്തിൽ ഗ്രാമത്തലവന്മാർ നികുതി പിരിച്ചു.
- നികുതിപിരിവിലായി ഗ്രാമത്തെ ഒരു യൂണിറ്റായി കണക്കാക്കി.

5. പഠനനേട്ടം

- ബ്രിട്ടീഷ് നികുതി നയങ്ങൾ കർഷകരെ ദാരിദ്ര്യത്തിലേക്ക് നയിച്ചത് എങ്ങനെയാണെന്ന് വിശകലനം ചെയ്യുന്നു.

**?** “ഭൂവുടമസ്ഥതയിലും നികുതി പിരിക്കുന്ന രീതിയിലും വ്യത്യാസങ്ങൾ ഉണ്ടെങ്കിലും ബ്രിട്ടീഷുകാർ നടപ്പിലാക്കിയ നികുതി സമ്പ്രദായത്തിൽ ചില സമാനതകൾ കാണാൻ കഴിയും” സമർത്ഥിക്കുക.

സ്കോർ : 2, സമയം : 3 മിനിട്ട്

■ ഉത്തരസൂചിക

- നികുതി പണമായി നൽകണമായിരുന്നു.
- നികുതി വളരെ ഉയർന്നതായിരുന്നു.

6. പഠനനേട്ടം

- ബ്രിട്ടീഷ് നികുതി നയങ്ങൾ കർഷകരെ ദാരിദ്ര്യത്തിലേക്ക് നയിച്ചത് എങ്ങനെയാണെന്ന് വിശകലനം ചെയ്യുന്നു.

**?** ബ്രിട്ടീഷുകാർ നടപ്പിലാക്കിയ നികുതി സമ്പ്രദായം കാർഷിക മേഖലയെ ദോഷകരമായി ബാധിച്ചതെങ്ങനെയാണെന്ന് വിലയിരുത്തുക.

സ്കോർ : 3, സമയം : 5 മിനിട്ട്

■ ഉത്തരസൂചിക

നികുതി പണമായി നൽകേണ്ടിയിരുന്നതുകൊണ്ട് പലപ്പോഴും പലിശക്കാരിൽ നിന്നും ഉയർന്ന പലിശയ്ക്ക് പണം കടം എടുക്കേണ്ടതായി വന്നു. ഭൂമി പണയം വച്ചാണ് കർഷകർ പലിശക്കാരിൽ നിന്ന് പണം വാങ്ങിയിരുന്നത്. പണം തിരികെ അടയ്ക്കാൻ കഴിയാതെ വരുമ്പോൾ പണയംവച്ച കൃഷിഭൂമി പലിശക്കാർ കർഷകരിൽനിന്ന് പിടിച്ചെടുക്കുകയും ചെയ്തിരുന്നു.

7. പഠനനേട്ടം

- ബ്രിട്ടീഷ് നികുതി നയങ്ങൾ കർഷകരെ ദാരിദ്ര്യത്തിലേക്ക് നയിച്ചത് എങ്ങനെയാണെന്ന് വിശകലനം ചെയ്യുന്നു.

**?** ഇന്ത്യൻ കർഷകരെ വാണിജ്യവിളകൾ കൃഷിചെയ്യാൻ പ്രേരിപ്പിച്ച സാഹചര്യം വിലയിരുത്തുക.

സ്കോർ : 3, സമയം : 5 മിനിട്ട്

■ ഉത്തരസൂചിക

- ഉയർന്ന നികുതിനിരക്ക്
- നികുതി പണമായി നിശ്ചിത തീയതിക്കു മുൻപ് നൽകേണ്ടി വന്നത്.

- ഈ സാഹചര്യം നേരിടാൻ വിപണിയിൽ കൂടുതൽ വില ലഭിക്കുന്ന ഉൽപ്പന്നങ്ങൾ കൃഷി ചെയ്യൂ.

**8. പഠനനേട്ടം**

- ബ്രിട്ടീഷ് നികുതി നയങ്ങൾ കർഷകരെ ദാരിദ്ര്യത്തിലേക്ക് നയിച്ചത് എങ്ങനെയെന്ന് വിശകലനം ചെയ്യുന്നു.

**?** ബംഗാൾ, ബീഹാർ, ഒറീസ്സ എന്നീ പ്രദേശങ്ങളിൽ ബ്രിട്ടീഷുകാർ നടപ്പിലാക്കിയ നികുതി സമ്പ്രദായം ഏതു പേരിലാണ് അറിയപ്പെട്ടത്?

സ്കോർ : 1, സമയം : 1 മിനിട്ട്

**■ ഉത്തരസൂചിക**

- ശാശ്വതഭൂമിനികുതി വ്യവസ്ഥ

**9. പഠനനേട്ടം**

- ബ്രിട്ടീഷ് നികുതി നയങ്ങൾ കർഷകരെ ദാരിദ്ര്യത്തിലേക്ക് നയിച്ചത് എങ്ങനെയെന്ന് വിശകലനം ചെയ്യുന്നു.

**?** ബ്രിട്ടീഷുകാർ ദക്ഷിണേന്ത്യയിൽ നടപ്പിലാക്കിയ നികുതി സമ്പ്രദായം ഏതു പേരിലാണ് അറിയപ്പെട്ടത്?

സ്കോർ : 1, സമയം : 1 മിനിട്ട്

**■ ഉത്തരസൂചിക**

- റയട്ടുവാരിസമ്പ്രദായം

**10. പഠനനേട്ടം**

- ബ്രിട്ടീഷ് നികുതി നയങ്ങൾ കർഷകരെ ദാരിദ്ര്യത്തിലേക്ക് നയിച്ചത് എങ്ങനെയെന്ന് വിശകലനം ചെയ്യുന്നു.

**?** ബ്രിട്ടീഷുകാർ വടക്കുപടിഞ്ഞാറൻ പ്രദേശങ്ങളിൽ നടപ്പിലാക്കിയ നികുതി സമ്പ്രദായം ഏതു പേരിലാണ് അറിയപ്പെട്ടത്?

സ്കോർ : 1, സമയം : 1 മിനിട്ട്

**■ ഉത്തരസൂചിക**

- മഹൽവാരി സമ്പ്രദായം

**11. പഠനനേട്ടം**

- ബ്രിട്ടീഷ് നികുതി നയങ്ങൾ കർഷകരെ ദാരിദ്ര്യത്തിലേക്ക് നയിച്ചത് എങ്ങനെയെന്ന് വിശകലനം ചെയ്യുന്നു.

**?** ബ്രിട്ടീഷുകാർ ഇന്ത്യയിൽ നടപ്പിലാക്കിയ ഭൂമിനികുതി സമ്പ്രദായങ്ങളും അവയുടെ ഓരോ സവിശേഷതകളും ചുവടെ പട്ടികയായി നൽകിയിരിക്കുന്നു. ഇവയെ ശരിയായ രീതിയിൽ ക്രമപ്പെടുത്തുക.

	ഭൂമിനികുതി സമ്പ്രദായം	സവിശേഷത
1.	ശാശ്വതഭൂമിനികുതി വ്യവസ്ഥ	a. ഗ്രാമത്തലവൻമാർ നികുതി പിരിച്ചു
2.	റയട്ടുവാരിസമ്പ്രദായം	b. സെമീനാർമാർ നികുതി പിരിച്ചു
3.	മഹൽവാരി സമ്പ്രദായം	c. നികുതി നേരിട്ടു പിരിച്ചു

സ്കോർ : 3, സമയം : 4 മിനിട്ട്

**■ ഉത്തരസൂചിക**

- 1 - b, 2 - c, 3 - a

1 2. പഠനനേട്ടം

- ബ്രിട്ടീഷ് നികുതി നയങ്ങൾ കർഷകരെ ദാരിദ്ര്യത്തിലേക്ക് നയിച്ചത് എങ്ങനെയെന്ന് വിശകലനം ചെയ്യുന്നു.



ഇന്ത്യയിൽ വാണിജ്യാടിസ്ഥാനത്തിൽ കൃഷിചെയ്തിരുന്ന ഏതാനും വിളകളും അവ കൃഷി ചെയ്തിരുന്ന ചില പ്രധാന കേന്ദ്രങ്ങളും ചുവടെ പട്ടികയിൽ നൽകിയിരിക്കുന്നു. ഇവയെ ശരിയായ രീതിയിൽ ക്രമപ്പെടുത്തുക

	വിള	പ്രദേശം
1.	നീലം	a. ആസാം, കേരളം
2.	പരുത്തി	b. ഉത്തർപ്രദേശ്
3.	തേയില	c. ബംഗാൾ, ബീഹാർ
4.	ഗോതമ്പ്	d. ബംഗാൾ
5.	ചണം	e. മഹാരാഷ്ട്ര, പഞ്ചാബ്
6.	കരിമ്പ്	f. പഞ്ചാബ്

സ്കോർ : 3, സമയം : 5 മിനിട്ട്

■ ഉത്തരസൂചിക

- 1 - c, 2 - e, 3 - a, 4 - f, 5 - d, 6 - b

1 3. പഠനനേട്ടം

- ബ്രിട്ടീഷ് നികുതി നയങ്ങൾ കർഷകരെ ദാരിദ്ര്യത്തിലേക്ക് നയിച്ചത് എങ്ങനെയെന്ന് വിശകലനം ചെയ്യുന്നു.



ഇന്ത്യൻ കർഷകരെ നീലം കൃഷി ചെയ്യുവാൻ പ്രേരിപ്പിക്കുന്നതിനുവേണ്ടി ബ്രിട്ടീഷുകാർ ഉപയോഗിച്ച തന്ത്രം എന്ത്?

സ്കോർ : 1, സമയം : 1 മിനിട്ട്

■ ഉത്തരസൂചിക

- നീലം കർഷകർക്ക് പണം മുൻകൂറായി നൽകി

1 4. പഠനനേട്ടം

- ബ്രിട്ടീഷ് നികുതി നയങ്ങൾ കർഷകരെ ദാരിദ്ര്യത്തിലേക്ക് നയിച്ചത് എങ്ങനെയെന്ന് വിശകലനം ചെയ്യുന്നു.



ഇന്ത്യയിലെ നീലം കർഷകരുടെ ദുരിതത്തിനിടയാക്കിയ ഘടകങ്ങൾ വിശകലനം ചെയ്യുക.

സ്കോർ : 6, സമയം : 10 മിനിട്ട്

■ ഉത്തരസൂചിക

- വ്യവസായ വിപ്ലവത്തോടുകൂടി ഇംഗ്ലണ്ടിൽ തുണി വ്യവസായം അഭിവൃദ്ധി പ്രാപിക്കുകയും നീലത്തിന്റെ ആവശ്യം വർദ്ധിക്കുകയും ചെയ്തു. നീലം കൃഷി പ്രോത്സാഹിപ്പിക്കുന്നതിനു വേണ്ടി കർഷകർക്ക് പണം മുൻകൂറായി നൽകാൻ ബ്രിട്ടീഷ് കച്ചവടക്കാർ തയ്യാറായി. ബ്രിട്ടീഷുകാരുടെ പ്രലോഭനത്തിൽ വീണ കർഷകൻ തന്റെ കൃഷിഭൂമിയുടെ ഒരു നിശ്ചിതഭാഗം നീലം കൃഷിക്കായി മാറ്റിവയ്ക്കാൻ നിർബന്ധിതരായി. അങ്ങനെ ഭക്ഷ്യവിളകൾ കൃഷിചെയ്യുന്ന പ്രദേശങ്ങളും നീലം കൃഷിയ്ക്കായി മാറ്റി വയ്ക്കേണ്ടതായി വന്നു. എന്നാൽ വിളവെടുപ്പുകാലത്ത് കർഷകർക്ക് കുറഞ്ഞ വില മാത്രമേ ലഭിച്ചുള്ളൂ. കൃത്രിമ നീലത്തിന്റെ കണ്ടുപിടുത്തത്തോടുകൂടി സ്വാഭാവികനീലത്തിന്റെ ആവശ്യം കുറയുകയും അങ്ങനെ തന്റെ കൃഷിഭൂമിയുടെ ഭൂരിഭാഗവും നീലം കൃഷിക്കായി മാറ്റിവച്ച കർഷകന്റെ ജീവിതം ദുരിതത്തിലാക്കുകയും ചെയ്തു.

15. പഠനനേട്ട

- ബ്രിട്ടീഷ് നികുതി നയങ്ങൾ കർഷകരെ ദാരിദ്ര്യത്തിലേക്ക് നയിച്ചത് എങ്ങനെയാണ് വിശകലനം ചെയ്യുന്നു.

**?** ബ്രിട്ടീഷ് മലബാർ പ്രദേശത്ത് നടന്ന കർഷകകലാപങ്ങളെ മാപ്പിളകലാപങ്ങൾ എന്ന് വിശേഷിപ്പിക്കാനുള്ള കാരണമെന്ത്?

സ്കോർ : 1, സമയം : 2 മിനിട്ട്

**■ ഉത്തരസൂചിക**

- മലബാറിലെ കുടിയാൻമാരിൽ ഭൂരിപക്ഷവും മാപ്പിളമാർ (മലബാറിലെ മുസ്ലിങ്ങൾ) ആയിരുന്നതിനാലാണ് മലബാറിലെ കർഷകകലാപങ്ങളെ മാപ്പിളകലാപങ്ങൾ എന്ന് വിശേഷിപ്പിക്കുന്നത്.

16. പഠനനേട്ട

- ബ്രിട്ടീഷ് നികുതി നയങ്ങൾ കർഷകരെ ദാരിദ്ര്യത്തിലേക്ക് നയിച്ചത് എങ്ങനെയാണ് വിശകലനം ചെയ്യുന്നു.

**?** മലബാറിൽ തുടരെയുണ്ടാകുന്ന കർഷകകലാപങ്ങളെക്കുറിച്ച് പഠിക്കുന്നതിനുവേണ്ടി ബ്രിട്ടീഷ് ഗവൺമെന്റ് നിയമിച്ച കമ്മീഷനേത്?

സ്കോർ : 1, സമയം : 1 മിനിട്ട്

**■ ഉത്തരസൂചിക**

- വില്ല്യം ലോഗൻ കമ്മീഷൻ

17. പഠനനേട്ട

- ബ്രിട്ടീഷ് നികുതി നയങ്ങൾ കർഷകരെ ദാരിദ്ര്യത്തിലേക്ക് നയിച്ചത് എങ്ങനെയാണ് വിശകലനം ചെയ്യുന്നു.

**?** മലബാറിലെ കർഷക കലാപങ്ങൾക്കുള്ള കാരണമായി വില്ല്യം ലോഗൻ കമ്മീഷൻ കണ്ടെത്തിയ പ്രധാന കാരണമെന്ത്?

സ്കോർ : 1, സമയം : 1 മിനിട്ട്

**■ ഉത്തരസൂചിക**

- ബ്രിട്ടീഷുകാരുടെ ഭൂനികുതി സമ്പ്രദായം.

18. പഠനനേട്ട

- ബ്രിട്ടീഷ് ഭൂനികുതി നയങ്ങൾ ഗോത്രജനതയുടെ ജീവിതത്തിലുണ്ടാക്കിയ പ്രത്യാഘാതങ്ങൾ വിശദീകരിക്കുന്നു.

**?** “ഗോത്ര ജനതയും ബ്രിട്ടീഷ് ഭരണത്തിന്റെ ഇരകളായി”. നിങ്ങൾ ഈ പ്രസ്താവനയോട് യോജിക്കുന്നുണ്ടോ? കാരണങ്ങൾ വിശദമാക്കുക.

സ്കോർ : 3, സമയം : 5 മിനിട്ട്

**■ ഉത്തരസൂചിക**

- ബ്രിട്ടീഷുകാർ നടപ്പിലാക്കിയ വനനിയമങ്ങൾ ഗോത്രജനതയുടെ ജീവിതം ദുരിതപൂർണ്ണമാക്കി. ഗോത്രവർഗ്ഗക്കാർ സംരക്ഷിത വനത്തിൽ പ്രവേശിക്കുന്നതിനും വനവിഭവങ്ങൾ ശേഖരിക്കുന്നതിനും വിലക്ക് ഏർപ്പെടുത്തുകയും ഗോത്രജനത ശേഖരിച്ച വനവിഭവങ്ങൾക്ക് ഉയർന്ന നികുതി ഏർപ്പെടുത്തുകയും ചെയ്തു.

19. പഠനനേട്ട

- ബ്രിട്ടീഷ് ഭൂനികുതി നയങ്ങൾ ഗോത്രജനതയുടെ ജീവിതത്തിലുണ്ടാക്കിയ പ്രത്യാഘാതങ്ങൾ വിശദീകരിക്കുന്നു.

**?** വയനാട്ടിലെ കുറിച്ചുരും കുറുമ്പരും ബ്രിട്ടീഷുകാർക്കെതിരെ തിരിയാൻ ഇടയായ സാഹചര്യം വിലയിരുത്തുക.

സ്കോർ : 3, സമയം : 5 മിനിട്ട്

■ ഉത്തരസൂചിക

- ബ്രിട്ടീഷുകാർ അധികനികുതി ചുമത്തിയത്
- നികുതി പണമായി നൽകേണ്ടിവന്നത്.
- നികുതി നൽകാത്തതിന് കൃഷിഭൂമി പിടിച്ചെടുത്തത്

20. പഠനഭേദം



- കരകൗശല വ്യവസായങ്ങളുടെ തകർച്ചയുടെ കാരണങ്ങൾ വിശകലനം ചെയ്യുന്നു. ഇന്ത്യയുടെ പരമ്പരാഗത വ്യവസായങ്ങളിൽ പ്രധാനപ്പെട്ട ഒന്നായ തുണി വ്യവസായം തകരാൻ ഇടയായ സാഹചര്യം വിശകലനം ചെയ്യുക.

സ്കോർ : 6, സമയം : 10 മിനിട്ട്

■ ഉത്തരസൂചിക

- വൻതോതിൽ യന്ത്രനിർമ്മിതതുണി ഇന്ത്യയിലേക്ക് ഇറക്കുമതി ചെയ്തത്.
- യന്ത്രനിർമ്മിത തുണിത്തരങ്ങളുടെ വിലക്കുറവ്.
- റെയിൽവേയുടെ വികസനം.
- ഇറക്കുമതി ചെയ്ത തുണിത്തരങ്ങൾ ഗ്രാമങ്ങളിൽ എത്തിക്കുന്നതിനു കഴിഞ്ഞത്.
- പരമ്പരാഗത നെയ്ത്തുകാർക്ക് അവരുടെ ഗ്രാമങ്ങളിലെ വിപണിയും നഷ്ടമായി.
- ഉയർന്ന കയറ്റുമതി നികുതിമൂലം ബ്രിട്ടനിലേക്ക് കയറ്റുമതി ചെയ്യപ്പെടുന്ന വസ്ത്രങ്ങളുടെ വിപണി ഇടിഞ്ഞു.

21. പഠനഭേദം



- കരകൗശല വ്യവസായങ്ങളുടെ തകർച്ചയുടെ കാരണങ്ങൾ വിശകലനം ചെയ്യുന്നു. ഗ്രാമീണ വ്യവസായങ്ങളായ കളിമൺപാത്രനിർമ്മാണം, തുകൽവ്യവസായം, മരപ്പണി മുതലായവ തകരുവാൻ ഇടയായ സാഹചര്യം വിലയിരുത്തുക.

സ്കോർ : 3, സമയം : 5 മിനിട്ട്

■ ഉത്തരസൂചിക

- കളിമൺപാത്രനിർമ്മാണം - അലുമിനിയം പാത്രങ്ങളുടെ ഇറക്കുമതി.
- തുകൽ വ്യവസായം - തുകൽ യൂറോപ്പിലേക്ക് കയറ്റി അയച്ചത്
- മരപ്പണി - ലോഹനിർമ്മിതമായ യന്ത്രങ്ങളുടെ ഉപയോഗം

22. പഠനഭേദം



- കരകൗശല വ്യവസായങ്ങളുടെ തകർച്ചയുടെ കാരണങ്ങൾ വിശകലനം ചെയ്യുന്നു. ബ്രിട്ടീഷ് വ്യവസായികൾ ഇന്ത്യൻ തൊഴിലാളികളെ ചൂഷണം ചെയ്തു എന്നു പറയുന്നതിന്റെ സാധ്യതയെന്ത്?

സ്കോർ : 3, സമയം : 5 മിനിട്ട്

■ ഉത്തരസൂചിക

- ദൈർഘ്യമേറിയ ജോലി സമയം.
- കുറഞ്ഞ കുലി
- അനാരോഗ്യകരമായ താമസം

23. പഠനഭേദം



- കരകൗശല വ്യവസായങ്ങളുടെ തകർച്ചയുടെ കാരണങ്ങൾ വിശകലനം ചെയ്യുന്നു. ബ്രിട്ടീഷ് വ്യവസായികളുടെ ചൂഷണത്തിനെതിരെ ഇന്ത്യയിൽ നടന്ന ആദ്യകാല തൊഴിൽ സമരങ്ങൾ ഏതെല്ലാം?

സ്കോർ : 1, സമയം : 1 മിനിട്ട്

■ ഉത്തരസൂചിക

- ഗ്രേറ്റ് ബോംബേ തുണിമിൽ സമരം
- കൽക്കത്ത ചണമിൽ സമരം

24. പഠനനേട്ടം

- 1857-ലെ കലാപത്തിന്റെ കാരണങ്ങൾ തിരിച്ചറിയുന്നു.
- ?** ബ്രിട്ടീഷ് ഇന്ത്യൻ പട്ടാളക്കാരെ 1857-ൽ കലാപത്തിലേക്ക് നയിച്ച സാഹചര്യം വിശകലനം ചെയ്യുക.

സ്കോർ : 6, സമയം : 10 മിനിട്ട്

■ ഉത്തരസൂചിക

- കുറഞ്ഞ ശമ്പളം
- ബ്രിട്ടീഷ് ഉദ്യോഗസ്ഥരുടെ മോശം പെരുമാറ്റം
- പുതിയതായി ഉപയോഗത്തിലെത്തിയ റൈഫിളുകളിൽ ഉപയോഗിക്കുന്ന വെടിയുണ്ടകളെ സംബന്ധിച്ച കിംവദന്തി
- ഇവ ഉപയോഗിക്കുവാൻ വിസമ്മതിച്ച സൈനികരെ കഠിനമായി ശിക്ഷിച്ചത്.
- ഹിന്ദു-മുസ്ലീം സൈനികരുടെ മതവികാരം വ്രണപ്പെട്ടത്.
- ബ്രിട്ടീഷ് ഉദ്യോഗസ്ഥനെയെ വെടിവെച്ചതിന് മംഗൾ പാണ്ഡെ എന്ന സൈനികനെ തൂക്കിലേറ്റിയത്.

25. പഠനനേട്ടം

- 1857-ലെ കലാപത്തിന്റെ കാരണങ്ങൾ തിരിച്ചറിയുന്നു.
- ?** നാട്ടുരാജ്യങ്ങളെ ബ്രിട്ടീഷ് സാമ്രാജ്യത്തോടു കൂട്ടിച്ചേർക്കാൻ കമ്പനി ഉപയോഗിച്ച പ്രധാന തന്ത്രം ഏത്?

സ്കോർ : 1, സമയം : 1 മിനിട്ട്

■ ഉത്തരസൂചിക

- ദത്തവകാശനിരോധനനിയമം

26. പഠനനേട്ടം

- 1857-ലെ കലാപത്തിന്റെ കാരണങ്ങൾ തിരിച്ചറിയുന്നു.
- ?** “1857-ലെ ഒന്നാം സ്വാതന്ത്ര സമരം ഇന്ത്യയിൽ അതുവരെ നടന്ന ചെറുത്തു നിൽപ്പുകളിൽ നിന്നും വ്യത്യസ്തമായിരുന്നു” ഈ പ്രസ്താവനയുടെ സാധ്യത പരിശോധിക്കുക.

സ്കോർ : 3, സമയം : 5 മിനിട്ട്

■ ഉത്തരസൂചിക

- കർഷകരും കൈത്തൊഴിലുക്കാരുമായ സാധാരണക്കാരായ ജനങ്ങളുടെ സജീവ പങ്കാളിത്തം
- ഹിന്ദു-മുസ്ലീം ഐക്യം
- സൈനികരും സാധാരണക്കാരും നേതാക്കന്മാരും തമ്മിലുള്ള സഹകരണം.

27. പഠനനേട്ടം

- 1857-ലെ കലാപത്തിന്റെ കാരണങ്ങൾ തിരിച്ചറിയുന്നു.
- ?** 1857-ലെ ഒന്നാം സ്വാതന്ത്ര്യ സമരത്തിന്റെ പ്രധാന കേന്ദ്രങ്ങളും നേതാക്കന്മാരും ചുവടെ നൽകിയിരിക്കുന്ന പട്ടികയിൽ നൽകിയിരിക്കുന്നത്. ഇത് ശരിയായ രീതിയിൽ ക്രമപ്പെടുത്തുക.

ലഹളയുടെ കേന്ദ്രങ്ങൾ	നേതാക്കൾ
1. ഡൽഹി	a. ബീഗം ഹസ്രത്ത് മഹൽ
2. ലക്നൗ	b. മൗലവി അഹമ്മദുള്ള
3. കാൻപൂർ	c. ബഹദൂർഷാ II
4. ഫൈസാബാദ്	d. നാനാസാഹിബ്

സ്കോർ : 4, സമയം : 6 മിനിട്ട്

■ ഉത്തരസൂചിക

- 1 - c, 2 - a, 3 - d, 4 - b

28. പഠനനേട്ടം

- ചോർച്ചാ സിദ്ധാന്തം വിശകലനം ചെയ്ത് അത് ഇന്ത്യാക്കാരിൽ ബ്രിട്ടീഷ് വിരുദ്ധ വികാരം വളർത്തിയതെങ്ങനെയെന്ന് വിശദീകരിക്കുന്നു.



ദാദാ ഭായ് നവറോജിയുടെ 'ചോർച്ചാ സിദ്ധാന്തം' അനുസരിച്ച് ഇന്ത്യയുടെ സമ്പത്ത് ബ്രിട്ടനിലേക്ക് ചോരുന്നത് ഏതൊക്കെ രീതിയിലാണ്?

സ്കോർ : 4, സമയം : 8 മിനിട്ട്

■ ഉത്തരസൂചിക

- ഇന്ത്യയിൽ നിന്നും കയറ്റുമതി ചെയ്യുന്ന അസംസ്കൃത വസ്തുക്കൾ വഴി.
- ബ്രിട്ടീഷ് ഉദ്യോഗസ്ഥരുടെ ശമ്പളവും പെൻഷനും.
- ബ്രിട്ടീഷ് ഉൽപ്പന്നങ്ങൾ ഇന്ത്യയിൽ വിൽക്കുന്നതുവഴി ലഭിക്കുന്ന ലാഭം.
- ഇന്ത്യയിൽ നിന്നും ലഭിക്കുന്ന നികുതി.

29. പഠനനേട്ടം

- ചോർച്ചാ സിദ്ധാന്തം വിശകലനം ചെയ്ത് അത് ഇന്ത്യാക്കാരിൽ ബ്രിട്ടീഷ് വിരുദ്ധ വികാരം വളർത്തിയതെങ്ങനെയെന്ന് വിശദീകരിക്കുന്നു.



ഇന്ത്യയുടെ സാമ്പത്തിക ചോർച്ച തടയുന്നതിനായി നേതാക്കന്മാർ മുന്നോട്ടുവച്ച ആശയം എന്ത്?

സ്കോർ : 1, സമയം : 1 മിനിട്ട്

■ ഉത്തരസൂചിക

- സ്വദേശിവൽക്കരണം

30. പഠനനേട്ടം

- സ്വദേശി പ്രസ്ഥാനത്തിന്റെ പ്രാധാന്യം തിരിച്ചറിയുന്നു.



1905-ലെ ബംഗാൾ വിഭജനത്തിനെതിരായി നടന്ന പ്രക്ഷോഭത്തിൽ സ്വീകരിച്ച പ്രധാന തന്ത്രം എന്ത്?

സ്കോർ : 1, സമയം : 1 മിനിട്ട്

■ ഉത്തരസൂചിക

- വിദേശ വസ്തുക്കളുടെ ബഹിഷ്കരണം.

31. പഠനനേട്ടം

- സ്വദേശി പ്രസ്ഥാനകാലത്തെ ചെറുത്തു നിൽപ്പുകൾ വിശകലനം ചെയ്യുന്നു.



'സ്വദേശി വസ്തുക്കളുടെ ഉപയോഗവും വിദേശവസ്തുക്കളുടെ ബഹിഷ്കരണവും ഇന്ത്യൻ വ്യവസായത്തിന് പുതുജീവൻ നൽകി.' സമർത്ഥിക്കുക.

സ്കോർ : 3, സമയം : 5 മിനിട്ട്

■ ഉത്തരസൂചിക

- നിരവധി തുണിമില്ലുകൾ, സോപ്പുഫാക്ടറികൾ, തീപ്പെട്ടികമ്പനികൾ, ദേശീയ ബാങ്കുകൾ, ഇൻഷുറൻസ് കമ്പനികൾ എന്നിവ ആരംഭിച്ചു. ബംഗാളി കെമിക്കൽ സ്റ്റോർ, മഹാരാഷ്ട്രയിലെ ടാറ്റാ ഇരുമ്പുരുക്ക് കമ്പനി, തമിഴ്നാട്ടിലെ സ്വദേശി സ്റ്റീം നാവിഗേഷൻ കമ്പനി എന്നിവയ്ക്ക് തുടക്കമിട്ടത് സ്വദേശി സമരകാലത്താണ്. ഇന്ത്യയിലേക്കുള്ള ബ്രിട്ടീഷ് ഉൽപ്പന്നങ്ങളുടെ ഇറക്കുമതിയിൽ അക്കാലത്ത് വലിയ കുറവുണ്ടായി.

## സംസ്കാരവും ദേശീയതയും

### 1. പഠനനേട്ടം

- ഇന്ത്യൻ ദേശീയതയുടെ ആവിർഭാവത്തിന് വഴി തെളിച്ച വിവിധ ഘടകങ്ങൾ തിരിച്ചറിയുന്നു.



ഏഷ്യാറ്റിക് സൊസൈറ്റി ഓഫ് ബംഗാളിന്റെ സ്ഥാപനവും ഇംഗ്ലീഷ് വിദ്യാഭ്യാസത്തിന്റെ തുടക്കവും ഇന്ത്യയിൽ ആധിപത്യം സ്ഥാപിക്കുന്നതിനായി ബ്രിട്ടൻ സ്വീകരിച്ച രണ്ട് തരത്തിലുള്ള നയങ്ങൾക്ക് ഉദാഹരണങ്ങളാണ്. ഏതൊക്കെയാണവ?

സ്കോർ : 2, സമയം : 4 മിനിട്ട്

#### ■ ഉത്തരസൂചിക

- ഇന്ത്യൻ ജനതയുടെ ജീവിതത്തെയും സംസ്കാരത്തെയും ആഴത്തിൽ അറിയുന്നത്. ഇത് ഭരണം ശക്തിപ്പെടുത്താൻ സഹായകമാവും.
- ഇംഗ്ലീഷ് വിദ്യാഭ്യാസത്തിലൂടെ ഒരു വിഭാഗം ഇന്ത്യാക്കാരുടെ പിന്തുണ നേടാൻ.

### 2. പഠനനേട്ടം

- ഇന്ത്യൻ ദേശീയതയുടെ ആവിർഭാവത്തിന് വഴി തെളിച്ച വിവിധ ഘടകങ്ങൾ തിരിച്ചറിയുന്നു.



വിദ്യാഭ്യാസ രംഗത്തെ ബ്രിട്ടീഷുകാരുടെ ഇടപെടൽ ഇന്ത്യാക്കാരിൽ ഐക്യബോധം സൃഷ്ടിച്ചതെങ്ങനെ?

സ്കോർ : 3, സമയം : 5 മിനിട്ട്

#### ■ ഉത്തരസൂചിക

- ഇംഗ്ലീഷ് വിദ്യാഭ്യാസം ലഭിച്ച ഇന്ത്യാക്കാർ ബ്രിട്ടീഷ് കടന്നുകയറ്റത്തെ പ്രതിരോധിക്കേണ്ടതാണെന്ന് കരുതി.
- ഇംഗ്ലീഷ് വിദ്യാഭ്യാസം ലഭിച്ചവർ ദേശീയ വിദ്യാലയങ്ങൾ സ്ഥാപിച്ചു.
- മതേതര വിദ്യാഭ്യാസത്തെ പ്രോൽസാഹിപ്പിച്ചു.
- ഇന്ത്യൻ സമൂഹത്തിലെ അസമത്വങ്ങൾക്ക് എതിരായി ഒറ്റക്കെട്ടായി പ്രവർത്തിച്ചു.

### 3. പഠനനേട്ടം

- ഇന്ത്യൻ ദേശീയതയുടെ ആവിർഭാവത്തിന് വഴി തെളിച്ച വിവിധ ഘടകങ്ങൾ തിരിച്ചറിയുന്നു.



ദേശീയസമരകാലഘട്ടത്തിലെ ബ്രിട്ടീഷ് വിദ്യാഭ്യാസത്തിന്റെയും ദേശീയ വിദ്യാഭ്യാസത്തിന്റെയും നയങ്ങൾ താരതമ്യം ചെയ്യുക.

സ്കോർ : 4, സമയം : 8 മിനിട്ട്



■ ഉത്തരസൂചിക

ദേശീയ വിദ്യാഭ്യാസം

- ഇന്ത്യൻ സമൂഹത്തിലെ അസമത്വത്തെ എതിർത്തു
- ബ്രിട്ടീഷ് കൊളോണിയൽ ഭരണത്തെ ഒറ്റക്കെട്ടായി എതിർത്തു
- ഇന്ത്യക്കാരിൽ ദേശീയ കാഴ്ചപ്പാട് ഉണ്ടാക്കി
- ദേശീയ ഭാഷയായി ഹിന്ദി ഉയർന്നു വന്നു

ബ്രിട്ടീഷ് വിദ്യാഭ്യാസം

- ഇംഗ്ലീഷ് ജീവിത രീതിയോട് താൽപര്യമുള്ള ഒരു തലമുറയെ സൃഷ്ടിക്കാൻ ശ്രമിച്ചു
- ഒരു വിഭാഗം ഇന്ത്യക്കാരുടെ പിന്തുണ നേടിയെടുക്കാൻ ശ്രമിച്ചു

4. പഠനനേട്ടം

- ഇന്ത്യൻ ദേശീയത രൂപപ്പെടുന്നതിൽ വിദ്യാഭ്യാസം, സാഹിത്യം, കല എന്നിവയ്ക്കുള്ള പങ്ക് വിശകലനം ചെയ്യുന്നു.



ഒരു രാജ്യത്ത് നിലനിൽക്കുന്ന ചൂഷണാടിസ്ഥാനത്തിലുള്ള വ്യവസ്ഥിതിയോടുള്ള എഴുത്തുകാരന്റെ പ്രതിഷേധം ആ രാജ്യത്തെ ജനങ്ങളിൽ ഐക്യബോധം സൃഷ്ടിക്കും. ബ്രിട്ടീഷ് ഭരണകാലത്തെ സാഹിത്യകാരന്മാരുടെ കൃതികളുടെ പശ്ചാത്തലത്തിൽ ഈ പ്രസ്താവന സമർത്ഥിക്കുക.

സ്കോർ : 3, സമയം : 5 മിനിട്ട്

■ ഉത്തരസൂചിക

- ജനങ്ങളുടെ ദുരിതങ്ങൾ സാഹിത്യകാരന്മാർ വിവരിച്ചു.
- മറ്റ് പ്രദേശങ്ങളിലെ ജനങ്ങളുടെ ദുരിതങ്ങൾ തങ്ങളുടെതു കൂടിയാണെന്ന ധാരണ ഉണ്ടാക്കി.
- ഇന്ത്യാക്കാരുടെ ജീവിതയാഥാർത്ഥ്യങ്ങൾ സാഹിത്യകാരന്മാർ വിവരിച്ചു.

5. പഠനനേട്ടം

- ഇന്ത്യൻ ദേശീയത രൂപപ്പെടുന്നതിൽ വിദ്യാഭ്യാസം, സാഹിത്യം, കല എന്നിവയ്ക്കുള്ള പങ്ക് വിശകലനം ചെയ്യുന്നു.



നന്ദലാൽ ബോസിന്റെ 'സതി' എന്ന ചിത്രം ദേശീയതയ്ക്കനുകൂലമായ എന്തെല്ലാമനോഭാവങ്ങൾ ജനങ്ങളിൽ സൃഷ്ടിച്ചിട്ടുണ്ടാകും? വ്യക്തമാക്കുക

സ്കോർ : 2, സമയം : 4 മിനിട്ട്

■ ഉത്തരസൂചിക

- നന്ദലാൽ ബോസിന്റെ സതി എന്ന ചിത്രം ദുരാചാരങ്ങൾക്കെതിരായ മനോഭാവം ഇന്ത്യക്കാരിൽ വളർത്തി.
- സ്ത്രീകൾക്കെതിരായ വിവേചനങ്ങൾ ഒഴിവാക്കാനുള്ള മനോഭാവം

6. പഠനനേട്ടം

- ഇന്ത്യൻ ദേശീയത രൂപപ്പെടുന്നതിൽ വിദ്യാഭ്യാസം, സാഹിത്യം, കല എന്നിവയ്ക്കുള്ള പങ്ക് വിശകലനം ചെയ്യുന്നു.

**?** ചുവടെ തന്നിട്ടുള്ളതിൽ 'എ' കോളത്തിനനുയോജ്യമായ 'ബി'യിൽ നിന്ന് കണ്ടെത്തി പട്ടിക ക്രമപ്പെടുത്തുക.

എ	ബി
ഏഷ്യാറ്റിക് സൊസൈറ്റി ഓഫ് ബംഗാൾ	ജാനാഥൻ ഡങ്കൻ
കൽക്കട്ട മദ്രസ	ലിട്ടൺ പ്രഭു
ബനാറസ് സംസ്കൃത കോളേജ്	വാറൻ ഹേസ്റ്റിംഗ്സ്
പ്രാദേശിക ഭാഷാപത്ര നിയമം	വില്യം ജോൺസ്

സ്കോർ : 4, സമയം : 8 മിനിട്ട്

■ ഉത്തരസൂചിക

എ	ബി
ഏഷ്യാറ്റിക് സൊസൈറ്റി ഓഫ് ബംഗാൾ	വില്യംജോൺസ്
കൽക്കട്ട മദ്രസ	വാറൻ ഹേസ്റ്റിംഗ്സ്
ബനാറസ് സംസ്കൃത കോളേജ്	ജാനാഥൻ ഡങ്കൻ
പ്രാദേശിക ഭാഷാപത്ര നിയമം	ലിട്ടൺ പ്രഭു

7. പഠനനേട്ടം

- ഇന്ത്യൻ ദേശീയത രൂപപ്പെടുന്നതിൽ വിദ്യാഭ്യാസം, സാഹിത്യം, കല എന്നിവയ്ക്കുള്ള പങ്ക് വിശകലനം ചെയ്യുന്നു.

**?** വിധവകളുടെ പുനർവിവാഹത്തിനായി ബംഗാളിൽ പ്രവർത്തിച്ച വ്യക്തിയാര്?

സ്കോർ : 1, സമയം : 1 മിനിട്ട്

■ ഉത്തരസൂചിക

- ഈശ്വരചന്ദ്ര വിദ്യാസാഗർ

8. പഠനനേട്ടം

- ഇന്ത്യയിലെ സാമൂഹികപരിഷ്കരണപ്രസ്ഥാനത്തിന്റെ പ്രസക്തി വിശകലനം ചെയ്യുന്നു.

**?** പത്തൊൻപതാം നൂറ്റാണ്ടിൽ ഇന്ത്യയിലെ സാമൂഹിക പരിഷ്കർത്താക്കൾ മുന്നോട്ടു വച്ച ആശയങ്ങൾ ഇന്ത്യയിൽ സാമൂഹിക മാറ്റത്തിന് എത്രമാത്രം അനുയോജ്യമായി രുന്നു?വിലയിരുത്തുക

സ്കോർ : 6, സമയം : 12 മിനിട്ട്

■ ഉത്തരസൂചിക

- ജാതി വ്യവസ്ഥ നിർമ്മാർജ്ജനം ചെയ്യുക
- അവകാശങ്ങൾ സംരക്ഷിക്കുക

- സ്ത്രീകൾക്കെതിരായ വിവേചനം അവസാനിപ്പിക്കുക.
- എല്ലാവർക്കും വിദ്യാഭ്യാസം നൽകുക.
- വിധവാ പുനർവിവാഹം നടപ്പിലാക്കുക.
- ശൈശവ വിവാഹം, പൗരോഹിത്യം എന്നിവ അവസാനിപ്പിക്കുക.
- ബ്രാഹ്മണമേധാവിത്വത്തെ എതിർത്തു
- ദുരാചാരങ്ങളെ എതിർത്തു
- സ്വാതന്ത്ര്യം, സമത്വം, സ്വതന്ത്രചിന്ത എന്നിവയെ പ്രോൽസാഹിപ്പിച്ചു.
- മിശ്രഭോജനം, മിശ്രവിവാഹം, വിധവാ പുനർ വിവാഹം എന്നിവയെ പ്രോൽസാഹിപ്പിച്ചു.
- സ്ത്രീകളുടെയും പിന്നാക്ക വിഭാഗങ്ങളുടെയും പുരോഗതിക്കായി പ്രവർത്തിച്ചു.
- സ്ത്രീകളുടെ വിദ്യാഭ്യാസത്തിനായി പ്രചാരണം നടത്തി
- പിന്നാക്ക വിഭാഗങ്ങൾക്കായി വിദ്യാലയങ്ങൾ ആരംഭിച്ചു.
- ജാതിമത വ്യത്യാസം ഇല്ലാതെ ഇന്ത്യൻ ജനതയിൽ ദേശീയബോധവും ഐക്യവും ഉണ്ടാക്കിയെടുക്കാൻ സാമൂഹികപരിഷ്ക്കരണനേതാക്കൾ ശ്രമിച്ചു. മുകളിൽ കൊടുത്തിട്ടുള്ള ആശയങ്ങളുടെ പ്രചാരണത്തിനായി വിവിധ പരിഷ്ക്കരണ പ്രസ്ഥാനങ്ങൾ ഇന്ത്യയിൽ പ്രവർത്തിച്ചു.

**9. പഠനനേട്ടം**

- ഇന്ത്യയുടെ ദേശീയത രൂപപ്പെടുന്നതിൽ വിദ്യാഭ്യാസം, സാഹിത്യം, കല എന്നിവയ്ക്കുള്ള പങ്ക് വിശകലനം ചെയ്യുന്നു.



ഇന്ത്യൻ ദേശീയതയുടെ ആവിർഭാവത്തിൽ വിദ്യാഭ്യാസരംഗം വഹിച്ച പങ്ക് വിശകലനം ചെയ്യുക.

സ്കോർ : 6, സമയം : 12 മിനിട്ട്

**■ ഉത്തരസൂചിക**

- ബ്രിട്ടീഷ് കോളോണിയൽ മേധാവിത്വത്തെയും ഇന്ത്യൻ സമൂഹത്തിലെ അസമത്വങ്ങളെയും എതിർക്കുന്നതിന് വിദ്യാഭ്യാസം സഹായകമായി.
- ദേശീയ വിദ്യാലയങ്ങൾ ദേശീയബോധം വളർത്തി.
- മതേതര വിദ്യാഭ്യാസം നൽകി.
- സ്വദേശിപ്രസ്ഥാനം ദേശീയവിദ്യാഭ്യാസത്തിന്റെ വളർച്ചയ്ക്ക് കാരണമായി.
- ഇന്ത്യക്കാരുടെ സാമൂഹികവും രാഷ്ട്രീയവും സാംസ്കാരികവുമായ പുരോഗതിക്ക് ആധുനിക വിദ്യാഭ്യാസം അനിവാര്യമാണെന്ന് ബോധ്യപ്പെടുത്തി.
- ദേശീയ വിദ്യാഭ്യാസത്തിന്റെ വളർച്ചയ്ക്കായി നിരവധി വിദ്യാലയങ്ങൾ സ്ഥാപിച്ചു.
- ടാഗോറിന്റെ വിദ്യാഭ്യാസ രീതികൾ അന്തർദേശീയ സാഹോദര്യത്തിന് പ്രാധാന്യം നൽകി. മുകളിൽ പറഞ്ഞ കാര്യങ്ങൾ ഇന്ത്യയിൽ ദേശീയബോധം വളർത്താൻ സഹായകമായി.

**10. പഠനനേട്ടം**

- ഇന്ത്യയിലെ സാമൂഹിക പരിഷ്ക്കരണ പ്രസ്ഥാനത്തിന്റെ പ്രസക്തി വിശകലനം ചെയ്യുന്നു.



ചുവടെ തന്നിട്ടുള്ളതിൽ 'എ' വിഭാഗത്തിലെ രണ്ട് ഭാഗങ്ങൾ തമ്മിലുള്ള പരസ്പരബന്ധം മനസ്സിലാക്കി അതുപോലെ 'ബി' വിഭാഗം പൂർത്തിയാക്കുക.

എ) സ്വാഭീമാനപ്രസ്ഥാനം : ഇ.വി.രാമസ്വാമിനായ്ക്കർ

ബി) സത്യശോധക്സമാജം : - - - - -

- എ) ബ്രഹ്മസമാജം : രാജാറാം മോഹൻറായ്
- ബി) പ്രാർത്ഥനാസമാജം : -----

സ്കോർ : 2, സമയം : 3 മിനിട്ട്

■ ഉത്തരസൂചിക

- ബി) സത്യശോധക്സമാജം : ജോതിബാ ഫുലെ
- ബി) പ്രാർത്ഥനാസമാജം : ആത്മാറാം പാണ്ഡുരംഗ്

11. പഠനഭേദം

- ഇന്ത്യൻ ദേശീയതയുടെ ആവിർഭാവത്തിൽ പത്രങ്ങൾക്കുള്ള സ്വാധീനം വിശദമാക്കുന്നു.



ഇന്ത്യൻ ദേശീയ പ്രസ്ഥാനത്തിന്റെ ആശയങ്ങൾ പ്രചരിപ്പിക്കുന്നതിൽ വർത്തമാന പത്രങ്ങൾ വഹിച്ച പങ്ക് വിശദമാക്കുക.

സ്കോർ : 3, സമയം : 5 മിനിട്ട്

■ ഉത്തരസൂചിക

- ബ്രിട്ടീഷ് ഗവൺമെന്റിന്റെ പ്രവർത്തനങ്ങളെ പത്രങ്ങളിലൂടെ വിമർശിച്ചു.
- വിവിധ ഭാഷകളിൽ പത്രങ്ങൾ പുറത്തിറക്കി.
- പത്രങ്ങൾ ദേശീയത, സാമൂഹിക പരിഷ്കരണം, ജനാധിപത്യം തുടങ്ങിയ ആശയങ്ങൾക്ക് ഉറന്നൽ നൽകി.

12. പഠനഭേദം

- ഇന്ത്യൻ ദേശീയത രൂപപ്പെടുന്നതിൽ വിദ്യാഭ്യാസം, സാഹിത്യം, കല എന്നിവയ്ക്കുള്ള പങ്ക് വിശകലനം ചെയ്യുന്നു.



തൊഴിലധിഷ്ഠിതവിദ്യാഭ്യാസപദ്ധതി രൂപീകരിക്കാൻ ഗാന്ധിജിയെ പ്രേരിപ്പിച്ച ഘടകങ്ങൾ എന്തെല്ലാം?

സ്കോർ : 2, സമയം : 4 മിനിട്ട്

■ ഉത്തരസൂചിക

- വിദ്യാർത്ഥിയായിരിക്കുമ്പോൾ ചില തൊഴിലുകൾ പഠിച്ചാൽ അത് ഭാവി ജീവിതത്തിന് ഗുണകരമാവും.
- തൊഴിലധിഷ്ഠിതവിദ്യാഭ്യാസം കിട്ടിയ തലമുറ ബ്രിട്ടീഷുകാരെ പ്രതിരോധിക്കും.

13. പഠനഭേദം

- ഇന്ത്യൻ ദേശീയത രൂപപ്പെടുത്തുന്നതിൽ വിദ്യാഭ്യാസം, സാഹിത്യം, കല എന്നിവയ്ക്കുള്ള പങ്ക് വിശകലനം ചെയ്യുന്നു.



ഇന്ത്യൻ സൊസൈറ്റി ഓഫ് ഓറിയന്റൽ ആർട്സ് സ്ഥാപിച്ചതാര്?

സ്കോർ : 1, സമയം : 1 മിനിട്ട്

■ ഉത്തരസൂചിക

- അബനീന്ദ്രനാഥ ടാഗോർ (ബംഗാളി ചിത്രകാരൻ)

14. പഠനഭേദം

- ഇന്ത്യൻ ദേശീയത രൂപപ്പെടുത്തുന്നതിൽ വിദ്യാഭ്യാസം, സാഹിത്യം, കല എന്നിവയ്ക്കുള്ള പങ്ക് വിശകലനം ചെയ്യുന്നു.

**?** ചുവടെ തന്നിട്ടുള്ളവയെ കാലഗണനാക്രമത്തിലാക്കുക.

- ഹിന്ദു വിധവാപുനർവിവാഹനിയമം
- ഇന്ത്യൻ നാഷണൽ കോൺഗ്രസ്സിന്റെ ഹരിപുരസമ്മേളനം
- പ്രാദേശിക ഭാഷാപത്രനിയമം
- ബംഗാൾ വിഭജനം

സ്കോർ : 4, സമയം : 8 മിനിട്ട്

**■ ഉത്തരസൂചിക**

- ഹിന്ദു വിധവാപുനർവിവാഹനിയമം (1856)
- പ്രാദേശികഭാഷാപത്രനിയമം (1878)
- ബംഗാൾ വിഭജനം (1905)
- ഇന്ത്യൻ നാഷണൽ കോൺഗ്രസിന്റെ ഹരിപുര സമ്മേളനം (1938)

**15. പഠനഭേദം**

- ഇന്ത്യൻ ദേശീയത രൂപപ്പെടുത്തുന്നതിൽ വിദ്യാഭ്യാസം, സാഹിത്യം, കല എന്നിവയ്ക്കുള്ള പങ്ക് വിശകലനം ചെയ്യുന്നു.

**?** രവീന്ദ്രനാഥടാഗോറിന്റെ അന്തർ ദേശീയകാഴ്ചപ്പാടിന് ഉദാഹരണമായിരുന്നു വിശ്വഭാരതി സർവകലാശാല. പ്രസ്താവന സമർത്ഥിക്കുക.

സ്കോർ : 2, സമയം : 4 മിനിട്ട്

**■ ഉത്തരസൂചിക**

- അന്തർദേശീയ സാഹോദര്യത്തിന് പ്രാധാന്യം നൽകി.
- പാശ്ചാത്യവും പൗരസ്ത്യവുമായ സംസ്കാരങ്ങൾ യോജിപ്പിച്ച് കൊണ്ടുള്ള വിദ്യാഭ്യാസ രീതി.

**16. പഠനഭേദം**

- ഇന്ത്യയിലെ സാമൂഹിക പരിഷ്കരണ പ്രസ്ഥാനത്തിന്റെ പ്രസക്തി വിശകലനം ചെയ്യുന്നു.

**?** സാമൂഹിക പരിഷ്കർത്താക്കളുടെയും പരിഷ്കരണ പ്രസ്ഥാനങ്ങളുടെയും പ്രവർത്തനഫലമായി ഇന്ത്യയിൽ നിയമം മൂലം നിരോധിക്കപ്പെട്ട അനാചാരങ്ങൾ ഏതെല്ലാം?

സ്കോർ : 4, സമയം : 4 മിനിട്ട്

**■ ഉത്തരസൂചിക**

- ശൈശവവിവാഹവും ബഹു ഭാര്യത്വവും, സതി, അടിമത്തം, പെൺശിശുഹത്യ
- വിധവാ പുനർവിവാഹം നടപ്പിലാക്കി

## സമരവും സ്വാതന്ത്ര്യവും

### 1. പഠനനേട്ടം

- ഗാന്ധിജി ഇന്ത്യയിൽ തിരിച്ചെത്തിയശേഷം പ്രാദേശിക പ്രശ്നങ്ങളിൽ ഇടപെട്ട സാഹചര്യം വിലയിരുത്തുന്നു.

**?** ഗാന്ധിജി ഇന്ത്യയിൽ നടത്തിയ ആദ്യകാല സമരങ്ങൾ ഏവ? ഈ സമരങ്ങളിലൂടെ ദേശീയ പ്രസ്ഥാനത്തിൽ എന്ത് മാറ്റമാണ് ഉണ്ടായത്?

സ്കോർ : 4, സമയം : 4 മിനിട്ട്

#### ■ ഉത്തരസൂചിക

1. ചമ്പാരൻ സത്യഗ്രഹം 1917
2. അഹമ്മദാബാദിലെ തൂണിമിൽ സമരം - 1918
3. ഖേഡയിലെ കർഷകസമരം - 1918
  - ഗാന്ധിജിയുടെ സമരരീതിയും ആശയങ്ങളും സാധാരണ ജനങ്ങളിൽ എത്തി.
  - ദേശീയ പ്രസ്ഥാനത്തിന്റെ ആശയങ്ങൾ ഗ്രാമങ്ങളിൽ എത്തി
  - ദേശീയ പ്രസ്ഥാനത്തിലേക്ക് സാധാരണക്കാർ ആകർഷിക്കപ്പെട്ടു.
  - എല്ലാവർക്കും സ്വീകാര്യനായ ദേശീയനേതാവായി ഗാന്ധിജി മാറി.

### 2. പഠനനേട്ടം

- ജാലിയൻ ബാലാബാഗ് സംഭവം ഇന്ത്യൻ ദേശീയപ്രസ്ഥാനത്തെ സ്വാധീനിച്ചത് എങ്ങനെയെന്ന് തിരിച്ചറിയുന്നു.

**?** പൗരാവകാശ നിഷേധ നിയമത്തിന് എതിരെ നടത്തിയ സമരമായിരുന്നു ജാലിയൻബാലാബാഗ് കൂട്ടക്കൊലയ്ക്ക് കാരണമായത്. ഏതായിരുന്നു ആ നിയമം?

സ്കോർ : 1, സമയം : 1 മിനിട്ട്

#### ■ ഉത്തരസൂചിക

- റൗലറ്റ് നിയമം - 1919

### 3. പഠനനേട്ടം

- ജാലിയൻ വാലാബാഗ് സംഭവം ഇന്ത്യൻ ദേശീയപ്രസ്ഥാനത്തെ സ്വാധീനിച്ചത് എങ്ങനെയെന്ന് തിരിച്ചറിയുന്നു.

**?** ജാലിയൻ വാലാബാഗ് സംഭവത്തോട് ഗാന്ധിജി പ്രതികരിച്ചത് എങ്ങനെ?

സ്കോർ : 1, സമയം : 1 മിനിട്ട്

#### ■ ഉത്തരസൂചിക

- പ്ലാസിയുദ്ധം ബ്രിട്ടീഷ് ഭരണത്തിന് അടിത്തറയിട്ടെങ്കിൽ ജാലിയൻ വാലാബാഗ് സംഭവം ബ്രിട്ടീഷ് ഭരണത്തിന്റെ അടിത്തറ ഇളക്കി.

4. പഠനനേട്ടം

- നിസ്സഹകരണ പ്രസ്ഥാനത്തിന്റെ സവിശേഷതകളും ഫലങ്ങളും വിശകലനം ചെയ്യുന്നു.

**?** ഗാന്ധിജിയുടെ നിസ്സഹകരണ ആഹ്വാനം ജനങ്ങൾ സ്വീകരിച്ചത് എപ്രകാരമായിരുന്നു?

സ്കോർ : 4, സമയം : 4 മിനിട്ട്

**■ ഉത്തരസൂചിക**

- അവധിലെ കർഷകർ നികുതി കൊടുക്കാൻ വിസമ്മതിച്ചു.
- വടക്കൻ ആന്ധ്രയിലെ ഗിരിവർഗ്ഗക്കാർ വനനിയമം ലംഘിച്ചു.
- തൊഴിലാളികൾ പണിമുടക്കി
- സ്ത്രീകൾ വിദേശവസ്ത്രങ്ങൾ പൊതുനിരത്തിൽ കൂട്ടിയിട്ട് കത്തിച്ചു.
- വക്കീലന്മാർ കോടതി ബഹിഷ്കരിച്ചു.

5. പഠനനേട്ടം

- നിസ്സഹകരണ പ്രസ്ഥാനത്തിന്റെ സവിശേഷതകളും ഫലങ്ങളും വിശകലനം ചെയ്യുന്നു.

**?** നിസ്സഹകരണപ്രസ്ഥാനം ബഹിഷ്കരണത്തോടൊപ്പം നിർമ്മാണ പ്രവർത്തനങ്ങൾക്കും പ്രാധാന്യം നൽകി. വിശദമാക്കുക.

സ്കോർ : 3, സമയം : 4 മിനിട്ട്

**■ ഉത്തരസൂചിക**

- ജനങ്ങൾ തദ്ദേശീയ ഉൽപ്പന്നങ്ങൾ നിർമ്മിക്കാൻ തുടങ്ങി
- ഖാദിവസ്ത്രങ്ങൾ നെയ്തു തുടങ്ങി
- ദേശീയ വിദ്യാലയങ്ങൾ ആരംഭിച്ചു
- ഇംഗ്ലീഷിനുപകരം ഹിന്ദി പ്രചരിപ്പിച്ചു.

6. പഠനനേട്ടം

- നിസ്സഹകരണ പ്രസ്ഥാനത്തിന്റെ സവിശേഷതകളും ഫലങ്ങളും വിശകലനം ചെയ്യുന്നു.

**?** ഗാന്ധിജി ഖിലാഫത്ത് നേതാക്കളോടൊപ്പം സഞ്ചരിച്ച് ആശയപ്രചരണം നടത്തിയതിന്റെ ഉദ്ദേശ്യമെന്തായിരുന്നു?

സ്കോർ : 2, സമയം : 2 മിനിട്ട്

**■ ഉത്തരസൂചിക**

- ബ്രിട്ടീഷ് വിരുദ്ധവികാരം ഇന്ത്യയുടെ എല്ലായിടത്തും എത്തുക.
- ഹിന്ദു മുസ്ലീം ഐക്യം ശക്തിപ്പെടുത്തുക.

7. പഠനനേട്ടം

- നിസ്സഹകരണ പ്രസ്ഥാനത്തിന്റെ സവിശേഷതകളും ഫലങ്ങളും വിശകലനം ചെയ്യുന്നു.

**?** ചൗരിചൗര സംഭവത്തിനുശേഷം ഗാന്ധിജി നിസ്സഹകരണ പ്രസ്ഥാനം നിർത്തിവയ്ക്കാൻ കാരണമെന്ത്?

സ്കോർ : 1, സമയം : 1 മിനിട്ട്

■ ഉത്തരസൂചിക

- ഉത്തർ പ്രദേശിലെ ചൗരിചൗര ഗ്രാമത്തിലെ ജനങ്ങൾ പോലീസ് സ്റ്റേഷൻ ആക്രമിച്ച് തീയിട്ട സംഭവമാണ് ചൗരിചൗര സംഭവം. ജനങ്ങൾ അഹിംസ വിട്ട് ആക്രമത്തിലേക്ക് നീങ്ങിയത് ഗാന്ധിജിയെ വിഷമിപ്പിച്ചു. അതിനാൽ ഗാന്ധിജി നിസ്സഹകരണ പ്രസ്ഥാനം നിർത്തിവെച്ചു.

8. പഠനനേട്ടം

- സിവിൽ നിയമലഘനത്തിന്റെ ഭാഗമായ ഉപ്പ് സത്യഗ്രഹത്തിന്റെ പ്രസക്തി വിശകലനം ചെയ്യുന്നു.

**?** ഇന്ത്യൻ സ്വതന്ത്ര്യസമരത്തിന്റെ അന്തിമലക്ഷ്യം പൂർണ്ണ സ്വരാജാണെന്ന് പ്രഖ്യാപിച്ചത് ഏത് സമ്മേളനത്തിൽ? ഈ സമ്മേളനത്തിൽ അധ്യക്ഷം വഹിച്ചതാര്?

സ്കോർ : 2, സമയം : 2 മിനിട്ട്

■ ഉത്തരസൂചിക

- 1929 ലെ ലാഹോർ സമ്മേളനത്തിൽ വെച്ച്
- ഈ യോഗത്തിൽ അധ്യക്ഷം വഹിച്ചത് ജവഹർലാൽ നെഹ്റുവാണ്.

9. പഠനനേട്ടം

- സിവിൽ നിയമലഘനത്തിന്റെ ഭാഗമായ ഉപ്പ് സത്യഗ്രഹത്തിന്റെ പ്രസക്തി വിശകലനം ചെയ്യുന്നു.

**?** പദസൂര്യൻ പൂർത്തിയാക്കുക

തീരദേശ ഗതാഗതം  
ആരംഭിക്കുക

ഉപ്പ് സത്യഗ്രഹത്തിന്റെ  
ആവശ്യങ്ങൾ

സ്കോർ : 4, സമയം : 5 മിനിട്ട്

■ ഉത്തരസൂചിക

- സമ്പൂർണ്ണ മദ്യനിരോധനം നടപ്പാക്കുക.
- ഉപ്പ് നികുതി എടുത്തുകളയുക.
- കൃഷിക്കാർക്ക് 50% നികുതിയിളവ് നൽകുക.
- രാഷ്ട്രീയ തടവുകാരെ വിട്ടയക്കുക.
- വിദേശവസ്തുക്കളുടെ ഇറക്കുമതിക്ക് ചുമത്തുന്ന നികുതി വർദ്ധിപ്പിക്കുക.
- സൈനിക ചെലവുകളും ഉയർന്ന ഉദ്യോഗസ്ഥരുടെ ശമ്പളവും വെട്ടിക്കുറയ്ക്കുക.

10. പഠനനേട്ടം

- സിവിൽ നിയമലഘനത്തിന്റെ ഭാഗമായ ഉപ്പ് സത്യഗ്രഹത്തിന്റെ പ്രസക്തി വിശകലനം ചെയ്യുന്നു.

**?** 1930 ൽ ആരംഭിച്ച സിവിൽ നിയമലഘനത്തിന് ഗാന്ധിജി ഉപ്പ് ഒരു സമരായുധമായി തിരഞ്ഞെടുക്കാൻ കാരണമെന്ത്?

സ്കോർ : 3, സമയം : 4 മിനിട്ട്



■ ഉത്തരസൂചിക

- ബ്രിട്ടീഷ് സർക്കാരിന്റെ നികുതി വരുമാനത്തിന്റെ 2/5 ഭാഗവും ഉപ്പിന്റെമേൽ ചുമത്തിയ നികുതിയായിരുന്നു.
- ഉപ്പിന്റെ വില മൂന്ന് മടങ്ങ് വർദ്ധിപ്പിച്ചു.
- ദരിദ്രർക്ക് ഈ നികുതിഭാരം താങ്ങാൻ കഴിഞ്ഞില്ല.
- തദ്ദേശീയർക്ക് ഉപ്പ് ഉണ്ടാക്കാൻ അവകാശമില്ല.
- എല്ലാ വിഭാഗം ജനങ്ങളുടെയും പ്രശ്നമായതിനാൽ ഗാന്ധിജി ഉപ്പ് ഒരു സമര യുദ്ധമായി തെരഞ്ഞെടുത്തു.

11. പഠനനേട്ടം

- സിവിൽ നിയമലഘനത്തിന്റെ ഭാഗമായ ഉപ്പ് സത്യഗ്രഹത്തിന്റെ പ്രസക്തി വിശകലനം ചെയ്യുന്നു.



ഉപ്പ് സത്യഗ്രഹത്തിലൂടെ ഗാന്ധിജി കൈവരിച്ച നേട്ടങ്ങൾ ഏവ?

സ്കോർ : 3, സമയം : 4 മിനിട്ട്

■ ഉത്തരസൂചിക

- ഉപ്പ് സത്യഗ്രഹത്തിലൂടെ ജനങ്ങളുടെ വൻതോതിലുള്ള പിന്തുണ നേടിയെടുക്കാൻ ഗാന്ധിജിക്ക് കഴിഞ്ഞു.
- നിസാരമെന്നു തോന്നുന്ന ജനകീയ പ്രശ്നങ്ങളെ പോലും ശക്തമായ സമരായുധമാക്കാൻ സാധിക്കും എന്ന് തെളിയിച്ചു.
- ബ്രിട്ടീഷ് സർക്കാരിന്റെ ചൂഷണം ഏറ്റവും ലളിതമായി ജനങ്ങളെ ബോധ്യപ്പെടുത്തി.

12. പഠനനേട്ടം

- കിറ്റിന്യാസമരത്തിന്റെ പശ്ചാത്തലം വിശദമാക്കുന്നു.



ഇന്ത്യയിൽ ഭരണഘടനാപരിഷ്കാരം നടപ്പിലാക്കണമെന്ന് ആവശ്യപ്പെട്ട് നടത്തിയ സമരമേതായിരുന്നു? ഇതിൽ ഗാന്ധിജി ജനങ്ങൾക്ക് നൽകിയ നിർദ്ദേശങ്ങൾ എന്തെല്ലാമായിരുന്നു?

സ്കോർ : 4, സമയം : 4 മിനിട്ട്

■ ഉത്തരസൂചിക

- കിറ്റിന്യാസമരം 1942
- കർഷകർ നികുതി കൊടുക്കരുത്
- നാട്ടുരാജാക്കന്മാർ സ്വന്തം ജനങ്ങളുടെ പരമാധികാരം അംഗീകരിക്കണം
- ഇന്ത്യൻ പട്ടാളക്കാർ ഇന്ത്യക്കാർക്ക് നേരെ വെടി വയ്ക്കരുത്
- സർക്കാർ ജീവനക്കാർ രാജിവെയ്ക്കാതെ ദേശീയ പ്രസ്ഥാനത്തോടുള്ള കൂറ് പരസ്യമാക്കണം.
- സ്വാതന്ത്ര്യപ്രാപ്തിവരെ വിദ്യാർത്ഥികൾ പഠനം നിർത്തിവയ്ക്കണം.

13. പഠനനേട്ടം

- ഇന്ത്യൻ സ്വാതന്ത്ര്യസമരത്തിൽ ഐ.എൻ.എ യുടേയും സുഭാഷ് ചന്ദ്രബോസിന്റെയും പങ്ക് വിലയിരുത്തുന്നു.
- ഇന്ത്യൻ സ്വാതന്ത്ര്യസമരകാലത്ത് രൂപംകൊണ്ട വിപ്ലവപ്രസ്ഥാനങ്ങളുടെ പ്രവർത്തനം വിലയിരുത്തുന്നു.



ഗാന്ധിയൻ സമരരീതിയിൽ നിന്നും ആശയങ്ങളിൽ നിന്നും വ്യത്യസ്തമായ പ്രസ്ഥാനങ്ങളും വ്യക്തികളും ഇന്ത്യയുടെ ദേശീയസമരത്തിൽ നിർണ്ണായകമായ പങ്ക് വഹിച്ചു. ഏതെങ്കിലും മൂന്ന് പ്രസ്ഥാനങ്ങളും അവയുടെ പ്രവർത്തനങ്ങളും വിശദമാക്കുക.

സ്കോർ : 6, സമയം : 10 മിനിട്ട്

■ ഉത്തരസൂചിക

1. സ്വരാജ്പാർട്ടി - മോത്തിലാൽ നെഹ്റു, സി.ആർ.ദാസ് - നിയമനിർമ്മാണ സഭയിലേക്കുള്ള തെരഞ്ഞെടുപ്പിൽ മത്സരിക്കുകയും നിയമസഭ പോരാട്ട വേദിയാക്കി മാറ്റുകയും ചെയ്തു.
2. ഹിന്ദുസ്ഥാൻ സോഷ്യലിസ്റ്റ് റിപ്പബ്ലിക്കൻ അസോസിയേഷൻ - ഭഗത്സിങ്, ചന്ദ്രശേഖർ ആസാദ്, രാജ്ഗുരു, സുഖദേവ് എന്നിവർ നേതൃത്വം കൊടുത്തു. കോളനി ഭരണം അട്ടിമറിക്കുക. ഇന്ത്യൻ സംസ്ഥാനങ്ങളുടെ ഫെഡറൽ റിപ്പബ്ലിക്ക് സ്ഥാപിക്കുന്നതിന് സായുധവിപ്ലവം സംഘടിപ്പിക്കുക. പൗരാവകാശങ്ങൾ പരിമിതപ്പെടുത്താനുള്ള കരിനിയമങ്ങൾ പാസ്സാക്കുന്നതിൽ പ്രതിഷേധിച്ച് കൊണ്ട് ഭഗത്സിംഗും ബദുകേശ്വർദത്തും ചേർന്ന് സെൻട്രൽ ലെജ്സ്ലേറ്റീവ് അസംബ്ലിയിലേക്ക് ബോംബെറിഞ്ഞു.
3. ഫോർവേഡ് പാർട്ടി രൂപീകരിച്ചത് സുഭാഷ്ചന്ദ്രബോസാണ്. റാഷ്ബിഹാരി ബോസ് രൂപീകരിച്ച ഐ.എൻ.എ യുടെ നേതൃത്വം നേതാജി ഏറ്റെടുത്തു. സിംഗപൂരിൽ വച്ച് സ്വതന്ത്രഭാരതത്തിന് ഒരു താൽക്കാലിക ഗവൺമെന്റ് അദ്ദേഹത്തിന്റെ നേതൃത്വത്തിൽ രൂപം നൽകി. ബ്രിട്ടീഷുകാരെ ഇന്ത്യൻ മണ്ണിൽ നിന്ന് തുരത്തുക എന്നതായിരുന്നു നേതാജിയുടെ ലക്ഷ്യം. ജപ്പാന്റെ സഹായത്തോടെ നേതാജിയുടെ നേതൃത്വത്തിലുള്ള ഐ.എൻ.എ യ്ക്ക് ഇന്ത്യയുടെ വടക്ക് കിഴക്കൻ അതിർത്തി വരെ എത്തുകയും ഇംഫാലിൽ ദേശീയ പതാക ഉയർത്തുകയും ചെയ്തു.

1 4. പഠനനേട്ടം

- ഇന്ത്യൻ സ്വാതന്ത്ര്യസമരത്തിൽ തൊഴിലാളി കർഷകപ്രസ്ഥാനങ്ങളുടെ പങ്ക് വിശകലനം ചെയ്യുന്നു.

❓ റഷ്യൻ വിപ്ലവത്തിനുശേഷം ഇന്ത്യയിൽ രൂപീകരിക്കപ്പെട്ട തൊഴിലാളി പ്രസ്ഥാനങ്ങൾ ഏവ? അവയുടെ പ്രധാന ലക്ഷ്യങ്ങൾ ഏവ?

സ്കോർ : 4, സമയം : 4 മിനിട്ട്

■ ഉത്തരസൂചിക

- അഹമ്മദാബാദ് ടെക്സ്റ്റൈൽ അസോസിയേഷൻ
- മദ്രാസ് ലേബർ യൂണിയൻ
- അഖിലേന്ത്യ ട്രേഡ് യൂണിയൻ
- തൊഴിലാളിവർഗ്ഗമെന്ന നിലയിൽ സംഘടിക്കുകയും പ്രവർത്തിക്കുകയും ചെയ്യുക.
- ഇന്ത്യൻ തൊഴിലാളിവർഗ്ഗം രാജ്യത്തിനു പുറത്തുള്ള തൊഴിലാളിവർഗ്ഗവുമായി ചേർന്നു പ്രവർത്തിക്കുക.
- സ്വാതന്ത്ര്യത്തിനു വേണ്ടിയുള്ള പോരാട്ടത്തിൽ സജീവ പങ്ക് വഹിക്കുക.

1 5. പഠനനേട്ടം

- ഇന്ത്യൻ സ്വാതന്ത്ര്യസമരത്തിൽ തൊഴിലാളി കർഷക പ്രസ്ഥാനങ്ങളുടെ പങ്ക് വിശകലനം ചെയ്യുന്നു.

❓ കിസാൻ മാനിഫെസ്റ്റോയ്ക്ക് രൂപം നൽകിയതാര്? ഇതിൽ ഉൾപ്പെടുത്തിയ മൂന്ന് ആവശ്യങ്ങൾ ഏവ?

സ്കോർ : 4, സമയം : 4 മിനിട്ട്

■ ഉത്തരസൂചിക

ബോംബെയിലെ അഖിലേന്ത്യ കിസാൻ സമിതിയാണ് കിസാൻ മാനിഫെസ്റ്റോയിൽ രൂപം നൽകിയത്.

- ഭൂനികുതിയും പാട്ടവും 50% കുറയ്ക്കുക.
- കടങ്ങൾ മരവിപ്പിക്കുക
- ഫ്യൂഡൽ നികുതി റദ്ദാക്കുക
- കർഷക തൊഴിലാളികൾക്ക് മിനിമം വേതനം ഉറപ്പാക്കുക.
- കർഷക യൂണിയനുകളെ അംഗീകരിക്കുക.

16. പഠനനേട്ടം

- ഇന്ത്യാ വിഭജനത്തിലേക്ക് നയിച്ച സാഹചര്യം വിശകലനം ചെയ്യുന്നു.



പഞ്ചാബും ബംഗാളും രണ്ടായി വിഭജിക്കണം എന്ന് നിർദ്ദേശിച്ച പദ്ധതി ഏത്? ഇതിലെ മറ്റ് രണ്ട് നിർദ്ദേശങ്ങൾ എഴുതുക.

സ്കോർ : 3, സമയം : 4 മിനിട്ട്

■ ഉത്തരസൂചിക

- മൗണ്ട് ബാറ്റൺ പദ്ധതി
- മുസ്ലീങ്ങൾക്ക് ഭൂരിപക്ഷമുള്ള പ്രദേശത്ത് അവർ ആഗ്രഹിക്കുകയാണെങ്കിൽ ഒരു പ്രത്യേക രാജ്യം അനുവദിക്കേണ്ടതാണ്.
- ബംഗാളിലെയും പഞ്ചാബിലെയും ഹിന്ദു-മുസ്ലീം സംസ്ഥാനങ്ങളുടെ അതിർത്തി നിർണ്ണയിക്കുന്നതിന് ഒരു അതിർത്തി നിർണയകമ്മീഷനെ നിയമിക്കുന്നതാണ്.

17. പഠനനേട്ടം

- നിസ്സഹകരണ പ്രസ്ഥാനത്തിന്റെ സവിശേഷതകളും ഫലങ്ങളും വിശകലനം ചെയ്യുന്നു.
- സിവിൽ നിയമലംഘനത്തിന്റെ ഭാഗമായ ഉപ്പ് സത്യഗ്രഹത്തിന്റെ പ്രസക്തി വിശകലനം ചെയ്യുന്നു.
- ക്വിറ്റിന്ത്യസമരത്തിന്റെ പശ്ചാത്തലം വിശദമാക്കുന്നു.



ഇന്ത്യൻ സ്വാതന്ത്ര്യസമരകാലത്ത് ഗാന്ധിജിയുടെ നേതൃത്വത്തിൽ നടന്ന ഏറ്റവും പ്രധാനപ്പെട്ട മൂന്ന് സമരങ്ങൾ ഏവ? അവ ഓരോന്നിനെയും വിശദമാക്കുക.

സ്കോർ : 6, സമയം : 10 മിനിട്ട്

■ ഉത്തരസൂചിക

നിസ്സഹകരണ സമരം  
സവിശേഷത

- നികുതി നൽകാതിരിക്കുക.
- വിദേശ വസ്തുക്കൾ ബഹിഷ്കരിക്കുക
- ബ്രിട്ടീഷ് പുരസ്കാരങ്ങൾ തിരികെ നൽകുക.
- തിരഞ്ഞെടുപ്പുകൾ ബഹിഷ്കരിക്കുക.
- വക്കിലന്മാർ കോടതി ബഹിഷ്കരിക്കുക.

ഫലങ്ങൾ

- വിദേശവസ്തുക്കൾ ബഹിഷ്കരിക്കപ്പെട്ടു
- ഖാദിവസ്തുക്കൾ നിർമ്മിക്കാൻ തുടങ്ങി
- ദേശീയ വിദ്യാലയങ്ങൾ ഉയർന്നു വന്നു

- ഇംഗ്ലീഷിനുപകരം ഹിന്ദി ഭാഷ പ്രചരിച്ചു.

**ഉപ്പ് സത്യഗ്രഹം**

- ഉപ്പ് നികുതി എടുത്ത് കളയുക.
- കൃഷിക്കാർക്ക് 50% നികുതിയിളവ് നൽകുക.
- രാഷ്ട്രീയ തടവുകാരെ വിട്ടയക്കുക.
- തീരദേശ കപ്പൽ ഗതാഗതം ആരംഭിക്കുക.
- സമ്പൂർണ്ണ മദ്യനിരോധനനയം നടപ്പിലാക്കുക.

**ഫലങ്ങൾ**

- ഉപ്പ് നികുതിക്ക് എതിരെ രാജ്യത്തിന്റെ നാനാഭാഗങ്ങളിൽ ശക്തമായ എതിർപ്പ് ഉയർന്നു വന്നു.

**കിറ്റിന്ത്യ സമരം**

- നാട്ടുരാജാക്കന്മാർ സ്വന്തം ജനങ്ങളുടെ പരമാധികാരം അംഗീകരിക്കണം.
- കർഷകർ ഭൂനികുതി കൊടുക്കാൻ കൂട്ടാക്കരുത്.
- സർക്കാർ ജീവനക്കാർ രാജി വയ്ക്കാതെ ദേശീയ പ്രസ്ഥാനത്തോടുള്ള കൂറ് പരസ്യമാക്കണം.
- ഇന്ത്യൻ പട്ടാളക്കാർ ഇന്ത്യാക്കാരെ വെടിവയ്ക്കരുത്.
- സ്വാതന്ത്ര്യ പ്രാപ്തിവരെ വിദ്യാർത്ഥികൾ പഠനം ഉപേക്ഷിക്കണം.

**ഫലങ്ങൾ**

- അക്രമാസക്തരായ ജനങ്ങൾ ഗവൺമെന്റ് സ്ഥാപനങ്ങൾ തകർത്തു.
- ഇന്ത്യയ്ക്ക് സ്വാതന്ത്ര്യം നൽകാൻ ബ്രിട്ടീഷുകാരെ പ്രേരിപ്പിച്ചു.

**18. പഠനനേട്ടം**

- ഗാന്ധിജി ഇന്ത്യയിൽ തിരിച്ചെത്തിയശേഷം പ്രാദേശികപ്രശ്നങ്ങളിൽ ഇടപെട്ട സാഹചര്യം വിലയിരുത്തുന്നു.

**?** **ഖേഡ സമരത്തിന്റെ പ്രാധാന്യം എന്ത്?**

സ്കോർ : 2, സമയം : 2 മിനിട്ട്

**■ ഉത്തരസൂചിക**

- വരൾച്ചയും കൃഷിനാശവും കാരണം ദുരിതത്തിലായ ഖേഡയിലെ കർഷകരിൽ നിന്ന് ബ്രിട്ടീഷുകാർ നികുതി പിരിക്കാൻ തീരുമാനിച്ചതിന് എതിരെ നടത്തിയ സമരമാണ് ഖേഡ സത്യഗ്രഹം. ഇതിന്റെ ഫലമായി സർക്കാർ നികുതി ഇളവുകൾ നൽകാൻ തയ്യാറായി.

**19. പഠനനേട്ടം**

- നിസ്സഹകരണ പ്രസ്ഥാനത്തിന്റെ സവിശേഷതകളും ഫലങ്ങളും വിശകലനം ചെയ്യുന്നു.

**?** **നിസഹകരണ കാലത്തെ ദേശീയ വിദ്യാലയങ്ങൾ ഏതെല്ലാം?**

സ്കോർ : 3, സമയം : 3 മിനിട്ട്

**■ ഉത്തരസൂചിക**

- കാശി വിദ്യാപീഠം
- ഗുജറാത്ത് വിദ്യാപീഠം
- ജാമിയ മില്ലിയ ഇസ്ലാമിയ

20. പഠനനേട്ടം

- സിവിൽ നിയമലഘനത്തിന്റെ ഭാഗമായ ഉപ്പ് സത്യഗ്രഹത്തിന്റെ പ്രസക്തി വിശകലനം ചെയ്യുന്നു.

**?** സിവിൽ നിയമലഘനം കൊണ്ട് ഗാന്ധിജി ഉദ്ദേശിച്ചത് എന്താണ്?

സ്കോർ : 1, സമയം : 1 മിനിട്ട്

■ ഉത്തരസൂചിക

- ബ്രിട്ടീഷുകാരുടെ ജനവിരുദ്ധമായ സിവിൽ നിയമങ്ങളെ ലഘൂകരിക്കുക എന്നതായിരുന്നു സിവിൽ നിയമലഘനസമരം കൊണ്ട് ഗാന്ധിജി ഉദ്ദേശിച്ചത്.

21. പഠനനേട്ടം

- സിവിൽ നിയമലഘനത്തിന്റെ ഭാഗമായ ഉപ്പ് സത്യഗ്രഹത്തിന്റെ പ്രസക്തി വിശകലനം ചെയ്യുന്നു.

**?** ധരാസനസമരത്തിന് നേതൃത്വം നൽകിയതാര്?

സ്കോർ : 1, സമയം : 1 മിനിട്ട്

■ ഉത്തരസൂചിക

- സരോജിനി നായിഡു.

22. പഠനനേട്ടം

- ഇന്ത്യൻ സ്വാതന്ത്ര്യസമരകാലത്ത് രൂപംകൊണ്ട വിപ്ലവപ്രസ്ഥാനങ്ങളുടെ പ്രവർത്തനം വിലയിരുത്തുന്നു.

**?** കോൺഗ്രസ്സ് സോഷ്യലിസ്റ്റ് പാർട്ടിയുടെ നേതാക്കൾ ഏതെല്ലാം?

സ്കോർ : 2, സമയം : 2 മിനിട്ട്

■ ഉത്തരസൂചിക

- ജവഹർലാൽ നെഹ്റു
- സുഭാഷ് ചന്ദ്രബോസ്
- അരുണാ ആസഫലി
- ജയപ്രകാശ് നാരായൺ

23. പഠനനേട്ടം

- ഇന്ത്യാ വിഭജനത്തിലേക്ക് നയിച്ച സാഹചര്യം വിശകലനം ചെയ്യുന്നു.

**?** ഇന്ത്യയ്ക്ക് സ്വാതന്ത്ര്യം നൽകുന്നതിന് ബ്രിട്ടനെ പ്രേരിപ്പിച്ച ഘടകങ്ങൾ ഏവ?

സ്കോർ : 4, സമയം : 4 മിനിട്ട്

■ ഉത്തരസൂചിക

- ബ്രിട്ടൻ സാമ്പത്തികമായി ദുർബലമായി
- ഏഷ്യയിലും ആഫ്രിക്കയിലും സ്വാതന്ത്ര്യസമരങ്ങൾ ശക്തിപ്പെട്ടു.
- സോവിയറ്റ് യൂണിയനും അമേരിക്കയും കോളനി വാഴ്ചക്കെതിരെ നടപടി എടുത്തു.

# സ്വാതന്ത്ര്യാനന്തര ഇന്ത്യ

## 1. പഠനനേട്ടം

- സ്വാതന്ത്ര്യാനന്തര ഇന്ത്യ അഭിമുഖീകരിച്ച വെല്ലുവിളികൾ തിരിച്ചറിയുന്നു.

**?** സ്വാതന്ത്ര്യാനന്തര ഇന്ത്യ നേരിടേണ്ടിവന്ന പ്രധാന വെല്ലുവിളികൾ ഏതെല്ലാം?

സ്കോർ : 4, സമയം : 5 മിനിട്ട്

**■ ഉത്തരസൂചിക**

- വിഭജനം, അഭയാർത്ഥി പ്രവാഹം, വർഗ്ഗീയ ലഹള, നാട്ടുരാജ്യങ്ങളുടെ സംയോജനം, സംസ്ഥാനപുനഃഘടന

## 2. പഠനനേട്ടം

- നാട്ടുരാജ്യങ്ങളുടെ സംയോജനം വിശദമാക്കുന്നു.

**?** നാട്ടുരാജ്യങ്ങളെ ഇന്ത്യൻ യൂണിയനിൽ ലയിപ്പിക്കുന്നതിന് സർദാർ വല്ലഭ്ഭായ് പട്ടേലും വി.പി. മേനോനും വഹിച്ച പങ്ക് വിശദീകരണം ചെയ്യുക.

സ്കോർ : 4, സമയം : 5 മിനിട്ട്

**■ ഉത്തരസൂചിക**

- സ്വാതന്ത്ര്യ ലബ്ധിയുടെ സമയത്ത് ഏകദേശം 600 ഓളം നാട്ടുരാജ്യങ്ങൾ ഇന്ത്യയിലുണ്ടായിരുന്നു.
- ഏത് യൂണിയനിൽ ചേരാനും ഇന്ത്യയിലെ നാട്ടുരാജ്യങ്ങൾക്ക് സ്വാതന്ത്ര്യമുണ്ടായിരുന്നു.
- കേന്ദ്രമന്ത്രിസഭയിൽ സംസ്ഥാനങ്ങളുടെ ചുമതല സർദാർ വല്ലഭ്ഭായ് പട്ടേലിനായിരുന്നു.
- വി.പി. മേനോൻ സ്റ്റേറ്റ് ഡിപ്പാർട്ട്മെന്റ് സെക്രട്ടറിയായിരുന്നു.
- പട്ടേലും വി.പി.മേനോനും ചേർന്ന് ലയന കരാർ തയ്യാറാക്കി.
- പ്രതിരോധം, വാർത്താവിനിമയം, വിദേശകാര്യം എന്നീ വകുപ്പുകൾ നാട്ടുരാജ്യങ്ങൾ കേന്ദ്രസർക്കാരിന് കൈമാറണം.
- ജൂനഗഡ്, ഹൈദരാബാദ്, കാശ്മീർ എന്നിവ ഒഴികെ മറ്റെല്ലാ നാട്ടുരാജ്യങ്ങളും ഇന്ത്യൻ യൂണിയനിൽ ലയിച്ചു.
- പിന്നീട് അനുരഞ്ജനത്തിലൂടെയും സൈനിക നടപടികളിലൂടെയും ഇവയെ ഇന്ത്യൻ യൂണിയനിൽ ലയിപ്പിച്ചു. ഇതിനെല്ലാം നേതൃത്വം നൽകിയത് വി.പി. മേനോനും പട്ടേലുമാണ്.

## 3. പഠനനേട്ടം

- നാട്ടുരാജ്യങ്ങളുടെ സംയോജനം വിശദമാക്കുന്നു.

**?** നാട്ടുരാജ്യങ്ങളുമായി ബന്ധപ്പെട്ട ലയനക്കരാറിലെ വ്യവസ്ഥ എന്തായിരുന്നു?

സ്കോർ : 1, സമയം : 1 മിനിട്ട്

**■ ഉത്തരസൂചിക**

- ഇന്ത്യൻ യൂണിയനിൽ ലയിക്കുന്ന നാട്ടുരാജ്യങ്ങൾ പ്രതിരോധം, വിദേശകാര്യം, വാർത്താവിനിമയം എന്നീ വകുപ്പുകൾ കേന്ദ്രസർക്കാരിന് കൈമാറണം.

4. പഠനഭേദം

- ഇന്ത്യൻ നാട്ടുരാജ്യങ്ങളുടെ സംയോജനം വിശദമാക്കുന്നു.

**?** 'സ്വാതന്ത്ര്യാനന്തരം സൈനിക നടപടികളിലൂടെയും ജനകീയ പ്രക്ഷോഭങ്ങളിലൂടെയും ഇന്ത്യൻ യൂണിയനിൽ കൂട്ടിച്ചേർത്ത പ്രദേശങ്ങൾ ഏതെല്ലാം? പട്ടികപ്പെടുത്തുക.

സ്കോർ : 4, സമയം : 5 മിനിട്ട്

■ ഉത്തരസൂചിക

- |  |   |
|--|---|
| A. ജനകീയ പ്രക്ഷോഭം<br>പോണ്ടിച്ചേരി, കാരക്കൽ, മാഹി, യാനം<br>(ഫ്രഞ്ച് അധീന പ്രദേശങ്ങൾ) | B. സൈനികനടപടി<br>ഗോവ, ദാമൻ, ദിയു<br>(പോർച്ചുഗീസ് അധീന പ്രദേശങ്ങൾ) |
|--|---|

5. പഠനഭേദം

- സ്വതന്ത്ര ഇന്ത്യ അഭിമുഖീകരിച്ച വെല്ലുവിളികൾ കണ്ടെത്തുന്നു.

**?** ഇന്ത്യൻ ഭരണഘടനയുടെ രൂപീകരണത്തിലേക്ക് നയിച്ച വിവിധ ഘട്ടങ്ങൾ ഏതെല്ലാം?

സ്കോർ : 3, സമയം : 3 മിനിട്ട്

■ ഉത്തരസൂചിക

- 1946 ലെ ക്യാബിനറ്റ് മിഷൻ ഭരണഘടനാ നിർമ്മാണസഭ രൂപീകരിക്കാൻ നിർദ്ദേശിച്ചു.
- ഡോ. രാജേന്ദ്രപ്രസാദ് ഭരണഘടനാനിർമ്മാണസഭയുടെ അധ്യക്ഷനായി
- ബി.ആർ. അംബേദ്കർ ചെയർമാനായ ഡ്രാഫ്റ്റിങ് കമ്മിറ്റിയെ രൂപീകരിച്ചു.
- 1950 ജനുവരി 26 ന് ഭരണഘടന നിലവിൽ വന്നു.

6. പഠനഭേദം

- ഭാഷാടിസ്ഥാനത്തിലുള്ള സംസ്ഥാനരൂപീകരണത്തിന് ഇടയാക്കിയ സാഹചര്യം വിശകലനം ചെയ്യുന്നു.

**?** ഇന്ത്യയിൽ ആദ്യമായി ഭാഷാടിസ്ഥാനത്തിൽ ആന്ധ്രപ്രദേശ് സംസ്ഥാനം രൂപീകരിക്കാനിടയാക്കിയ സാഹചര്യം പരിശോധിക്കുക.

സ്കോർ : 3, സമയം : 3 മിനിട്ട്

■ ഉത്തരസൂചിക

- ഭാഷാടിസ്ഥാനത്തിൽ സംസ്ഥാനങ്ങൾ രൂപീകരിക്കാനുള്ള ആവശ്യം
- ആന്ധ്രപ്രദേശിൽ തെലുങ്ക് ഭാഷ സംസാരിക്കുന്നവർക്കായി പ്രത്യേക സംസ്ഥാനം വേണമെന്ന ആവശ്യം.
  - പോട്ടി ശ്രീരാമലുവിന്റെ നിരാഹാരം - മരണം - പ്രക്ഷോഭം രൂക്ഷമാക്കുന്നു. 1953 ൽ ആന്ധ്രപ്രദേശ് സംസ്ഥാനം രൂപീകരിക്കുന്നു.

7. പഠനഭേദം

- ഭാഷാടിസ്ഥാനത്തിലുള്ള സംസ്ഥാനരൂപീകരണത്തിന് ഇടയാക്കിയ സാഹചര്യം വിശകലനം ചെയ്യുന്നു.

**?** സംസ്ഥാന പുനസംഘടനാകമ്മീഷനിലെ അംഗങ്ങൾ ആരെല്ലാം?

സ്കോർ : 3, സമയം : 2 മിനിട്ട്

■ ഉത്തരസൂചിക

- ഫസൽ അലി, ഹൃദയനാഥ് കുൻസ്രു, കെ.എം. പണിക്കർ.

8. പഠനനേട്ടം

- സ്വതന്ത്രഇന്ത്യ സാമ്പത്തിക രംഗത്ത് കൈവരിച്ച പുരോഗതികൾ വിശദമാക്കുന്നു.



മിശ്ര സമ്പദ്വ്യവസ്ഥ എന്നാൽ എന്താണ്?

സ്കോർ : 1, സമയം : 1 മിനിട്ട്

■ ഉത്തരസൂചിക

- മുതലാളിത്ത, സോഷ്യലിസ്റ്റ് സമ്പദ്വ്യവസ്ഥയുടെ സമന്വയമാണ് മിശ്ര സമ്പദ് വ്യവസ്ഥ.

9. പഠനനേട്ടം

- സ്വതന്ത്രഇന്ത്യ സാമ്പത്തിക രംഗത്ത് കൈവരിച്ച പുരോഗതികൾ വിശദമാക്കുന്നു.



പഞ്ചവത്സര പദ്ധതികൾ ഇന്ത്യയുടെ സാമ്പത്തിക വികസനത്തെ സഹായിച്ചതെങ്ങനെ?

സ്കോർ : 4, സമയം : 4 മിനിട്ട്

■ ഉത്തരസൂചിക

- കാർഷിക വ്യാവസായിക മേഖല പുഷ്ടിപ്പെട്ടു
- ദാരിദ്ര്യ നിർമ്മാർജനം
- വിദ്യാഭ്യാസ മേഖലയിലെ പുരോഗതി
- ഇരുമ്പുരുക്ക് വ്യവസായശാലകളുടെ ആരംഭം
- അണക്കെട്ടുകളുടെ നിർമ്മാണം.

10. പഠനനേട്ടം

- സ്വതന്ത്രഇന്ത്യ സാമ്പത്തിക രംഗത്ത് കൈവരിച്ച പുരോഗതികൾ വിശദമാക്കുന്നു.



ചുവടെ നൽകിയിരിക്കുന്ന ഇരുമ്പുരുക്ക് നിർമ്മാണശാലകളുടെ സ്ഥാപനത്തിന് സഹായിച്ച വിദേശ രാജ്യങ്ങൾ ഏതെല്ലാം? (ഭിലായി, ബൊക്കാറോ, റൂർക്കല, ദുർഗാപൂർ)

സ്കോർ : 4, സമയം : 2 മിനിട്ട്

■ ഉത്തരസൂചിക

- ഭിലായ് - സോവിയറ്റ് യൂണിയൻ
- റൂർക്കല - ജർമ്മനി
- ദുർഗ്ഗാപൂർ - ബ്രിട്ടൺ
- ബൊക്കാറോ - സോവിയറ്റ് യൂണിയൻ

11. പഠനനേട്ടം

- ശാസ്ത്രരംഗത്ത് ഇന്ത്യകൈവരിച്ച നേട്ടങ്ങൾ പട്ടികപ്പെടുത്തുന്നു.



സ്വാതന്ത്ര്യാനന്തര ഇന്ത്യ ശാസ്ത്രമേഖലയിൽ കൈവരിച്ച ഏതെങ്കിലും 4 നേട്ടങ്ങൾ കുറിക്കുക.

സ്കോർ : 4, സമയം : 4 മിനിട്ട്

■ ഉത്തരസൂചിക

- ശാസ്ത്രവ്യാവസായികഗവേഷണസമിതി സ്ഥാപിച്ചു.
- ഇന്ത്യൻ കാർഷിക ഗവേഷണ സമിതി
- ഇന്ത്യൻ മെഡിക്കൽ ഗവേഷണസമിതി
- ടാറ്റാ ഇൻസ്റ്റിറ്റ്യൂട്ട് ഓഫ് ഫണ്ടമെന്റൽ റിസർച്ച്
- ഇന്ത്യൻ ആണവോർജ്ജ കമ്മീഷൻ
- ഇന്ത്യൻ ഇൻസ്റ്റിറ്റ്യൂട്ട് ഓഫ് ടെക്നോളജി



1 2. പഠനനേട്ടം

- ശാസ്ത്രരംഗത്ത് ഇന്ത്യകൈവരിച്ച നേട്ടങ്ങൾ പട്ടികപ്പെടുത്തുന്നു.



സ്വാതന്ത്ര്യാനന്തരം ഇന്ത്യ ബഹിരാകാശഗവേഷണരംഗത്ത് കൈവരിച്ച പ്രധാന നേട്ടങ്ങളിലൊന്നാണ് തുമ്പ റോക്കറ്റ് വിക്ഷേപണ കേന്ദ്രം. മറ്റ് പ്രധാന നേട്ടങ്ങൾ കുറിക്കുക.

സ്കോർ : 4, സമയം : 4 മിനിട്ട്

■ ഉത്തരസൂചിക

- ഇന്ത്യൻ ദേശീയബഹിരാകാശഗവേഷണസമിതി
- ഐ.എസ്.ആർ.ഒ 1969
- ആര്യഭട്ട ഉപഗ്രഹ വിക്ഷേപണം 1975
- ചാന്ദ്രയാൻ - 2008

1 3. പഠനനേട്ടം

- ശാസ്ത്രരംഗത്ത് ഇന്ത്യ കൈവരിച്ച നേട്ടങ്ങൾ പട്ടികപ്പെടുത്തുന്നു.



ഇന്ത്യയിൽ ഉപഗ്രഹങ്ങൾ വികസിപ്പിച്ചെടുക്കുന്ന രണ്ട് ഏജൻസികളുടെ പേരെഴുതുക.

സ്കോർ : 2, സമയം : 1 മിനിട്ട്

■ ഉത്തരസൂചിക

- നാഷണൽ റിമോട്ട് സെൻസിങ് ഏജൻസി
- ഫിസിക്കൽ റിസർച്ച് ലബോറട്ടറി

1 4. പഠനനേട്ടം

- സ്വതന്ത്രഇന്ത്യയുടെ വിദ്യാഭ്യാസനയത്തെയും സാംസ്കാരികസ്ഥാപനങ്ങളുടെ പ്രവർത്തനത്തെയും വിലയിരുത്തുന്നു.



സ്വാതന്ത്ര്യാനന്തര ഇന്ത്യയിലെ വിദ്യാഭ്യാസ പുരോഗതി വിലയിരുത്തുക.

സൂചന :

1. വിവിധ വിദ്യാഭ്യാസ കമ്മീഷനുകൾ
2. വിദ്യാഭ്യാസ കമ്മീഷനുകളുടെ ലക്ഷ്യങ്ങൾ, ശുപാർശകൾ

സ്കോർ : 6, സമയം : 10 മിനിട്ട്

■ ഉത്തരസൂചിക

- ഡോ. രാധാകൃഷ്ണൻ കമ്മീഷൻ, മുതലിയാർ കമ്മീഷൻ, കോത്താരി കമ്മീഷൻ
- 1986 ലെ ദേശീയ വിദ്യാഭ്യാസ നയം
- എസ്.എസ്.എ, ആർ.എം.എസ്.എ, ആർ.യു.എസ്.എ എന്നീ പ്രോജക്ടുകൾ
- തൊഴിലധിഷ്ഠിത വിദ്യാഭ്യാസ സ്ഥാപനങ്ങൾ തുടങ്ങി സ്ത്രീ വിദ്യാഭ്യാസത്തിന് പ്രാധാന്യം നൽകി.
- യു.ജി.സി രൂപീകരിക്കൽ
- ത്രിഭാഷാ പദ്ധതി നടപ്പിലാക്കി.
- സെക്കണ്ടറി തലത്തിൽ തൊഴിലധിഷ്ഠിത വിദ്യാഭ്യാസം നടപ്പിലാക്കി.
- മൂല്യാധിഷ്ഠിത വിദ്യാഭ്യാസത്തിന് ഊന്നൽ നൽകി.
- ശാസ്ത്ര സാങ്കേതിക വിദ്യാഭ്യാസം, ആരോഗ്യകായിക വിദ്യാഭ്യാസം എന്നീ മേഖലകളിൽ പുതിയ മാതൃകകൾ സൃഷ്ടിച്ചു.
- 2009 ൽ വിദ്യാഭ്യാസം മൗലിക അവകാശമാക്കി മാറ്റി.

15. പഠനനേട്ടം

- സ്വതന്ത്ര ഇന്ത്യയുടെ വിദ്യാഭ്യാസനയത്തെയും സാംസ്കാരികസ്ഥാപനങ്ങളുടെ പ്രവർത്തനത്തെയും വിലയിരുത്തുന്നു.



1986 ലെ ദേശീയവിദ്യാഭ്യാസനയത്തിന്റെ ഏതെങ്കിലും 3 നിർദ്ദേശങ്ങൾ എഴുതുക.

സ്കോർ : 3, സമയം : 3 മിനിട്ട്

■ ഉത്തരസൂചിക

- a. പ്രാഥമിക വിദ്യാഭ്യാസത്തിനും തുടർവിദ്യാഭ്യാസത്തിനും പ്രാധാന്യം നൽകുക.
- b. പ്രൈമറി തലത്തിൽ വിദ്യാഭ്യാസം സാർവത്രികമാക്കുക.
- c. ഓരോ ജില്ലയിലും നവോദയ വിദ്യാലയങ്ങൾ സ്ഥാപിക്കുക.
- d. പെൺകുട്ടികളുടെ വിദ്യാഭ്യാസത്തിന് പ്രോത്സാഹനം നൽകുക.

16. പഠനനേട്ടം

- സ്വതന്ത്ര ഇന്ത്യയുടെ വിദ്യാഭ്യാസനയത്തെയും സാംസ്കാരികസ്ഥാപനങ്ങളുടെ പ്രവർത്തനത്തെയും വിലയിരുത്തുന്നു.



സാംസ്കാരിക മുന്നേറ്റം ലക്ഷ്യമാക്കി ഇന്ത്യയിൽ പ്രവർത്തിക്കുന്ന ഏതെങ്കിലും രണ്ട് സ്ഥാപനങ്ങളും അവയുടെ പ്രവർത്തനങ്ങളും വിശദമാക്കുക.

സ്കോർ : 4, സമയം : 4 മിനിട്ട്

■ ഉത്തരസൂചിക

- സംഗീതനാടകഅക്കാദമി സംഗീതത്തിന്റെയും നാടകത്തിന്റെയും പ്രോത്സാഹനം ലക്ഷ്യം
- ലളിതകലാ അക്കാദമി - ഇന്ത്യക്ക് അകത്തും പുറത്തും കലകളുടെ പ്രചാരണം.
- സാഹിത്യ അക്കാദമി - ഇന്ത്യൻ ഭാഷാസാഹിത്യത്തിന്റെ ഉന്നമനം.
- നാഷണൽ സ്കൂൾ ഓഫ് ഡ്രാമ - നാടകത്തെ പരിപോഷിപ്പിക്കുന്നു, സംഗീത നാടക അക്കാദമിയുടെ കീഴിൽ പ്രവർത്തിക്കുന്നു.
- നാഷണൽ ബുക്ക് ട്രസ്റ്റ് ഓഫ് ഇന്ത്യ - കുറഞ്ഞ ചെലവിൽ പുസ്തകങ്ങൾ പ്രസിദ്ധീകരിക്കുന്നു. ഇന്ത്യൻ പുസ്തകങ്ങൾ സ്വദേശത്തും വിദേശത്തും പ്രോത്സാഹിപ്പിക്കുക. (ഏതെങ്കിലും രണ്ടെണ്ണം)

17. പഠനനേട്ടം

- ശാസ്ത്രരംഗത്ത് ഇന്ത്യകൈവരിച്ച നേട്ടങ്ങൾ പട്ടികപ്പെടുത്തുന്നു.



താഴെ പറയുന്നവ കാലഗണനാടിസ്ഥാനത്തിൽ ക്രമപ്പെടുത്തുക.

- ചാന്ദ്രയാൻ ദൗത്യം
- ഐ.എസ്.ആർ.ഒ യുടെ രൂപീകരണം
- ആര്യഭട്ടയുടെ വിക്ഷേപണം
- ദേശീയ ബഹിരാകാശ ഗവേഷണസമിതിയുടെ രൂപീകരണം

സ്കോർ : 4, സമയം : 4 മിനിട്ട്

■ ഉത്തരസൂചിക

- ദേശീയ ബഹിരാകാശ ഗവേഷണ സമിതിയുടെ രൂപീകരണം
- ഐ.എസ്.ആർ.ഒ യുടെ രൂപീകരണം
- ആര്യഭട്ട വിക്ഷേപണം
- ചാന്ദ്രയാൻ ദൗത്യം

18. പഠനനേട്ടം

- സ്വതന്ത്ര ഇന്ത്യയുടെ വിദ്യാഭ്യാസനയത്തെയും സാംസ്കാരികസ്ഥാപനങ്ങളുടെ പ്രവർത്തനത്തെയും വിലയിരുത്തുന്നു.



ഓപ്പറേഷൻ ബ്ലാക്ക് ബോർഡ് പദ്ധതിയുടെ ലക്ഷ്യമെന്ത്?

സ്കോർ : 2, സമയം : 2 മിനിട്ട്

■ ഉത്തരസൂചിക

- പ്രൈമറി വിദ്യാഭ്യാസം സാർവ്വത്രികമാക്കുക.
- സ്കൂളിന്റെ ഭൗതിക സൗകര്യങ്ങൾ മെച്ചപ്പെടുത്തുക.

19. പഠനനേട്ടം

- സ്വതന്ത്ര ഇന്ത്യയുടെ വിദ്യാഭ്യാസനയത്തെയും സാംസ്കാരികസ്ഥാപനങ്ങളുടെ പ്രവർത്തനത്തെയും വിലയിരുത്തുന്നു.



10 + 2 + 3 മാതൃകയിൽ വിദ്യാഭ്യാസം നടപ്പിലാക്കാൻ ശുപാർശ ചെയ്ത കമ്മീഷൻ ഏത്?

സ്കോർ : 1, സമയം : 1 മിനിട്ട്

■ ഉത്തരസൂചിക

- കോത്താരി കമ്മീഷൻ

20. പഠനനേട്ടം

- സ്വതന്ത്ര ഇന്ത്യയുടെ വിദേശനയം വിശകലനം ചെയ്യുന്നു.



മറ്റ് രാജ്യങ്ങളുമായി നല്ല സൗഹൃദം പുലർത്തുന്നതിന് സഹായകമായ ഇന്ത്യയുടെ വിദേശനയത്തിന്റെ സവിശേഷതകൾ കുറിക്കുക.

സ്കോർ : 4, സമയം : 4 മിനിട്ട്

■ ഉത്തരസൂചിക

- പഞ്ചശീല തത്ത്വങ്ങൾ
- ചേരിചേരായ്മ
- വംശീയവാദത്തോടുള്ള വിദ്വേഷം
- വിദേശ സഹായത്തിന്റെ ആവശ്യകതയുടെ ഊന്നൽ

21. പഠനനേട്ടം

- സ്വതന്ത്ര ഇന്ത്യയുടെ വിദേശനയം വിശകലനം ചെയ്യുന്നു.



അയൽരാജ്യമായ ചൈനയുമായി ഇന്ത്യ 1954 ൽ ഒപ്പിട്ട കരാറാണ് പഞ്ചശീല തത്വങ്ങൾ. ഇതിലെ വ്യവസ്ഥകൾ ഏതെല്ലാം?

സ്കോർ : 4, സമയം : 4 മിനിട്ട്

■ ഉത്തരസൂചിക

- രാജ്യത്തിന്റെ അതിർത്തിയും പരമാധികാരവും പരസ്പരം അംഗീകരിക്കുക.
- പരസ്പരം ആക്രമിക്കാതിരിക്കുക
- ആഭ്യന്തര കാര്യങ്ങളിൽ ഇടപെടാതിരിക്കുക
- പരസ്പരസഹായവും സമത്വവും
- സമാധാനപരമായ സഹവർത്തിത്വം

22. പഠനനേട്ടം

- സ്വതന്ത്ര ഇന്ത്യയുടെ വിദേശനയം വിശകലനം ചെയ്യുന്നു.



“ഉഭയകക്ഷി സമ്മതത്തിലെ വ്യവസ്ഥകളാണ് പഞ്ചശീല തത്വങ്ങൾ”. സമർത്ഥിക്കുക.

സ്കോർ : 3, സമയം : 4 മിനിട്ട്

■ ഉത്തരസൂചിക

- ഇന്ത്യയും ചൈനയും തമ്മിൽ ഒപ്പിട്ട കരാറാണ് ഇത്.
- പരസ്പരസൗഹൃദം നിലനിർത്തുന്നതിനായാണ് കരാർ ഉണ്ടാക്കിയത്.
- പരസ്പരം ആക്രമിക്കാതിരിക്കുക.
- രാജ്യത്തിന്റെ അതിർത്തിയും പരമാധികാരവും പരസ്പരം അംഗീകരിക്കുക എന്നിവയാണ് മറ്റ് വ്യവസ്ഥകൾ.
- പരസ്പരസൗഹൃദം നിലനിർത്തുന്നതിനായാണ് ഇതിലെ ഓരോ വ്യവസ്ഥകളും ഉള്ളത്.

23. പഠനനേട്ടം

- സ്വതന്ത്ര ഇന്ത്യ സാമ്പത്തികരംഗത്ത് കൈവരിച്ച പുരോഗതി വിശദമാക്കുന്നു.



ഇന്ത്യയുടെ സാമ്പത്തിക ആധുനികവൽക്കരണത്തിന് അണക്കെട്ടുകളുടെ നിർമ്മാണം സഹായകരമായതെങ്ങനെ?

സ്കോർ : 3, സമയം : 3 മിനിട്ട്

■ ഉത്തരസൂചിക

- കൃഷിക്കാവശ്യമായ ജലം ലഭ്യമായി.
- വ്യവസായങ്ങൾക്കാവശ്യമായ വൈദ്യുതി ലഭിച്ചു.
- കാർഷിക ഉൽപ്പാദനം വർദ്ധിച്ചു.

24. പഠനനേട്ടം

- സ്വതന്ത്ര ഇന്ത്യ സാമ്പത്തിക രംഗത്ത് കൈവരിച്ച പുരോഗതി വിശദമാക്കുന്നു.



1951 ൽ തുടക്കം കുറിച്ച പഞ്ചവത്സര പദ്ധതികൾ ഇന്ത്യയുടെ വികസനപ്രക്രിയയിൽ സഹായകരമായതെങ്ങനെ?

സ്കോർ : 4, സമയം : 4 മിനിട്ട്

■ ഉത്തരസൂചിക

- കാർഷിക, വ്യവസായികമേഖല പുഷ്ടിപ്പെട്ടു. ദാരിദ്ര്യ നിർമ്മാർജ്ജനം, ഊർജ്ജാത്പാദനം, വിദ്യാഭ്യാസപുരോഗതി.
- ഈ മേഖലയിൽ അടുത്തകാലത്തുണ്ടായ പുരോഗതികൾ പരാമർശിക്കാം.

25. പഠനനേട്ടം

- ഇന്ത്യൻ നാട്ടുരാജ്യങ്ങളുടെ സംയോജനം വിശദമാക്കുന്നു.



ഇന്ത്യയുടെ സ്വാതന്ത്ര്യസമ്പാദനം പൂർണ്ണമാകുന്നത് 1961 ലാണ്. ഈ പ്രസ്താവന എത്രമാത്രം ശരിയാണ്?

സ്കോർ : 3, സമയം : 5 മിനിട്ട്

■ ഉത്തരസൂചിക

- 1947 ൽ ബ്രിട്ടൺ ഇന്ത്യ വിടുന്നു.
- 1956 ൽ ഫ്രഞ്ചുകാർ ഇന്ത്യവിടുന്നു.
- 1961 ൽ പോർച്ചുഗീസുകാർ ഇന്ത്യ വിടുന്നു.
- 1961 ആകുമ്പോൾ എല്ലാ വിദേശഭരണാധികാരികളും ഇന്ത്യ വിട്ടു.

26. പഠനനേട്ടം

- ഭാഷാടിസ്ഥാനത്തിലുള്ള സംസ്ഥാന രൂപീകരണത്തിന് ഇടയാക്കിയ സാഹചര്യം വിശകലനം ചെയ്യുന്നു.

**?** ഭാഷാടിസ്ഥാനത്തിൽ ആന്ധ്രാസംസ്ഥാനം രൂപീകരിക്കാൻ കേന്ദ്രസർക്കാരിനെ നിർബന്ധിതമാക്കിയ സാഹചര്യമെന്ത്?

സ്കോർ : 1, സമയം : 1 മിനിട്ട്

■ ഉത്തരസൂചിക

- സ്വാതന്ത്ര്യസമരസേനാനി പോട്ടി ശ്രീരാമലുവിന്റെ നിരാഹാരവും തുടർന്നുള്ള മരണവും

27. പഠനനേട്ടം

- സ്വതന്ത്ര ഇന്ത്യ അഭിമുഖീകരിച്ച വെല്ലുവിളികൾ കണ്ടെത്തുന്നു.

**?** സ്വാതന്ത്ര്യാനന്തര ഇന്ത്യയിൽ നടന്ന പ്രധാന സംഭവങ്ങളാണ് താഴെ നൽകിയിരിക്കുന്നത്. ഈ സംഭവങ്ങൾ നടന്ന ക്രമത്തിൽ എഴുതുക.

- ഇന്ത്യ റിപ്പബ്ലിക്കായി
- സംസ്ഥാനപുനസംഘടനാകമ്മീഷൻ രൂപീകരിച്ചു
- ഫ്രഞ്ച് അധീന പ്രദേശങ്ങൾ ഇന്ത്യൻ യൂണിയനിൽ ലയിച്ചു.
- പോർച്ചുഗീസുകാർ ഇന്ത്യ വിട്ടു.
- സ്വതന്ത്ര ഇന്ത്യയിലെ ആദ്യ പൊതുതെരഞ്ഞെടുപ്പ്.

സ്കോർ : 5, സമയം : 5 മിനിട്ട്

■ ഉത്തരസൂചിക

- ഇന്ത്യ റിപ്പബ്ലിക്കായി.
- സ്വതന്ത്ര ഇന്ത്യയിലെ ആദ്യ പൊതുതെരഞ്ഞെടുപ്പ്.
- സംസ്ഥാന പുനസംഘന കമ്മീഷൻ രൂപീകരിച്ചു.
- ഫ്രഞ്ച് അധീന പ്രദേശങ്ങൾ ഇന്ത്യൻ യൂണിയനിൽ ലയിച്ചു.
- പോർച്ചുഗീസുകാർ ഇന്ത്യ വിട്ടു.

28. പഠനനേട്ടം

- ശാസ്ത്രരംഗത്ത് ഇന്ത്യ കൈവരിച്ച നേട്ടങ്ങൾ പട്ടികപ്പെടുത്തുന്നു.

**?** സ്വാതന്ത്ര്യം നേടിയശേഷം ശാസ്ത്രസാങ്കേതിക മേഖലയിൽ ഇന്ത്യ ഏറെ നേട്ടങ്ങൾ കൈവരിച്ചു. ദേശീയ പുരോഗതിക്ക് തീർത്തും അനുയോജ്യമായ രീതിയിൽ തന്നെയാണോ നമ്മുടെ ശാസ്ത്ര-സാങ്കേതിക മേഖല പുരോഗമിക്കുന്നത്? അനുയോജ്യമായ ഉദാഹരണങ്ങളിലൂടെ സമർത്ഥിക്കുക.

സ്കോർ : 3, സമയം : 5 മിനിട്ട്

■ ഉത്തരസൂചിക

- ഇന്ത്യയിൽ ഉണ്ടായ ശാസ്ത്ര-സാങ്കേതിക നേട്ടങ്ങൾ സംബന്ധിച്ച ധാരണകൾ നാം ആർജ്ജിച്ച ദേശീയ പുരോഗതിയുമായി ബന്ധപ്പെടുത്തി നിഗമനങ്ങൾ രൂപീകരിക്കുന്നതിന്, കാര്യകാരണ ബന്ധം കണ്ടെത്തി സമർത്ഥിക്കുന്നതിന് (ഉപഗ്രഹവിക്ഷേപണ, ആണവോർജ്ജ വിനിയോഗം, ആരോഗ്യരംഗം, കാർഷിക രംഗം തുടങ്ങിയ ഏതെങ്കിലും 4 മേഖലകൾ)

## കേരളം ആധുനികതയിലേക്ക്

### 1. പഠനനേട്ടം

- കേരളത്തിൽ ബ്രിട്ടീഷാധിപത്യം സ്ഥാപിക്കപ്പെട്ടതെങ്ങനെയെന്ന് വിലയിരുത്തുന്നു.



യൂറോപ്യൻമാരുടെ വരവിനു മുമ്പ് കേരളവുമായി വ്യാപാരബന്ധം പുലർത്തിയിരുന്ന വിദേശ കച്ചവടക്കാർ ആരെല്ലാം?

സ്കോർ : 2, സമയം : 2 മിനിട്ട്

#### ■ ഉത്തരസൂചിക

- അറബികൾ, ചൈനക്കാർ

### 2. പഠനനേട്ടം

- കേരളത്തിൽ ബ്രിട്ടീഷാധിപത്യം സ്ഥാപിക്കപ്പെട്ടതെങ്ങനെയെന്ന് വിലയിരുത്തുന്നു.



ചുവടെ നൽകിയിരിക്കുന്നവയെ കാലഗണനാക്രമത്തിൽ പട്ടികപ്പെടുത്തുക.

- മാർത്താണ്ഡവർമ്മ ഡച്ചുകാരെ കൂട്ടിച്ചൽ യുദ്ധത്തിൽ പരാജയപ്പെടുത്തി.
- ബ്രിട്ടീഷുകാർ ഫ്രഞ്ചുകാരെ കർണാടീക് യുദ്ധത്തിൽ പരാജയപ്പെടുത്തി.
- ഡച്ചുകാർ പോർച്ചുഗീസുകാരെ പരാജയപ്പെടുത്തി.

സ്കോർ : 3, സമയം : 5 മിനിട്ട്

#### ■ ഉത്തരസൂചിക

- I - iii, II - i, III - ii

### 3. പഠനനേട്ടം

- കൃഷിയിലെ വാണിജ്യവൽക്കരണം ഭൂബന്ധങ്ങളിൽ വരുത്തിയ മാറ്റങ്ങൾ തിരിച്ചറിയുന്നു.



“കൃഷിയുടെ വാണിജ്യവൽക്കരണം കേരളത്തിലെ കാർഷികമേഖലയെ സ്വാധീനിച്ചതെങ്ങനെയെന്ന് വിശകലനം ചെയ്യുക.

സ്കോർ : 6, സമയം : 8 മിനിട്ട്

#### ■ ഉത്തരസൂചിക

- കമ്പോളത്തെ ലക്ഷ്യമാക്കിയുള്ള കൃഷി
- നാളികേരക്കൃഷി പ്രോത്സാഹിപ്പിച്ചു
- നെല്ലുൽപാദനം കുറഞ്ഞു
- ഭക്ഷ്യക്ഷാമം
- മരച്ചീനി കൃഷിയുടെ വ്യാപനം
- മലയോരങ്ങളിലെ തോട്ടവിള കൃഷി

4. പഠനനേട്ടം

- ബ്രിട്ടീഷ് ചൂഷണങ്ങൾക്കെതിരെ കേരളത്തിന്റെ വിവിധ ഭാഗങ്ങളിൽ നടന്ന ചെറു ത്തുമിപ്പുകളുടെ പ്രത്യേകതകൾ പട്ടികപ്പെടുത്തുന്നു.

**?** ആറ്റിങ്ങൽ കലാപത്തിലേക്ക് നയിച്ച സാഹചര്യം വിശദമാക്കുക.

സ്കോർ : 2, സമയം : 4 മിനിട്ട്

■ ഉത്തരസൂചിക

- അഞ്ചുതെങ്ങുകോട്ട ബ്രിട്ടീഷുകാരുടെ പടിഞ്ഞാറൻ തീരത്തെ പ്രധാന സൈനിക കേന്ദ്രമായതിൽ ക്ഷുഭിതരായ നാട്ടുകാർ 1721-ൽ ആറ്റിങ്ങൽ റാണിയ്ക്ക് സമ്മാനവുമായി പോവുകയായിരുന്ന 150-ഓളം ബ്രിട്ടീഷുകാരെ കൊലപ്പെടുത്തി. ഈ സംഭവമാണ് ആറ്റിങ്ങൽ കലാപം എന്നറിയപ്പെടുന്നത്.

5. പഠനനേട്ടം

- ബ്രിട്ടീഷ് ചൂഷണങ്ങൾക്കെതിരെ കേരളത്തിന്റെ വിവിധ ഭാഗങ്ങളിൽ നടന്ന ചെറു ത്തുമിപ്പുകളുടെ പ്രത്യേകതകൾ പട്ടികപ്പെടുത്തുന്നു.

**?** ബ്രിട്ടീഷുകാർക്കെതിരെ കേരളത്തിൽ നടന്ന ആദ്യത്തെ സംഘടിത കലാപം ഏത്?

സ്കോർ : 1, സമയം : 1 മിനിട്ട്

■ ഉത്തരസൂചിക

- ആറ്റിങ്ങൽ കലാപം

6. പഠനനേട്ടം

- കേരളത്തിൽ ബ്രിട്ടീഷാധിപത്യം സ്ഥാപിക്കപ്പെട്ടതെങ്ങനെയെന്ന് വിലയിരുത്തുന്നു.

**?** മലബാർ ബ്രിട്ടീഷ് ആധിപത്യത്തിൻ കീഴിൽ വന്നത് ഏതു സന്ധി പ്രകാരമാണ്?

സ്കോർ : 1, സമയം : 1 മിനിട്ട്

■ ഉത്തരസൂചിക

- 1792 -ലെ ശ്രീരംഗപട്ടണം സന്ധി പ്രകാരം.

7. പഠനനേട്ടം

- ബ്രിട്ടീഷ് ചൂഷണങ്ങൾക്കെതിരെ കേരളത്തിന്റെ വിവിധ ഭാഗങ്ങളിൽ നടന്ന ചെറു ത്തുമിപ്പുകളുടെ പ്രത്യേകതകൾ പട്ടികപ്പെടുത്തുന്നു.

**?** നാട്ടുരാജാക്കന്മാരും ജന്മിമാരും ബ്രിട്ടീഷുകാർക്കെതിരെ തിരിയുവാൻ ഇടയായ സാഹചര്യം വിലയിരുത്തുക.

സ്കോർ : 2, സമയം : 4 മിനിട്ട്

■ ഉത്തരസൂചിക

- രാഷ്ട്രീയ ആധിപത്യം നേടിയതിനുശേഷം ബ്രിട്ടീഷുകാർ രാജാക്കന്മാരുടെയും ജന്മിമാരുടെയും അധികാരത്തിൽ ഇടപെടുവാൻ തുടങ്ങി. നൂറ്റാണ്ടുകളായി അവർ അനുഭവിച്ചുവന്ന സ്വാതന്ത്ര്യത്തിലും അവകാശത്തിലുമുള്ള കൈകടത്തൽ അവരെ ബ്രിട്ടീഷുകാരുടെ ശത്രുക്കളാക്കി.

8. പഠനനേട്ടം

- കേരളത്തിൽ ബ്രിട്ടീഷാധിപത്യം സ്ഥാപിക്കപ്പെട്ടതെങ്ങനെയെന്ന് വിലയിരുത്തുന്നു.
- ❓ പതിനെട്ടാം നൂറ്റാണ്ടോടുകൂടി കേരളം ബ്രിട്ടീഷ് ആധിപത്യത്തിൻ കീഴിലാകാനിടയാക്കിയ സാഹചര്യം വിശകലനം ചെയ്യുക.

സ്കോർ : 4, സമയം : 6 മിനിട്ട്

■ ഉത്തരസൂചിക

- 1792 -ലെ ശ്രീരംഗപട്ടണം സന്ധിപ്രകാരം മലബാർ ബ്രിട്ടീഷുകാരുടെ അധീനതയിൽ ആയിത്തീർന്നു.
- 1792 -ൽ കൊച്ചിരാജാവ് ബ്രിട്ടീഷ് മേൽക്കോയ്മ അംഗീകരിച്ച് കപ്പം നൽകുവാൻ നിർബന്ധിതനായി.
- 1795-ലേ സന്ധിപ്രകാരം തിരുവിതാംകൂറും ബ്രിട്ടീഷ് ആധിപത്യം അംഗീകരിച്ചു. ഇതിനു പകരമായി തിരുവിതാംകൂറിനെ ശത്രുക്കളിൽ നിന്നും സംരക്ഷിച്ചുകൊള്ളാമെന്ന് ബ്രിട്ടീഷുകാർ ഉറപ്പു നൽകി.
- അങ്ങനെ 18-ാം നൂറ്റാണ്ടിന്റെ അവസാനത്തോടെ മലബാർ പ്രദേശം നേരിട്ടും കൊച്ചി, തിരുവിതാംകൂർ പ്രദേശങ്ങൾ സാമന്തപദവിയിലും ബ്രിട്ടീഷ് അധീനതയിൽ ആയി തീർന്നു.

9. പഠനനേട്ടം

- ബ്രിട്ടീഷ് ചൂഷണങ്ങൾക്കെതിരെ കേരളത്തിന്റെ വിവിധ ഭാഗങ്ങളിൽ നടന്ന ചെറുത്തുനില്പുകളുടെ പ്രത്യേകതകൾ പട്ടികപ്പെടുത്തുന്നു.
- ❓ ബ്രിട്ടീഷുകാർക്കെതിരെ തിരിയുവാൻ പഴശ്ശിരാജയെ പ്രേരിപ്പിച്ച കാരണം എന്തായിരുന്നു?

സ്കോർ : 1, സമയം : 2 മിനിട്ട്

■ ഉത്തരസൂചിക

- മൈസൂർ യുദ്ധത്തിൽ ബ്രിട്ടീഷുകാരെ സഹായിച്ചതിനു പ്രതിഫലമായി കോട്ടയം പ്രദേശത്തെ നികുതിപിരിക്കുന്നതിനുള്ള അവകാശം നൽകാമെന്ന വാഗ്ദാനം പാലിക്കാത്തതിൽ പ്രതിഷേധിച്ചാണ് പഴശ്ശിരാജാ ബ്രിട്ടീഷുകാർക്കെതിരെ തിരിഞ്ഞത്.

10. പഠനനേട്ടം

- ബ്രിട്ടീഷ് ചൂഷണങ്ങൾക്കെതിരെ കേരളത്തിന്റെ വിവിധ ഭാഗങ്ങളിൽ നടന്ന ചെറുത്തുനില്പുകളുടെ പ്രത്യേകതകൾ പട്ടികപ്പെടുത്തുന്നു.
- ❓ വേലുത്തമ്പിയേയും പാലിയത്തച്ചനെയും ബ്രിട്ടീഷുകാരുടെ ശത്രുവാക്കിയ സാഹചര്യം വിശദമാക്കുക.

സ്കോർ : 1, സമയം : 2 മിനിട്ട്

■ ഉത്തരസൂചിക

- തിരുവിതാംകൂറിന്റെയും കൊച്ചിയുടേയും ആഭ്യന്തരകാര്യങ്ങളിൽ ബ്രിട്ടീഷുകാർ നടത്തിയ അനിയന്ത്രിത ഇടപെടലുകളാണ് തിരുവിതാംകൂറിന്റെയും കൊച്ചിയുടെയും ദിവാൻമാരായ വേലുത്തമ്പിയെയും പാലിയത്തച്ചനെയും ബ്രിട്ടീഷുകാരുടെ ശത്രുക്കളാക്കിയത്.



11. പഠനഭേദം

- ബ്രിട്ടീഷ് ചൂഷണങ്ങൾക്കെതിരെ കേരളത്തിന്റെ വിവിധ ഭാഗങ്ങളിൽ നടന്ന ചെറുത്തുനില്പുകളുടെ പ്രത്യേകതകൾ പട്ടികപ്പെടുത്തുന്നു.

**?** ബ്രിട്ടീഷുകാർക്കെതിരെ പോരാടാൻ ജനങ്ങളെ ആഹ്വാനം ചെയ്തുകൊണ്ട് വേലുത്തമ്പി നടത്തിയ വിളംബരം ഏതു പേരിലാണ് അറിയപ്പെടുന്നത്?

സ്കോർ : 1, സമയം : 2 മിനിട്ട്

**■ ഉത്തരസൂചിക**

- കുണ്ടറ വിളംബരം

12. പഠനഭേദം

- കൃഷിയിലെ വാണിജ്യവൽക്കരണം ഭൂബന്ധങ്ങളിൽ വരുത്തിയ മാറ്റങ്ങൾ തിരിച്ചറിയുന്നു.

**?** വിദേശവ്യാപാരം വർദ്ധിപ്പിക്കുന്നതിനും വ്യാപാരം നിയന്ത്രിക്കുന്നതിനും വേണ്ടി ബ്രിട്ടീഷുകാർ കൈക്കൊണ്ട നടപടികൾ എന്തെല്ലാം?

സ്കോർ : 4, സമയം : 8 മിനിട്ട്

**■ ഉത്തരസൂചിക**

- മലബാർ, കൊച്ചി, തിരുവിതാംകൂർ എന്നിവിടങ്ങളിലെ വ്യാപാരനിയമങ്ങൾ തങ്ങൾക്കനുകൂലമായി ദേശഗതി ചെയ്തു. ഏകീകൃതനാണയവ്യവസ്ഥയും അളവുകളും നടപ്പിലാക്കി, ഗതാഗതസൗകര്യം വർദ്ധിപ്പിക്കുന്നതിനായി റോഡുകൾ, പാലങ്ങൾ, റെയിൽപ്പാത എന്നിവ നിർമ്മിച്ചു. മെച്ചപ്പെട്ട വ്യാപാരസൗകര്യത്തിനായി കൊച്ചി, കോഴിക്കോട്, ആലപ്പുഴ തുറമുഖങ്ങൾ വികസിപ്പിച്ചു.

13. പഠനഭേദം

- വ്യാവസായിക മേഖലയിൽ ബ്രിട്ടീഷ് ഭരണകാലത്തുണ്ടായ പുരോഗതി പട്ടികപ്പെടുത്തുന്നു.

**?** “ബ്രിട്ടീഷുകാർ ഭൂവുടമാവ്യവസ്ഥയിൽ വരുത്തിയ മാറ്റം മലബാറിലെ കുടിയാന്മാരുടെ ജീവിതം ദുരിതപൂർണ്ണമാക്കി. സാധൂകരിക്കുക.

സ്കോർ : 3, സമയം : 6 മിനിട്ട്

**■ ഉത്തരസൂചിക**

- പ്രാദേശിക നാടുവാഴികളേയും ഭൂപ്രഭുക്കന്മാരേയും ഭൂഉടമകളായി ബ്രിട്ടീഷുകാർ കണക്കാക്കി. മുൻകൂട്ടി നിശ്ചയിക്കപ്പെട്ട തുക നികുതിയായി നൽകേണ്ടിയിരുന്നു. ഇവർ കുടിയാന്മാരിൽ നിന്നും വൻതുക നികുതിയായി പിരിക്കുകയും പലപ്പോഴും കുടിയൊഴിപ്പിക്കുകയും ചെയ്തിരുന്നു. ഇതോടുകൂടി മലബാറിലെ കുടിയാന്മാരുടെ ജീവിതം ദുരിതപൂർണ്ണമായി.

14. പഠനഭേദം

- കൃഷിയിലെ വാണിജ്യവൽക്കരണം ഭൂബന്ധങ്ങളിൽ വരുത്തിയ മാറ്റങ്ങൾ തിരിച്ചറിയുന്നു.

**?** മലബാറിലെ കുടിയാന്മാർക്ക് നാമമാത്രമായെങ്കിലും ഉടമസ്ഥാവകാശം നൽകിക്കൊണ്ട് നടപ്പിലാക്കിയ നിയമം ഏത്?

സ്കോർ : 1, സമയം : 1 മിനിട്ട്

**■ ഉത്തരസൂചിക**

- 1929 - ലെ മലബാർ കുടിയാനനിയമം

15. പഠനനേട്ടം

- കൃഷിയിലെ വാണിജ്യവൽക്കരണം ഭൂബന്ധങ്ങളിൽ വരുത്തിയ മാറ്റങ്ങൾ തിരിച്ചറിയുന്നു.



മാർത്താണ്ഡവർമ്മയുടെ കാലത്ത് തിരുവിതാംകൂറിൽ ഏതെല്ലാം മാറ്റങ്ങളാണ് ഭൂവുടമാ ബന്ധത്തിലുണ്ടായത്?

സ്കോർ : 4, സമയം : 6 മിനിട്ട്

■ ഉത്തരസൂചിക

- ഭൂപ്രഭുക്കന്മാരുടെ (മാടമ്പിമാരുടെ) കൈവശമുണ്ടായിരുന്ന ഭൂമിയെല്ലാം 'പണ്ടാരവക' (സർക്കാർഭൂമി)യാക്കി മാറ്റി
- 1865 - ലെ 'പണ്ടാരപ്പാട്ടവിളംബരം' വഴി കുടിയാന് തങ്ങൾ കൃഷി ചെയ്യുന്ന ഭൂമിയുടെ ഉടമാവകാശം ലഭിച്ചു.
- 1896 -ലെ ജന്മി - കുടിയാൻ നിയമപ്രകാരം തിരുവിതാംകൂറിലെ കുടിയാന് ഭൂമിയുടെ അവകാശം ലഭിച്ചു.
- ഇതോടുകൂടി തിരുവിതാംകൂറിലെ കുടിയാന്മാരിൽ ഭൂപിപക്ഷവും നാമമാത്ര ഭൂവുടമകളായി മാറി.

16. പഠനനേട്ടം

- കൃഷിയിലെ വാണിജ്യവൽക്കരണം ഭൂബന്ധങ്ങളിൽ വരുത്തിയ മാറ്റങ്ങൾ തിരിച്ചറിയുന്നു.



ചേരുംപടി ചേർക്കുക.

	A	B
i	1865	a. മലബാർ കുടിയാന നിയമം
ii	1914	b. പണ്ടാരപ്പാട്ട വിളംബരം
iii	1929	c. കുടിയാനാനിയമം

സ്കോർ : 3, സമയം : 6 മിനിട്ട്

■ ഉത്തരസൂചിക

- i - b, ii - c, iii - a

17. പഠനനേട്ടം

- വ്യാവസായികമേഖലയിൽ ബ്രിട്ടീഷ് ഭരണകാലത്തുണ്ടായ പുരോഗതി പട്ടികപ്പെടുത്തുന്നു.



കേരളത്തിൽ ബ്രിട്ടീഷ് ആധിപത്യകാലത്ത് ആരംഭിച്ച ചില പരമ്പരാഗത വ്യവസായങ്ങളും അവയുടെ പ്രധാന കേന്ദ്രങ്ങളും ചുവടെ നൽകിയിരിക്കുന്നു. ഇവ ചേരുംപടി ചേർക്കുക.

	A	B
i.	കയർ വ്യവസായം	a. തൃശ്ശൂർ
ii.	കശുവണ്ടി വ്യവസായം	b. കണ്ണൂർ
iii.	ഓടു വ്യവസായം	c. ആലപ്പുഴ
iv.	കൈത്തറി വ്യവസായം	d. കൊല്ലം

സ്കോർ : 4, സമയം : 6 മിനിട്ട്

■ ഉത്തരസൂചിക

- i - c, ii - d, iii - a, iv - b

18. പഠനനേട്ടം

- സാംസ്കാരികമേഖലയിൽ ബ്രിട്ടീഷ് ഭരണം സൃഷ്ടിച്ച സ്വാധീനം തിരിച്ചറിയുന്നു.



ബ്രിട്ടീഷുകാർ കേരളത്തിൽ നടപ്പിലാക്കിയ നീതിന്യായ വ്യവസ്ഥയുടെ സവിശേഷതകൾ വിശകലനം ചെയ്യുക.

സ്കോർ : 2, സമയം : 4 മിനിട്ട്

■ ഉത്തരസൂചിക

- കുറ്റാരോപിതന്റെ ജാതിയെ അടിസ്ഥാനമാക്കി ശിക്ഷ വിധിക്കുന്നതിനുപകരം കുറ്റവാളിയുടെ വാദം കേട്ടശേഷം കുറ്റത്തിന്റെ ഗൗരവമാനുസരിച്ചു ജാതി പരിഗണന കൂടാതെ എല്ലാവരേയും നിയമത്തിനു മുമ്പിൽ തുല്യരായി കണക്കാക്കി.

19. പഠനനേട്ടം

- കേരളത്തിലെ സാമൂഹിക മാറ്റങ്ങൾക്ക് പരിഷ്കരണ പ്രസ്ഥാനങ്ങൾ വഹിച്ച പങ്ക് തിരിച്ചറിയുന്നു.



കേരളത്തിലെ പരിഷ്കരണ പ്രസ്ഥാനങ്ങളും സാമൂഹിക മാറ്റങ്ങളും എന്ന വിഷയത്തെ അടിസ്ഥാനമാക്കി ഒരു ലഘു ഉപന്യാസം തയ്യാറാക്കുക.

സ്കോർ : 6, സമയം : 10 മിനിട്ട്

■ ഉത്തരസൂചിക

- ജാതിവ്യവസ്ഥ ശക്തമായിരുന്ന കേരളത്തിൽ തൊട്ടുകൂടായ്മയും തീണ്ടികൂടായ്മയും നിലനിന്നിരുന്നു. എല്ലാ ജാതികളിലും അനാചാരങ്ങളും അന്ധവിശ്വാസങ്ങളും നിലനിന്നിരുന്നു. ആധുനിക വിദ്യാഭ്യാസവും പാശ്ചാത്യ ചിന്തകളും ഇത്തരം അനീതിക്കെതിലെ പോരാടാൻ വിദ്യാഭ്യാസത്തിനെ പ്രചോദിപ്പിച്ചു. ചാന്നാർ ലഹള എന്നറിയപ്പെടുന്ന മാറുമറയ്ക്കൽ സമരം, ശ്രീനാരായണഗുരുവിന്റെ അരുവിപ്പുറത്തെ ശിവപ്രതിഷ്ഠ മുതലായവ ഇതിനുദാഹരണമാണ്. ടി.കെ. മാധവന്റെ നേതൃത്വത്തിൽ നടന്ന വൈക്കം സത്യഗ്രഹം സഞ്ചാര സാതന്ത്രത്തിനു വേണ്ടിയുള്ളതായിരുന്നു. മന്നത്തുപദ്മനാഭന്റെ നേതൃത്വത്തിൽ നടത്തിയ സവർണ്ണജാഥയും വൈക്കം ക്ഷേത്രത്തിനു സമീപത്തുള്ള നിരത്തുകളിൽ താഴ്ന്ന ജാതിക്കാർക്ക് സഞ്ചാര സാതന്ത്ര്യം നേടിക്കൊടുത്തു. പി.കൃഷ്ണപിള്ളയുടെയും എ.കെ. ഗോപാലന്റെയും നേതൃത്വത്തിൽ നടന്ന ഗുരുവായൂർ സത്യഗ്രഹം 1936 - ലെ തിരുവിതാംകൂർ ക്ഷേത്രപ്രവേശന വിളംബരവും തുടർന്ന് കൊച്ചിയിലേയും മലബാറിലേയും ക്ഷേത്രപ്രവേശനവും അവർണ്ണർക്ക് ക്ഷേത്രപ്രവേശനം സാധ്യമാക്കി.

20. പഠനനേട്ടം

- കേരളത്തിലെ സാമൂഹികമാറ്റങ്ങൾക്ക് പരിഷ്കരണപ്രസ്ഥാനങ്ങൾ വഹിച്ച പങ്ക് തിരിച്ചറിയുന്നു.

**?** കേരളത്തിലെ ചില സാമൂഹ്യപരിഷ്കർത്താക്കളും അവർ നേതൃത്വം നൽകിയ പ്രസ്ഥാനങ്ങളുമാണ് ചുവടെ നൽകിയിരിക്കുന്നത്. ഇവ ചേരുംപടി ചേർക്കുക.

സാമൂഹ്യ പരിഷ്കർത്താക്കൾ		പ്രസ്ഥാനങ്ങൾ
(i)	വൈകുണ്ഠസാമികൾ	(a) പ്രത്യക്ഷ രക്ഷാദൈവസഭ
(ii)	അയ്യങ്കാളി	(b) സമത്വസമാജം
(iii)	വാഗ്ഭടാനന്ദൻ	(c) സാധുജനപരിപാലനസംഘം
(iv)	കുമാരഗുരുദേവൻ	(d) ആത്മവിദ്യാസംഘം

സ്കോർ : 4, സമയം : 6 മിനിട്ട്

■ ഉത്തരസൂചിക

- I - b, II - c, III - d, IV - a

21. പഠനനേട്ടം

- കേരളത്തിലെ സാമൂഹികമാറ്റങ്ങൾക്ക് പരിഷ്കരണപ്രസ്ഥാനങ്ങൾ വഹിച്ച പങ്ക് തിരിച്ചറിയുന്നു.

**?** ചുവടെ നൽകിയിരിക്കുന്ന പദസൂര്യൻ തന്നിട്ടുള്ള സൂചനയുടെ അടിസ്ഥാനത്തിൽ പൂർത്തിയാക്കുക.

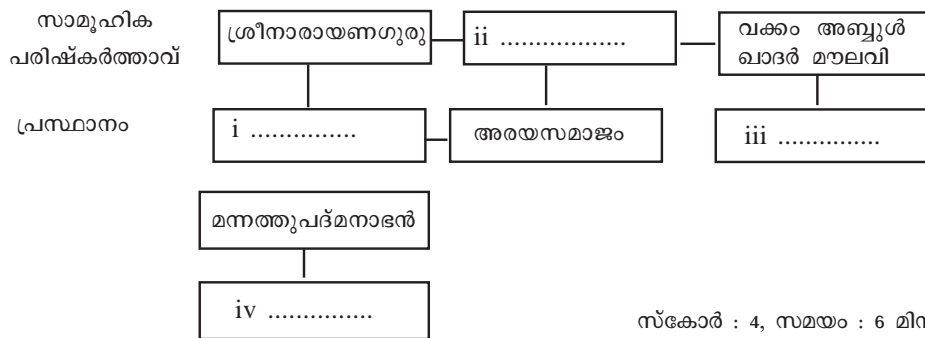

സ്കോർ : 4, സമയം : 6 മിനിട്ട്

■ ഉത്തരസൂചിക

- (i) ശ്രീനാരായണ ധർമ്മപരിപാലനയോഗം
- (ii) പണ്ഡിറ്റ് കെ.പി കുറുപ്പൻ
- (iii) തിരുവിതാംകൂർ മുസ്ലീം മഹാജനസഭ
- (iv) നായർ സർവീസ് സൊസൈറ്റി

22. പഠനനേട്ടം

- കേരളത്തിലെ ദേശീയപ്രക്ഷോഭം വിശകലനം ചെയ്യുന്നു.

**?** കേരളത്തിലെ ദേശീയപ്രസ്ഥാനത്തിന് ഒരു ഏകീകൃതസ്വഭാവം ഇല്ലായിരുന്നു എന്നു പറയുന്നതിന്റെ കാരണമെന്ത്?

സ്കോർ : 1, സമയം : 2 മിനിട്ട്

■ ഉത്തരസൂചിക

- കേരളം രാഷ്ട്രീയമായി ഏകീകരിക്കപ്പെട്ടിരുന്നില്ല.

23. പഠനനേട്ടം

- സാംസ്കാരിക മേഖലയിൽ ബ്രിട്ടീഷ് ഭരണം സൃഷ്ടിച്ച സാധീനം തിരിച്ചറിയുന്നു.



“കേരളത്തിന്റെ സാംസ്കാരികമേഖലയിൽ ബ്രിട്ടീഷ് സാധീനം പ്രകടമാണ്.” സമർത്ഥിക്കുക.

സ്കോർ : 6, സമയം : 10 മിനിട്ട്

■ ഉത്തരസൂചിക

- അച്ചടിയുടെ ആരംഭം
- ജസ്റ്റി മിഷനറിമാരുടെ സേവനങ്ങൾ
- നിഘണ്ടുവും വ്യാകരണഗ്രന്ഥവും
- ജാതിമതഭേദമന്യേ എല്ലാവർക്കും വിദ്യാഭ്യാസം എന്ന ആശയം
- ആദ്യത്തെ മലയാളം പത്രങ്ങൾ
- സ്കൂളുകളും കോളേജുകളും ആരംഭിച്ചത്.

24. പഠനനേട്ടം

- കേരളത്തിലെ ദേശീയ പ്രക്ഷോഭം വിശകലനം ചെയ്യുന്നു.



1930 - ലെ സിവിൽ നിയമലംഘനവും തുടർന്നുള്ള സംഭവങ്ങളും വിശകലനം ചെയ്യുക.

സ്കോർ : 6, സമയം : 10 മിനിട്ട്

■ ഉത്തരസൂചിക

- സിവിൽ നിയമലംഘനപ്രസ്ഥാനം കേരളത്തിൽ ശക്തി പ്രാപിച്ചു. മലബാറിലെ ജനങ്ങൾ കെ. കേളപ്പന്റെ നേതൃത്വത്തിൽ പയ്യന്നൂരിലും മുഹമ്മദ് അബ്ദുറഹ്മാൻ സാഹിബിന്റെ നേതൃത്വത്തിൽ കോഴിക്കോടും ഉപ്പു നിയമം ലംഘിച്ചു.
- വിദേശവസ്തു ബഹിഷ്കരണം, മദ്യശാല-പിക്കറ്റിംഗ്, ഖാദി പ്രചരണം ഇവയും ശക്തി പ്രാപിച്ചു.
- സിവിൽ നിയമലംഘനം പിൻവലിച്ചതോടുകൂടി കേരളത്തിലെ ചില നേതാക്കൾ സോഷ്യലിസ്റ്റ് പാർട്ടിയിലേക്കു മാറി.  
1939-ൽ സോഷ്യലിസ്റ്റുപാർട്ടി പി. കൃഷ്ണപിള്ളയുടേയും എ.കെ. ഗോപാലന്റെയും ഇ.എം.സിന്റെയും നേതൃത്വത്തിൽ ഇന്ത്യൻ കമ്മ്യൂണിസ്റ്റ് പാർട്ടി എന്ന പേരിൽ പുനഃസംഘടിപ്പിച്ചു.
- കമ്മ്യൂണിസ്റ്റുപാർട്ടി കർഷകരെയും തൊഴിലാളികളെയും ബ്രിട്ടീഷ് മേധാവിത്വത്തിനും ജന്മി വ്യവസ്ഥയ്ക്കും എതിരെ പേരാടാൻ നേതൃത്വം നൽകി.
- കിറ്റ് ഇന്ത്യ പ്രസ്ഥാനവുമായി ബന്ധപ്പെട്ട് ശക്തമായ സമരം മലബാറിൽ നടന്നു.
- കീഴരിയൂർ ബോംബ് കേസ് ഇതുമായി ബന്ധപ്പെട്ട ഒരു സുപ്രധാന സംഭവമായിരുന്നു.

25. പഠനനേട്ടം

- കേരളത്തിലെ ദേശീയ പ്രക്ഷോഭം വിശകലനം ചെയ്യുന്നു.



ചുവടെ നൽകിയിരിക്കുന്ന സംഭവങ്ങളെ കാലഗണനയ്ക്കനുസരിച്ച് ക്രമപ്പെടുത്തുക.

- പുനപ്ര വയലാർ സമരം
- മലയാളി മെമ്മോറിയൽ
- ഈഴവ മെമ്മോറിയൽ
- തിരുവിതാംകൂർ സ്റ്റേറ്റ് കോൺഗ്രസ് രൂപീകരണം

സ്കോർ : 4, സമയം : 6 മിനിട്ട്

■ ഉത്തരസൂചിക

- (a) മലയാളി മെമ്മോറിയൽ
- (b) ഈഴവ മെമ്മോറിയൽ
- (c) തിരുവിതാംകൂർ സ്റ്റേറ്റ് കോൺഗ്രസ് രൂപീകരണം
- (d) പുനപ്ര - വയലാർ സമരം

26. പഠനനേട്ടം

- ഐക്യകേരളം രൂപപ്പെടുന്ന സാഹചര്യം വിശകലനം ചെയ്യുന്നു.



സ്വാതന്ത്ര്യാനന്തരം കേരളസംസ്ഥാനം രൂപീകരിക്കണമെന്ന പ്രമേയം ഏതു കോൺഗ്രസ് സമ്മേളനമാണ് പാസാക്കിയത്?

സ്കോർ : 1, സമയം : 1 മിനിട്ട്

■ ഉത്തരസൂചിക

- പയ്യന്നൂർ കോൺഗ്രസ് സമ്മേളനം

27. പഠനനേട്ടം

- ഐക്യകേരളം രൂപപ്പെടുന്ന സാഹചര്യം വിശകലനം ചെയ്യുന്നു.



ഇ.എം.എസ്. നമ്പൂതിരിപ്പാടിന്റെ ഏതു പുസ്തകമാണ് മലയാള ഭാഷ സംസാരിക്കുന്ന പ്രദേശങ്ങൾ ഉൾപ്പെടുത്തി കേരളം രൂപീകരിക്കണമെന്ന ആശയം മുന്നോട്ടുവച്ചത്?

സ്കോർ : 1, സമയം : 1 മിനിട്ട്

■ ഉത്തരസൂചിക

- ഒന്നേകാൽ കോടി മലയാളികൾ

28. പഠനനേട്ടം

- കേരളത്തിലെ ദേശീയ പ്രക്ഷോഭം വിശകലനം ചെയ്യുന്നു.



കേരളത്തിൽ ദേശീയ പ്രസ്ഥാനത്തിന് ഒരു ഏകീകൃത രൂപം കൈവന്നിരുന്നില്ല. മലബാറിലെയും കൊച്ചിയിലേയും തിരുവിതാംകൂറിലേയും ദേശീയപ്രസ്ഥാനങ്ങളുടെ പ്രവർത്തനങ്ങൾ വിലയിരുത്തി ഈ പ്രസ്താവന സാധൂകരിക്കുക.

സ്കോർ : 6, സമയം : 10 മിനിട്ട്

■ ഉത്തരസൂചിക

- മലബാറിലെയും കൊച്ചിയിലേയും തിരുവിതാംകൂറിലെയും ദേശീയപ്രസ്ഥാനങ്ങൾ വിലയിരുത്തുന്നതിന്.
- നിസ്സഹകരണ സമരം, മലബാർ കലാപം, ഉപ്പ് സത്യഗ്രഹം, കിറ്റ് ഇന്ത്യ പ്രസ്ഥാനം

29. പഠനനേട്ടം

- കേരളത്തിൽ ബ്രിട്ടീഷാധിപത്യം സ്ഥാപിക്കപ്പെട്ടതെങ്ങനെയെന്ന് വിലയിരുത്തുന്നു.



കേരളം ഇംഗ്ലീഷിസ്റ്റിന്ത്യാ കമ്പനിയുടെ അധീനതയിലാകാനിടയാക്കിയ ഘടകങ്ങൾ എന്തൊക്കെ ആയിരുന്നു?

സ്കോർ : 2, സമയം : 4 മിനിട്ട്

■ ഉത്തരസൂചിക

- ശ്രീരംഗപട്ടണം സന്ധി - മലബാർ ബ്രിട്ടീഷുകാരുടെ അധീനതയിലായി.
- ടിപ്പുവിന്റെ ആക്രമണത്തെ നേരിടുവാൻ തിരുവിതാംകൂർ, കൊച്ചി - നാട്ടുരാജ്യങ്ങൾ സൈനികസഹായവ്യവസ്ഥയിൽ ചേർന്നു.

30. പഠനനേട്ടം

- സാംസ്കാരിക മേഖലയിൽ ബ്രിട്ടീഷ് ഭരണം സൃഷ്ടിച്ച സ്വാധീനം തിരിച്ചറിയുന്നു.



മലബാറിൽ ആധുനിക വിദ്യാഭ്യാസം പ്രചരിപ്പിക്കുന്നതിൽ മിഷണറിമാർ നടത്തിയ സേവനങ്ങളെ വിലയിരുത്തി ഒരു ലഘൂകൂറിപ്പ് തയ്യാറാക്കുക.

സ്കോർ : 2, സമയം : 4 മിനിട്ട്

■ ഉത്തരസൂചിക

- ഡോ. ഹെർമൻ ഗുണ്ടർട്ടിന്റെ പ്രവർത്തനങ്ങൾ.
- തലശ്ശേരി, കോഴിക്കോട് തുടങ്ങിയ സ്ഥലങ്ങളിൽ സ്ഥാപിച്ച വിദ്യാലയങ്ങൾ.

31. പഠനനേട്ടം

- കേരളത്തിലെ സാമൂഹികമാറ്റങ്ങൾക്ക് പരിഷ്കരണപ്രസ്ഥാനങ്ങൾ വഹിച്ച പങ്ക് തിരിച്ചറിയുന്നു.



നവോത്ഥാനനായകരുടെ പ്രവർത്തനം കേരളത്തിലെ സാമൂഹ്യമാറ്റങ്ങൾക്ക് ഇടയാക്കിയതെങ്ങനെയെന്ന് വിലയിരുത്തുക.

സ്കോർ : 3, സമയം : 6 മിനിട്ട്

■ ഉത്തരസൂചിക

- സാമൂഹ്യമാറ്റത്തിന് പ്രായോഗികരൂപം നൽകി.
- ആധുനിക കേരളസൃഷ്ടിക്കായി നവോത്ഥാനനായകർ നടത്തിയ പ്രവർത്തനങ്ങൾ.
- പിൻക്കാല സാമൂഹ്യപ്രവർത്തകർക്കിടയിലുണ്ടായ സ്വാധീനം.
- അന്ധവിശ്വാസത്തിനും ജാതിവ്യവസ്ഥയ്ക്കുമെതിരെ നടത്തിയ പ്രവർത്തനങ്ങൾ സാമൂഹ്യ മാറ്റങ്ങൾക്കിടയാക്കി.

## പൊതുഭരണം

### 1. പഠനഭേദം

- പൊതുഭരണത്തിന്റെ പ്രാധാന്യം വ്യക്തമാക്കുന്നു.
- ❓ പൊതുഭരണസംവിധാനത്തിന്റെ ഭാഗമായ ഏതെങ്കിലും രണ്ട് സ്ഥാപനങ്ങളും അവയുടെ ചുമതലകളും എഴുതുക.

സ്കോർ : 3, സമയം : മിനിട്ട്

■ ഉത്തരസൂചിക

സ്ഥാപനം	ചുമതലകൾ
a. കൃഷിഭവൻ	കൃഷിയെ പ്രോത്സാഹിപ്പിക്കുന്നു
b. പോലീസ് സ്റ്റേഷൻ	ക്രമസമാധാനം നിലനിർത്തുന്നു
c. പ്രാഥമിക ആരോഗ്യകേന്ദ്രം	ചികിത്സാസൗകര്യം ഒരുക്കുന്നു

### 2. പഠനഭേദം

- പൊതുഭരണത്തിന്റെ പ്രാധാന്യം വ്യക്തമാക്കുന്നു.
- ❓ രാജഭരണരീതിയിലും ജനാധിപത്യഭരണ രീതിയിലും പൊതുഭരണത്തിൽ കാണുന്ന പ്രകടമായ വ്യത്യാസമെന്ത്?

സ്കോർ : 2, സമയം : 2 മിനിട്ട്

■ ഉത്തരസൂചിക

- രാജഭരണകാലത്ത് രാജാവിന്റെ താല്പര്യമാണ് പൊതുഭരണത്തിന്റെ അടിസ്ഥാനം.
- ജനാധിപത്യവ്യവസ്ഥയിൽ ജനങ്ങളുടെ താല്പര്യങ്ങൾക്കാണ് പ്രാധാന്യം.

### 3. പഠനഭേദം

- പൊതുഭരണത്തിന്റെ പ്രാധാന്യം വ്യക്തമാക്കുന്നു.
- ❓ പൊതുഭരണത്തിന്റെ പ്രാധാന്യം വ്യക്തമാക്കുക.

സ്കോർ : 4, സമയം : 3 മിനിട്ട്

■ ഉത്തരസൂചിക

- ജനക്ഷേമം ഉറപ്പാക്കുന്നു.
- ഗവ: നയങ്ങൾ രൂപപ്പെടുത്തുന്നു.
- സാധനങ്ങളും സേവനങ്ങളും ലഭ്യമാക്കുന്നു
- ജനകീയ പ്രശ്നങ്ങൾക്ക് പരിഹാരം കാണുന്നു.

### 4. പഠനഭേദം

- ഉദ്യോഗസ്ഥവൃന്ദത്തിന്റെ സവിശേഷത വിലയിരുത്തുന്നു.
- ❓ പൊതുഭരണസംവിധാനത്തിൽ ഉദ്യോഗസ്ഥവൃന്ദത്തിന്റെ പ്രാധാന്യം വ്യക്തമാക്കുക.

സ്കോർ : 3, സമയം : 4 മിനിട്ട്

■ ഉത്തരസൂചിക

- പൊതുഭരണശൃംഖല ചലനാത്മകമാക്കുന്നു.
- ഗവൺമെന്റിന്റെ എല്ലാ സേവനങ്ങളും ജനങ്ങളിൽ എത്തിക്കുന്നു
- രാജ്യത്തിന്റെ ദൈനംദിന ഭരണകാര്യങ്ങൾ നിർവ്വഹിക്കുന്നു.



5. പഠനനേട്ടം

- ഉദ്യോഗസ്ഥവൃന്ദത്തിന്റെ ഘടനയും പ്രത്യേകതയും വിശദമാക്കുന്നു.
- ?** ഉദ്യോഗസ്ഥവൃന്ദത്തിന്റെ ശ്രേണീപരമായ സംഘാടനം, സ്ഥിരത എന്നിവ കൊണ്ട് അർത്ഥമാക്കുന്നതെന്തെല്ലാം?

സ്കോർ : 2, സമയം : 4 മിനിട്ട്

■ ഉത്തരസൂചിക

- ഉയർന്നതലത്തിൽ ഒരു ഉദ്യോഗസ്ഥനും താഴോട്ട് കൂടുതൽ ഉദ്യോഗസ്ഥരും അടങ്ങുന്ന സംവിധാനമാണ് ശ്രേണീപരമായ സംഘാടനം.
- ഉദ്യോഗസ്ഥരായി നിയമിക്കപ്പെടുന്നവർക്ക് നിശ്ചിതപ്രായം വരെ ജോലിയിൽ തുടരാം. ഇതാണ് സ്ഥിരത എന്നതുകൊണ്ട് ഉദ്ദേശിക്കുന്നത്.

6. പഠനനേട്ടം

- ഉദ്യോഗസ്ഥവൃന്ദത്തിന്റെ ഘടനയും പ്രത്യേകതയും വിശദമാക്കുന്നു.
- ?** ഇന്ത്യൻ സിവിൽ സർവ്വീസിനെക്കുറിച്ച് കുറിപ്പ് തയ്യാറാക്കുക.

സ്കോർ : 4, സമയം : 6 മിനിട്ട്

■ ഉത്തരസൂചിക

- സൂചകങ്ങൾ
- അഖിലേന്ത്യാസർവ്വീസ്
  - കേന്ദ്ര സർവ്വീസ്
  - സംസ്ഥാന സർവ്വീസ്
- (സൂചകങ്ങൾ വിശദമാക്കണം)

7. പഠനനേട്ടം

- ഉദ്യോഗസ്ഥവൃന്ദത്തിന്റെ ഘടനയും പ്രത്യേകതയും വിശദമാക്കുന്നു.
- ?** PSC, UPSC എന്നിവയെ ഭരണഘടനാസ്ഥാപനങ്ങൾ എന്ന് വിളിക്കുന്നതെന്തുകൊണ്ട്?

സ്കോർ : 1, സമയം : 2 മിനിട്ട്

■ ഉത്തരസൂചിക

- UPSC, PSC എന്നിവ ഭരണഘടനാനിയമത്തെ അടിസ്ഥാനമാക്കി നിലവിൽ വന്ന സ്ഥാപനങ്ങളായതിനാൽ ഇവയെ ഭരണഘടനാസ്ഥാപനങ്ങൾ എന്ന് വിളിക്കുന്നു.

8. പഠനനേട്ടം

- ഉദ്യോഗസ്ഥവൃന്ദത്തിന്റെ ഘടനയും പ്രത്യേകതയും വിശദമാക്കുന്നു.
- ?** പൊതുഭരണത്തിന്റെ കാര്യക്ഷമതയെ പ്രതികൂലമായി ബാധിക്കുന്ന ഘടകങ്ങൾ കണ്ടെത്തി എഴുതുക.

സ്കോർ : 3, സമയം : 5 മിനിട്ട്

■ ഉത്തരസൂചിക

- ഉദ്യോഗസ്ഥവൃന്ദത്തിന്റെ കാര്യക്ഷമത ഇല്ലായ്മ.
- അഴിമതി
- ആവശ്യത്തിന് ഉദ്യോഗസ്ഥർ ഇല്ലാത്ത അവസ്ഥ

9. പഠനനേട്ടം

- ഗവൺമെന്റ് സേവനങ്ങൾ ലഭ്യമാക്കുന്നതിൽ ഇ-ഗവേണൻസിനുള്ള പങ്ക് വിലയിരുത്തുന്നു.
- ?** ഭരണനവീകരണത്തിന്റെ ഭാഗമായി നടപ്പിലാക്കിയ നടപടികളെപ്പറ്റി ലഘുവിവരണം തയ്യാറാക്കുക.

സ്കോർ : 4, സമയം : 6 മിനിട്ട്

■ ഉത്തരസൂചിക

- ഇ-ഗവേണൻസ്
- ഇലക്ട്രോണിക് സാങ്കേതികവിദ്യയുടെ ഭരണരംഗത്തെ ഉപയോഗമാണ് ഇ-ഗവേണൻസ്.

- ഗവൺമെന്റ് സേവനങ്ങൾ വേഗത്തിലും എളുപ്പത്തിലും ജനങ്ങൾക്ക് ലഭിക്കുന്നതിന് സഹായകമാകുന്നു.
- വിവരസാങ്കേതികവിദ്യ സേവനരംഗത്ത് പ്രയോജനപ്പെടുത്തുന്നു. സർക്കാർസേവനം കുറഞ്ഞ ചെലവിൽ ലഭ്യമാകുന്നു. (ഇവ വിശദമാക്കണം)

10. പഠനനേട്ടം

• അറിയാനുള്ള അവകാശത്തിന്റെ സാധ്യത ഉപയോഗപ്പെടുത്തുന്നു. നിങ്ങളുടെ പരിസരത്ത് 6 മാസം മുൻ നിർമ്മിച്ച റോഡ് പൊട്ടിപൊളിഞ്ഞിരിക്കുന്നു. റോഡ് പണിയിൽ അഴിമതിയുണ്ടെന്ന് പ്രഥമദൃഷ്ട്യാ ബോധ്യപ്പെട്ടു എന്നിരിക്കട്ടെ ഇതുമായി ബന്ധപ്പെട്ട വിവരങ്ങൾ ലഭിക്കുന്നതിന് വേണ്ടി പഞ്ചായത്ത് സെക്രട്ടറിക്ക് ഒരു വിവരാവകാശ അപേക്ഷ എഴുതി തയ്യാറാക്കുക.

സ്കോർ : 4, സമയം : 6 മിനിട്ട്

■ ഉത്തരസൂചിക

- വിവരാവകാശ അപേക്ഷ നിർദ്ദിഷ്ട രീതിയിൽ തയ്യാറാക്കുന്നതിന്

11. പഠനനേട്ടം

• അറിയാനുള്ള അവകാശത്തിന്റെ സാധ്യത ഉപയോഗപ്പെടുത്തുന്നു. വിവരാവകാശനിയമം പ്രാബല്യത്തിൽ വന്നതോടെ സമൂഹത്തിനുണ്ടായ നേട്ടങ്ങൾ എന്തെല്ലാം?

സ്കോർ : 3, സമയം : 4 മിനിട്ട്

■ ഉത്തരസൂചിക

- a. അഴിമതി നിയന്ത്രിച്ചു
- b. ഉദ്യോഗസ്ഥരുടെ ഉത്തരവാദിത്വബോധം വർദ്ധിച്ചു
- c. ഗവൺമെന്റ് പ്രവർത്തനങ്ങൾ സുതാര്യമായി

12. പഠനനേട്ടം

• അറിയാനുള്ള അവകാശത്തിന്റെ സാധ്യത ഉപയോഗപ്പെടുത്തുന്നു. വിവരാവകാശ കമ്മീഷന്റെ ഘടന വിശദമാക്കുക.

സ്കോർ : 2, സമയം : 3 മിനിട്ട്

■ ഉത്തരസൂചിക

1. കേന്ദ്രവിവരാവകാശ കമ്മീഷൻ
2. മുഖ്യവിവരാവകാശ കമ്മീഷണറും പത്തിൽ കവിയാത്ത അംഗങ്ങളും വിവരാവകാശ കമ്മീഷനിൽ ഉണ്ടാകും.
3. സംസ്ഥാന വിവരാവകാശ കമ്മീഷൻ

13. പഠനനേട്ടം

• സേവനാവകാശത്തിന്റെ സാധ്യത വിലയിരുത്തുന്നു. സേവനാവകാശ നിയമം പൊതുജനങ്ങൾക്ക് ഉപകാരപ്രദമാകുന്നതെങ്ങനെ?

സ്കോർ : 4, സമയം : 5 മിനിട്ട്

■ ഉത്തരസൂചിക

- സർക്കാർ സേവനങ്ങൾ കൃത്യമായും ഉറപ്പായും ജനങ്ങൾക്ക് ലഭ്യമാകുന്നു.
- നിശ്ചിത സമയത്തിനുള്ളിൽ സേവനം ലഭ്യമാകുന്നു.
- കാലതാമസത്തിന് ഉദ്യോഗസ്ഥൻ പിഴയടക്കണം.
- എല്ലാ ഓഫീസുകളിലും സേവനാവകാശ കാര്യങ്ങൾക്ക് ഒരു ഉദ്യോഗസ്ഥന്റെ സേവനം

14. പഠനനേട്ടം

• അഴിമതി തടയുന്നതിന് നിലവിലുള്ള സംവിധാനം വിലയിരുത്തുന്നു. ലോക്പാൽ, ലോകായുക്ത എന്നിവയുടെ പ്രവർത്തനങ്ങൾ എങ്ങനെ വ്യത്യാസപ്പെട്ടിരിക്കുന്നു?

സ്കോർ : 3, സമയം : 4 മിനിട്ട്

■ ഉത്തരസൂചിക

ലോക്പാൽ

- ദേശീയതലത്തിൽ അഴിമതി തടയുന്നതിനുള്ള സ്ഥാപനം.
- പൊതുപ്രവർത്തകർ, ഉദ്യോഗസ്ഥർ എന്നിവർക്കെതിരെ ഉന്നയിക്കപ്പെടുന്ന അഴിമതികളിൽ അന്വേഷണം നടത്താനും നടപടികൾ നിർദ്ദേശിക്കാനുമുള്ള അധികാരമുണ്ട്.

ലോകായുക്ത

- സംസ്ഥാനതലത്തിൽ അഴിമതിക്കേസുകൾ പരിശോധിക്കുന്നു. കോടതി നടപടികളുടെ രീതിയാണ് ലോകായുക്തക്കുള്ളത്.

15. പഠനഭേദം

- ഉദ്യോഗസ്ഥവൃന്ദത്തിന്റെ ഘടനയും പ്രത്യേകതയും വിശദമാക്കുന്നു.
- ❓ താഴെ പറയുന്നവയിൽ സെൻട്രൽ വിജിലൻസ് കമ്മീഷൻ, സംസ്ഥാനവിജിലൻസ് കമ്മീഷൻ എന്നിവയ്ക്ക് യോജിച്ചവ തിരഞ്ഞെടുത്തെഴുതുക.
- സംസ്ഥാന ഗവൺമെന്റ് ഓഫീസുകളിലെ അഴിമതി അന്വേഷിക്കുക.
  - അഴിമതി തടയുന്നതിന് ദേശീയതലത്തിലുള്ള സ്ഥാപനം

സ്കോർ : 2, സമയം : 3 മിനിട്ട്

■ ഉത്തരസൂചിക

- സംസ്ഥാനവിജിലൻസ് കമ്മീഷൻ
- സെൻട്രൽ വിജിലൻസ് കമ്മീഷൻ

16. പഠനഭേദം

- അഴിമതി തടയുന്നതിന് നിലവിലുള്ള സംവിധാനം വിലയിരുത്തുന്നു.
- ❓ ഓംബുഡ്സ്മാന്റെ പ്രവർത്തനം അഴിമതി തടയുന്നതിൽ പൊതുജനങ്ങൾക്ക് സഹായകരമാകുന്നതെങ്ങനെ?

സ്കോർ : 3, സമയം : 4 മിനിട്ട്

■ ഉത്തരസൂചിക

- ജനപ്രതിനിധികളോ ഉദ്യോഗസ്ഥരോ അഴിമതി നടത്തിയാൽ ഓംബുഡ്സ്മാനിൽ പരാതി നൽകാം.
- ജനങ്ങൾക്ക് നേരിട്ട് പരാതി ഓംബുഡ്സ്മാനെ ഏൽപ്പിക്കാം.
- പരാതികളിൽ അന്വേഷണം നടത്തി നടപടി ശുപാർശ ചെയ്യാൻ അധികാരമുണ്ട്.

17. പഠനഭേദം

- ഉദ്യോഗസ്ഥവൃന്ദത്തിന്റെ ഘടനയും പ്രത്യേകതയും വിശദമാക്കുന്നു.
- ❓ ഇന്ത്യൻ സിവിൽ സർവീസിന്റെ വ്യത്യസ്ത ഘടകങ്ങൾ താരതമ്യം ചെയ്ത് സവിശേഷതകൾ പട്ടികപ്പെടുത്തുക.

സ്കോർ : 3, സമയം : 5 മിനിട്ട്

■ ഉത്തരസൂചിക

- അഖിലേന്ത്യാസർവീസ്
- കേന്ദ്രസർവീസ്
- സംസ്ഥാന സർവീസ് (ഇവയുടെ സവിശേഷതകൾ)

18. പഠനഭേദം

- അഴിമതി തടയുന്നതിന് നിലവിലുള്ള സംവിധാനം വിലയിരുത്തുന്നു.
- ❓ ആധുനിക സമൂഹം എന്തിനെയാണ് അഴിമതിയായി കണക്കാക്കുന്നത്?

സ്കോർ : 3, സമയം : 4 മിനിട്ട്

■ ഉത്തരസൂചിക

- സേവനങ്ങൾ വൈകി നൽകുന്നതും സേവനം ലഭിക്കാനുള്ള അവകാശം നിഷേധിക്കുന്നത്.
- സേവനത്തെ ഔദാര്യമാക്കുന്നത്.

# രാഷ്ട്രവും രാഷ്ട്രതന്ത്രശാസ്ത്രവും

## 1. പഠനനേട്ടം

- രാഷ്ട്രത്തിന്റെ ഘടകങ്ങൾ വിശദമാക്കുന്നു
- ❓ രാഷ്ട്രത്തിന് അവശ്യം ഉണ്ടായിരിക്കേണ്ട അടിസ്ഥാന ഘടകങ്ങൾ ഏവ? ഏതെങ്കിലും ഒന്ന് വിശദമാക്കുക.

സ്കോർ : 2, സമയം : 4 മിനിട്ട്

### ■ ഉത്തരസൂചിക

- ജനങ്ങൾ, ഭൂപ്രദേശം, ഗവൺമെന്റ്, പരമാധികാരം  
ജനങ്ങൾ : പരസ്പരധാരണ, പരസ്പരാശ്രയത്വം, പൊതുതാൽപര്യം എന്നിവയെ അടിസ്ഥാനമാക്കി ജനങ്ങൾ ഒത്തൊരുമയോടെ പ്രവർത്തിക്കേണ്ടതാണ്.

- രാഷ്ട്രരൂപീകരണത്തിന് ജനങ്ങളുടെ എണ്ണം പ്രശ്നമല്ല.

#### ഭൂപ്രദേശം

- നിശ്ചിത അതിർത്തിയുണ്ടിരിക്കണം
- ഭൂപ്രദേശമെന്നാൽ കരയും ജലമേഖലയും വായുമേഖലയും തീരപ്രദേശവും ചേർന്നതാണ്.

#### ഗവൺമെന്റ്

- രാഷ്ട്രത്തിന്റെ ദൈനംദിനഭരണം നടത്തുക, ക്രമസമാധാനം ഉറപ്പ് വരുത്തുക, തൊഴിലവസരങ്ങൾ വർദ്ധിപ്പിക്കുക, നിയമങ്ങൾ നിർമ്മിക്കുക, തർക്കങ്ങൾക്ക് ശാശ്വത പരിഹാരം കണ്ടെത്തുക. ഇവ ഗവൺമെന്റിന്റെ ചുമതലയാണ്.

#### പരമാധികാരം

- ബാഹ്യനിയന്ത്രണങ്ങൾ ഇല്ലാതെ ആഭ്യന്തര വിഷയങ്ങളിൽ തീരുമാനമെടുക്കാനും അന്തർദേശീയവിഷയങ്ങളിൽ സ്വന്തമായ തീരുമാനമെടുക്കാനുമുള്ള പൂർണ്ണമായ അധികാരമാണ് പരമാധികാരം.

## 2. പഠനനേട്ടം

- രാഷ്ട്രത്തിന്റെ ചുമതലകൾ പട്ടികപ്പെടുത്തുക.
- ❓ വികസനപദ്ധതികൾ നടപ്പിലാക്കുക എന്നത് ഗവൺമെന്റിന്റെ ഒരു ചുമതലയാണ്. മറ്റ് ചുമതലകൾ ഏതെല്ലാം?

സ്കോർ : 3, സമയം : 5 മിനിട്ട്

### ■ ഉത്തരസൂചിക

- ക്രമസമാധാനം ഉറപ്പു വരുത്തുക
- തൊഴിലവസരങ്ങൾ വർദ്ധിപ്പിക്കുക.
- നിയമങ്ങൾ നിർമ്മിക്കുക.
- തർക്കങ്ങൾക്ക് ശാശ്വത പരിഹാരം കണ്ടെത്തുക.

3. പഠനനേട്ടം

- രാഷ്ട്രത്തിന്റെ ഘടകങ്ങൾ വിശദമാക്കുന്നു

**?** നൽകിയിട്ടുള്ള ഫ്ലോചാർട്ട് പൂർത്തിയാക്കുക.

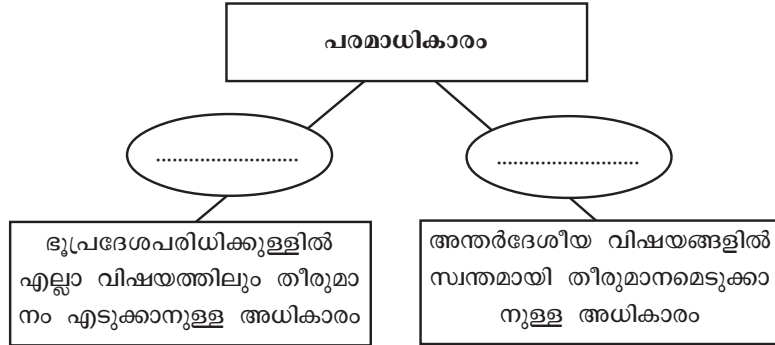

സ്കോർ : 2, സമയം : 2 മിനിട്ട്

■ ഉത്തരസൂചിക

- ആഭ്യന്തരതലം, ബാഹ്യതലം

4. പഠനനേട്ടം

- രാഷ്ട്രത്തിന്റെ ചുമതലകൾ പട്ടികപ്പെടുത്തുക.

**?** ആരോഗ്യസംരക്ഷണം നൽകുക, വിദ്യാഭ്യാസ സൗകര്യം ഒരുക്കുക എന്നിവ ആധുനിക കാലത്തെ ഗവൺമെന്റിന്റെ വിവേചനപരമായ ചുമതലയാണ്. ഈ അഭിപ്രായത്തോട് നിങ്ങൾ എങ്ങനെ പ്രതികരിക്കുന്നു? വിവേചനപരമായ ചുമതല എന്നത് കൊണ്ട് അർത്ഥമാക്കുന്നത് എന്താണ്?

സ്കോർ : 4, സമയം : 6 മിനിട്ട്

■ ഉത്തരസൂചിക

- മാനവവിഭവശേഷി വികസനമാണ് ആധുനിക രാഷ്ട്രങ്ങളുടെ പ്രധാന ലക്ഷ്യം. ആരോഗ്യസംരക്ഷണവും വിദ്യാഭ്യാസ സൗകര്യങ്ങൾ ഉറപ്പുവരുത്തലും രാഷ്ട്രത്തിന്റെ ഏറ്റവും പ്രധാന ലക്ഷ്യമാണ്.
- അതുകൊണ്ട് അവയെ നിർബന്ധിത ചുമതലയിൽ ഉൾപ്പെടുത്തേണ്ടതാണ്.
- രാഷ്ട്രത്തിന്റെ സാമ്പത്തിക സ്ഥിതിക്കനുസരിച്ച നിർവ്വഹിക്കേണ്ട ചുമതലയാണ് വിവേചനപരമായ ചുമതല.

5. പഠനനേട്ടം

- രാഷ്ട്രരൂപീകരണവുമായി ബന്ധപ്പെട്ട സിദ്ധാന്തങ്ങൾ വിശകലനം ചെയ്യുന്നു.

**?** പദസൂര്യൻ പൂർത്തിയാക്കുക.

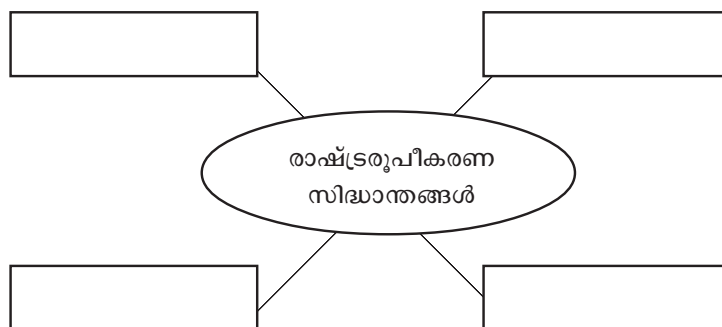

സ്കോർ : 4, സമയം : 6 മിനിട്ട്

■ ഉത്തരസൂചിക

- ദൈവദത്തസിദ്ധാന്തം, പരിണാമസിദ്ധാന്തം, സാമൂഹികഉടമ്പടിസിദ്ധാന്തം, ശക്തിസിദ്ധാന്തം

6. പഠനനേട്ടം

- രാഷ്ട്രതന്ത്രശാസ്ത്രത്തെ നിർവചിക്കുന്നു.
- രാഷ്ട്രതന്ത്രശാസ്ത്രത്തിന്റെ പ്രാധാന്യം വ്യക്തമാക്കുന്നു

**?** രാഷ്ട്രതന്ത്രശാസ്ത്രം എന്നാലെന്ത്? ഇന്നത്തെ സമൂഹത്തിൽ ഈ പഠനശാഖയുടെ പ്രാധാന്യമെന്ത്?

സ്കോർ : 3, സമയം : 5 മിനിട്ട്

■ ഉത്തരസൂചിക

- അരിസ്റ്റോട്ടിലിന്റെ അഭിപ്രായത്തിൽ രാഷ്ട്രത്തെക്കുറിച്ചും ഗവൺമെന്റിനെക്കുറിച്ചുമുള്ള പഠനമാണ് രാഷ്ട്രതന്ത്രശാസ്ത്രം.
- നാം പ്രതിനിധാനം ചെയ്യുന്ന സമൂഹത്തിന്റെ മേന്മയും മികവ് നമ്മൾ എങ്ങനെ ആ സമൂഹത്തിലെ രാഷ്ട്രീയ പ്രക്രിയയിൽ ഇടപെടുന്നു എന്ന് മനസ്സിലാക്കുൻ സഹായിക്കുന്നു.
- പൊതുവായ ഏതു വിഷയത്തെയും യുക്തിപൂർവ്വം വിശകലനം നടത്താനും ക്രിയാത്മകമായി ഇടപെടാനും പ്രാപ്തമാക്കുന്നു.

7. പഠനനേട്ടം

- പൗരത്വത്തെ നിർവചിക്കുന്നു.

**?** മദർതൈരേസയും കവയത്രി കമലാസുരയ്യയും ഇന്ത്യയിൽ പൗരത്വമുള്ളവരായിരുന്നു. ഇവർക്ക് രണ്ട് പേർക്കും ഒരേ തരം പൗരത്വമാണോ ഉണ്ടായിരുന്നത്? അല്ലെങ്കിൽ എന്താണ് ഇവരുടെ പൗരത്വങ്ങളിലുള്ള വ്യത്യാസം?

സ്കോർ : 3, സമയം : 4 മിനിട്ട്

■ ഉത്തരസൂചിക

- മദർതൈരേസയ്ക്ക് ആർജ്ജിത പൗരത്വമാണ് ഉള്ളത്.
- കമല സുരയ്യയ്ക്ക് സ്വാഭാവിക പൗരത്വമാണ് ഉള്ളത്.
- ജൻമനാലുള്ള പൗരത്വമാണ് സ്വാഭാവിക പൗരത്വം എന്നത്. എന്നാൽ നിയമപരമായ നടപടിക്രമങ്ങൾ പാലിച്ച് നേടിയെടുക്കുന്നതാണ് ആർജ്ജിത പൗരത്വം.

8. പഠനനേട്ടം

- രാഷ്ട്രത്തിന്റെ ഘടകങ്ങൾ വിശദമാക്കുന്നു

**?** പരമാധികാരം കൊണ്ട് അർത്ഥമാക്കുന്നതെന്ത്?

സ്കോർ : 1, സമയം : 2 മിനിട്ട്

■ ഉത്തരസൂചിക

- ബാഹ്യനിയന്ത്രണങ്ങൾ ഇല്ലാതെ ആഭ്യന്തര വിഷയങ്ങളിൽ തീരുമാനമെടുക്കാനും അന്തർദേശീയ വിഷയങ്ങളിൽ സ്വന്തമായ തീരുമാനമെടുക്കാനുമുള്ള പൂർണ്ണമായ അധികാരം രാഷ്ട്രത്തിന് ഉണ്ട്. ഇത് രാഷ്ട്രത്തിന്റെ പരമാധികാരം എന്നറിയപ്പെടുന്നു.

9. പഠനനേട്ടം

- പൗരത്വത്തെ നിർവചിക്കുന്നു.

**?** പൗരത്വത്തിലൂടെ ലഭിക്കുന്ന തുല്യാവകാശങ്ങൾ ഏതെല്ലാം?

സ്കോർ : 3, സമയം : 4 മിനിട്ട്

■ ഉത്തരസൂചിക

- തിരഞ്ഞെടുപ്പിൽ മൽസരിക്കാനുള്ള അവകാശം
- വോട്ടു ചെയ്യാനുള്ള അവകാശം
- സംഘടനകൾ രൂപീകരിക്കാനുള്ള അവകാശം

10. പഠനഭേദം

- രാഷ്ട്രതന്ത്രശാസ്ത്രത്തിന്റെ പ്രാധാന്യം വ്യക്തമാക്കുന്നു.



രാഷ്ട്രതന്ത്രശാസ്ത്രത്തിന്റെ വിവിധ പഠനമേഖലകൾ ഏതെല്ലാം?

സ്കോർ : 2, സമയം : 4 മിനിട്ട്

■ ഉത്തരസൂചിക

- രാഷ്ട്രീയ സിദ്ധാന്തങ്ങൾ
- പൊതുഭരണം
- താരതമ്യ രാഷ്ട്രീയം
- അന്തർദേശീയ രാഷ്ട്രീയം

11. പഠനഭേദം

- രാഷ്ട്രത്തിന്റെ ഘടകങ്ങൾ വിശദമാക്കുന്നു



അമിത ജനസംഖ്യയും കുറഞ്ഞ ജനസംഖ്യയും ഒരു രാജ്യത്തിന് ഗുണകരമല്ല എന്നു പറയുന്നതെന്തുകൊണ്ട്?

സ്കോർ : 1, സമയം : 2 മിനിട്ട്

■ ഉത്തരസൂചിക

- ജനസംഖ്യ അമിതമായാലും കുറവായാലും അത് രാജ്യത്തിന്റെ വികസനത്തെ പ്രതികൂലമായി ബാധിക്കും.

12. പഠനഭേദം

- രാഷ്ട്രത്തിന്റെ ഘടകങ്ങൾ വിശദമാക്കുന്നു



കാനഡ പോലെയുള്ള ജനസാന്ദ്രത കുറഞ്ഞ രാജ്യങ്ങൾ കുടിയേറ്റം പ്രോത്സാഹിപ്പിക്കുന്നതിന്റെ കാരണമെന്ത്?

സ്കോർ : 1, സമയം : 1 മിനിട്ട്

■ ഉത്തരസൂചിക

- മനുഷ്യ വിഭവശേഷിയുടെ ദൗർലഭ്യം

13. പഠനഭേദം

- പൗരത്വത്തെ നിർവചിക്കുന്നു.



പൗരത്വം എന്നതുകൊണ്ട് അർത്ഥമാക്കുന്നതെന്ത്?

സ്കോർ : 1, സമയം : 1 മിനിട്ട്

■ ഉത്തരസൂചിക

- ഒരു രാജ്യത്തെ പൂർണ്ണവും തുല്യവുമായ അംഗത്വമാണ് പൗരത്വം.

# പൗരബോധം

## 1. പഠനനേട്ടം

- പൗരബോധം എന്ന ആശയത്തെ നിർവചിക്കുന്നു.

**?** പൗരബോധം എന്നതുകൊണ്ട് അർത്ഥമാക്കുന്നതെന്ത്?

സ്കോർ : 1, സമയം : 2 മിനിട്ട്

**■ ഉത്തരസൂചിക**

- ഓരോ പൗരനും സമൂഹത്തിനു വേണ്ടിയുള്ളതാണെന്നും സമൂഹത്തിന്റെ ഉത്തമ താല്പര്യമാണ് പൗരന്റേതെന്നുമുള്ള തിരിച്ചറിവാണ് പൗരബോധം.

## 2. പഠനനേട്ടം

- പൗരബോധത്തിന്റെ പ്രാധാന്യം വിശദീകരിക്കുന്നു.

**?** പൗരബോധത്തിന്റെ അഭാവം മൂലം സമൂഹത്തിൽ ഉണ്ടാകുന്ന ഏതെങ്കിലും രണ്ട് പ്രശ്നങ്ങൾ കണ്ടെത്തുക. ഇത് പരിഹരിക്കാനുള്ള രണ്ട് വീതം നിർദ്ദേശങ്ങൾ സൂചിപ്പിക്കുക.

സ്കോർ : 4, സമയം : 4 മിനിട്ട്

**■ ഉത്തരസൂചിക**

- അഴിമതി, പരിസരമലിനീകരണം, പകർച്ചവ്യാധി, വിഷാംശമുള്ള പച്ചക്കറികളുടെ വിതരണം (ഏതെങ്കിലും രണ്ടെണ്ണം.) പരിഹാരമാർഗങ്ങൾ എഴുതുന്നതിന്.

<b>പ്രശ്നങ്ങൾ</b>	<b>പരിഹാരമാർഗങ്ങൾ</b>
ജലക്ഷാമം	മഴവെള്ളസംഭരണം
പരിസരമലിനീകരണം	ഉറവിടമാലിന്യസംസ്കരണം
അഴിമതി	അഴിമതിക്കെതിരായ ബോധവൽക്കരണം
പകർച്ചവ്യാധി	ബോധവൽക്കരണം, പരിസരശുചീകരണം
വിഷാംശമുള്ള പച്ചക്കറി	ജൈവപച്ചക്കറി കൃഷി

## 3. പഠനനേട്ടം

- പൗരബോധം രൂപപ്പെടുത്തുന്ന ഘടകങ്ങൾ കണ്ടെത്തുന്നു.

**?** പൗരബോധം രൂപപ്പെടുത്തുന്ന ഘടകങ്ങൾ ഏതെല്ലാം?

സ്കോർ : 4, സമയം : 4 മിനിട്ട്

**■ ഉത്തരസൂചിക**

- കുടുംബം, വിദ്യാഭ്യാസം, സംഘടനകൾ, സാമൂഹ്യവ്യവസ്ഥ, രാഷ്ട്രീയ വ്യവസ്ഥ



4. പഠനനേട്ടം

- പൗരബോധം വളർത്തിയെടുക്കാൻ സഹായിക്കുന്ന വിവിധ മാർഗങ്ങൾ വിശദീകരിക്കുക.

**?** “പൗരബോധം വളർത്തുന്നതിൽ കുടുംബവും വിദ്യാഭ്യാസവും സുപ്രധാന പങ്ക് വഹിക്കുന്നു”. സമർത്ഥിക്കുക.

സ്കോർ : 4, സമയം : 5 മിനിട്ട്

■ ഉത്തരസൂചിക

കുടുംബം

- മുതിർന്നവരെ ബഹുമാനിക്കുക.
- അംഗങ്ങളിൽ കർത്തവ്യബോധം വളർത്തുക.
- സാമൂഹ്യസേവനത്തിലേർപ്പെടുന്നതിന് പ്രചോദനം നൽകുക.

വിദ്യാഭ്യാസം

- അറിവ് സമൂഹത്തിന് പ്രയോജനകരമായി ഉപയോഗിക്കാൻ പ്രാപ്തനാക്കുന്നു. മൂല്യാധിഷ്ഠിത വിദ്യാഭ്യാസം, പരിസ്ഥിതിബോധം, ശാസ്ത്രബോധം, സഹിഷ്ണുത എന്നിവ രൂപപ്പെടുത്തുന്നു.

5. പഠനനേട്ടം

- പൗരബോധം വളർത്തിയെടുക്കാൻ സഹായിക്കുന്ന വിവിധ മാർഗങ്ങൾ വിശദീകരിക്കുക.

**?** പൗരബോധം വളർത്തിയെടുക്കുന്നതിൽ മാധ്യമവും ജനാധിപത്യവ്യവസ്ഥയും വഹിക്കുന്ന പങ്ക് വിശദമാക്കുക.

സ്കോർ : 4, സമയം : 4 മിനിട്ട്

■ ഉത്തരസൂചിക

മാധ്യമങ്ങൾ

- സത്യസന്ധമായ വാർത്തകളും വിവരങ്ങളും ജനങ്ങളിൽ എത്തിക്കുക
- നിഷ്പക്ഷവും സ്വതന്ത്രവുമായ മാധ്യമം പ്രവർത്തനം നടത്തുക.
- അറിവുകളെ വിമർശനാത്മകമായി വിലയിരുത്തുക.

ജനാധിപത്യം

- പൗരബോധം വളർത്തുന്ന അടിസ്ഥാനഘടകം.
- ജനാധിപത്യം ഒരു ജീവിതശൈലിയാണ്. പരസ്പര സഹകരണം വളർത്തുന്നു. സ്വതന്ത്ര്യം, സമത്വം, അവകാശങ്ങൾ എന്നിവയെക്കുറിച്ചുള്ള ബോധം വളർത്തുന്നു.
- ജനാധിപത്യം നിയമവാഴ്ചയിൽ അധിഷ്ഠിതമാണ്.

6. പഠനനേട്ടം

- പൗരബോധം വളർത്തിയെടുക്കാൻ സഹായിക്കുന്ന വിവിധ മാർഗങ്ങൾ വിശദീകരിക്കുക.

**?** മദർതെരേസയും കല്ലേൻ പൊക്കുടനും പൗരബോധത്തിന്റെ ഉത്തമ മാതൃകയായി മാറിയത് അവരുടെ ജീവിത രീതി കൊണ്ടാണ്. സമർത്ഥിക്കുക.

സ്കോർ : 2, സമയം : 2 മിനിട്ട്

■ ഉത്തരസൂചിക

- മദർതൈരേസ - ആതുരസേവനം, അശരണർക്ക് സഹായം
- പൊക്കുടൻ - കണ്ടൽക്കാട് നട്ടുപിടിപ്പിച്ചു, പരിസ്ഥിതി ബോധം വളർത്തി. മറ്റ് സമാന ആശയങ്ങളുമാവാം.

7. പഠനനേട്ടം

- പൗരബോധം നേരിടുന്ന വെല്ലുവിളികൾ വിശകലനം ചെയ്യുന്നു.



‘ധാർമികത’ എന്നതുകൊണ്ട് അർത്ഥമാക്കുന്നതെന്ത്?

സ്കോർ : 1, സമയം : 1 മിനിട്ട്

■ ഉത്തരസൂചിക

- നന്മതിന്മകൾ തിരിച്ചറിഞ്ഞ് നന്മയെ സ്വീകരിക്കുകയും കടമകൾ ഉത്തരവാദിത്വത്തോടെ നിർവഹിക്കുകയുമാണ് ധാർമികത എന്നതുകൊണ്ട് അർത്ഥമാക്കുന്നത്.

8. പഠനനേട്ടം

- സാമൂഹ്യശാസ്ത്രപഠനത്തിൽ പൗരബോധം വഹിക്കുന്ന പങ്ക് വിശദീകരിക്കുന്നു.



സമൂഹത്തിൽ പൗരബോധം വളർത്താൻ ശ്രമിക്കുന്നവർക്ക് ധാരാളം വെല്ലുവിളികളെ നേരിടേണ്ടിവരാറുണ്ട്. ഇവ മറികടക്കാനുള്ള രണ്ട് നിർദ്ദേശങ്ങൾ എഴുതുക.

സ്കോർ : 2, സമയം : 2 മിനിട്ട്

■ ഉത്തരസൂചിക

- പൊതുതാല്പര്യങ്ങൾ ഹനിക്കാതെ സ്വയം പ്രവർത്തനം ഏറ്റെടുക്കുക.
- ജനാധിപത്യത്തിലും സഹിഷ്ണുതയിലും അധിഷ്ഠിതമായ പ്രവർത്തനങ്ങൾ നടത്തുക. (സമാനമായ ഉത്തരങ്ങളുമാവാം.)

9. പഠനനേട്ടം

- സാമൂഹ്യശാസ്ത്രപഠനത്തിൽ പൗരബോധം വഹിക്കുന്ന പങ്ക് വിശദീകരിക്കുന്നു.



പൗരബോധത്തിന്റെ രൂപീകരണത്തിന് സാമൂഹ്യശാസ്ത്രപഠനത്തെ എങ്ങിനെ പ്രയോജനപ്പെടുത്താം?

സ്കോർ : 4, സമയം : 4 മിനിട്ട്

■ ഉത്തരസൂചിക

- സാമൂഹ്യശാസ്ത്രപഠനത്തിലൂടെ വൈവിധ്യങ്ങളെ ബഹുമാനിക്കുന്നു.
- സഹിഷ്ണുതയോടെ പെരുമാറുന്നു.
- രാഷ്ട്രീയ, സാമൂഹിക, സാമ്പത്തിക പാരിസ്ഥിതിക പ്രശ്നങ്ങളുടെ വിവിധ പശ്ചാത്തലങ്ങൾ മനസ്സിലാക്കാൻ കഴിയുന്നു.
- വിവിധ പ്രശ്നങ്ങൾക്ക് സമഗ്രമായ പരിഹാരം നിർദ്ദേശിക്കാൻ വ്യക്തികളെ പ്രാപ്തരാക്കുന്നു.
- സമാധാനത്തിന്റെയും സഹവർത്തിത്വത്തിന്റെയും സന്ദേശം ജനങ്ങളിൽ എത്തിക്കുന്നു.

10. പഠനനേട്ടം

- സാമൂഹ്യശാസ്ത്ര പഠനത്തിൽ പൗരബോധം വഹിക്കുന്ന പങ്ക് വിശദീകരിക്കുന്നു.



പൗരബോധത്തിന്റെ അഭാവം സമൂഹത്തിൽ മനുഷ്യന് ഉണ്ടാക്കുന്ന പ്രശ്നങ്ങൾ എന്തെല്ലാം?

സ്കോർ : 2, സമയം : 2 മിനിട്ട്

■ ഉത്തരസൂചിക

- സാർത്ഥത സമാധാനവും സുരക്ഷിതത്വവും ഇല്ലാത്ത അവസ്ഥ.

11. പഠനനേട്ടം

- സാമൂഹ്യശാസ്ത്ര പഠനത്തിൽ പൗരബോധം വഹിക്കുന്ന പങ്ക്.



“പൊതുസമൂഹം അഭിമുഖീകരിക്കുന്ന പല പ്രശ്നങ്ങൾക്കും പരിഹാരം കാണാൻ പൗരബോധം സഹായിക്കുന്നു.” സമർത്ഥിക്കുക.

സ്കോർ : 3, സമയം : 3 മിനിട്ട്

■ ഉത്തരസൂചിക

പ്രശ്നങ്ങൾ	പരിഹാരമാർഗങ്ങൾ
ജലക്ഷാമം	മഴവെള്ളസംഭരണം
പരിസരമലിനീകരണം	ഉറവിട മാലിന്യസംസ്കാരങ്ങൾ
അഴിമതി	അഴിമതിക്കെതിരെ ബോധവൽക്കരണം

12. പഠനനേട്ടം

- സാമൂഹ്യശാസ്ത്ര പഠനത്തിൽ പൗരബോധം വഹിക്കുന്ന പങ്ക്.



പാരിസ്ഥിതിക അവബോധവും മനുഷ്യാവകാശബോധവും വ്യക്തികളിൽ സൃഷ്ടിക്കാൻ സംഘടനകൾക്ക് സാധ്യമാണോ? സമർത്ഥിക്കുക.

സ്കോർ : 4, സമയം : 4 മിനിട്ട്

■ ഉത്തരസൂചിക

- സാധ്യമാണ്. പാരിസ്ഥിതിക സംരക്ഷണം, മനുഷ്യാവകാശ സംരക്ഷണം, ജീവകാരുണ്യ പ്രവർത്തനം എന്നീ മേഖലകളിൽ നിരവധി സന്നദ്ധസംഘടനകൾ പ്രവർത്തിക്കുന്നു. നിസ്സാർത്ഥമായ സേവനങ്ങളാണ് ഇത്തരം സംഘടനകൾ നടത്തുന്നത്.  
(ഉദാഹരണത്തിലൂടെ സമർത്ഥിക്കണം)

## സമൂഹശാസ്ത്രം : എന്ത്? എന്തിന്?

### 1. പഠനനേട്ടം

- ഒരു സർഗാത്മകരചനയും സമൂഹശാസ്ത്രപഠനവും തമ്മിലുള്ള വ്യത്യാസം തിരിച്ചറിയുന്നു.



ഒരു സർഗാത്മകരചന ഒരു സാമൂഹികപ്രശ്നത്തെ സമീപിക്കുന്ന രീതി വിശകലനം ചെയ്യുക.

സ്കോർ : 3, സമയം : 5 മിനിട്ട്

#### ■ ഉത്തരസൂചിക

- ഭാവന, സർഗാത്മകത എന്നിവ ഉപയോഗിച്ച് രചന നടത്തുന്നു.
- സാമൂഹിക സംഭവങ്ങളെ സൗന്ദര്യാത്മക തലങ്ങളിൽ ആവിഷ്കരിക്കുന്നു.
- ആസ്വാദനം ലക്ഷ്യം വയ്ക്കുന്നു.

### 2. പഠനനേട്ടം

- ഒരു സർഗാത്മക രചനയും സമൂഹശാസ്ത്രപഠനവും തമ്മിലുള്ള വ്യത്യാസം തിരിച്ചറിയുന്നു.



ഒരു സാമൂഹിക വിഷയത്തെ സമൂഹശാസ്ത്രജ്ഞൻ സമീപിക്കുന്ന രീതി വിശകലനം ചെയ്യുക.

സ്കോർ : 2, സമയം : 4 മിനിട്ട്

#### ■ ഉത്തരസൂചിക

- വിഷയങ്ങൾ ശാസ്ത്രീയമായി വിശകലനം ചെയ്യുന്നു.
- സാമൂഹികാവസ്ഥകളെ കാര്യകാരണ ബന്ധത്തിന്റെ അടിസ്ഥാനത്തിൽ അപഗ്രഥിക്കുന്നു.

### 3. പഠനനേട്ടം

- സമൂഹശാസ്ത്ര പഠനത്തിന്റെ പ്രാധാന്യം തിരിച്ചറിയുന്നു.



ചുവടെ നൽകിയിരിക്കുന്നവ ശരിയായ രീതിയിൽ പട്ടികപ്പെടുത്തുക.

A

B

- |  |                          |
|--|--------------------------|
| i. സാമ്പത്തിക വ്യവഹാരങ്ങളെ കുറിച്ചുള്ള പഠനം                              | a. ചരിത്രം               |
| ii. കഴിഞ്ഞ കാലത്തെക്കുറിച്ചും സംസ്കാരത്തെ കുറിച്ചുമുള്ള പഠനം             | b. നരവംശശാസ്ത്രം         |
| iii. രാഷ്ട്രത്തെക്കുറിച്ചും അവകാശത്തെ കുറിച്ചുമുള്ള പഠനം                 | c. സമ്പത്തികശാസ്ത്രം     |
| iv. മനുഷ്യന്റെ ഉത്ഭവത്തെക്കുറിച്ചും വംശീയ പരിണാമത്തെക്കുറിച്ചുമുള്ള പഠനം | d. രാഷ്ട്രതന്ത്രശാസ്ത്രം |

സ്കോർ : 4, സമയം : 6 മിനിട്ട്

#### ■ ഉത്തരസൂചിക

- i - c, ii - a, iii - d, iv - b

### 4. പഠനനേട്ടം

- സമൂഹശാസ്ത്രപഠനത്തിന്റെ പ്രാധാന്യം തിരിച്ചറിയുന്നു.



സമൂഹശാസ്ത്രത്തിന്റെ വളർച്ചയ്ക്കിടയാക്കിയ വിപ്ലവങ്ങൾ ഏതെല്ലാം?

സ്കോർ : 3, സമയം : 5 മിനിട്ട്

#### ■ ഉത്തരസൂചിക

- നവോത്ഥാനം
- ഫ്രഞ്ച് വിപ്ലവം

5. പഠനനേട്ടം

• ആദ്യകാല സമൂഹശാസ്ത്രജ്ഞരുടെ സംഭാവനകൾ തിരിച്ചറിയുന്നു.  
? സമൂഹശാസ്ത്രത്തിന്റെ പിതാവ് എന്നറിയപ്പെടുന്നത് ആരാണ്?  
സ്കോർ : 1, സമയം : 1 മിനിട്ട്

- ഉത്തരസൂചിക
  - അഗസ്തൈ കോംതെ

6. പഠനനേട്ടം

• ആദ്യകാല സമൂഹശാസ്ത്രജ്ഞരുടെ സംഭാവനകൾ തിരിച്ചറിയുന്നു.  
? സമൂഹശാസ്ത്രം ആദ്യകാലത്ത് ഏതുപേരിലാണ് അറിയപ്പെട്ടിരുന്നത്?  
സ്കോർ : 1, സമയം : 1 മിനിട്ട്

- ഉത്തരസൂചിക
  - സാമൂഹികഭൗതികശാസ്ത്രം

7. പഠനനേട്ടം

• ആദ്യകാല സമൂഹശാസ്ത്രജ്ഞരുടെ സംഭാവനകൾ തിരിച്ചറിയുന്നു.  
? ചാൾസ് ഡാർവിന്റെ പരിണമനസിദ്ധാന്തം സമൂഹത്തിന്റെ പഠനത്തിനുപയോഗിച്ച ചിന്തകൻ ആരാണ്?  
സ്കോർ : 1, സമയം : 1 മിനിട്ട്

- ഉത്തരസൂചിക
  - ഹെർബർട്ട് സ്പെൻസർ

8. പഠനനേട്ടം

• ആദ്യകാല സമൂഹശാസ്ത്രജ്ഞരുടെ സംഭാവനകൾ തിരിച്ചറിയുന്നു.  
? സമൂഹശാസ്ത്രത്തിന്റെ വളർച്ചയ്ക്ക് വിലപ്പെട്ട സംഭാവനകൾ നൽകിയ പ്രമുഖ ചിന്തകർ ആരെല്ലാം?  
സ്കോർ : 2, സമയം : 2 മിനിട്ട്

- ഉത്തരസൂചിക
  - കാൾ മാക്സ്, എമൈൽ ദുർഖിം, മാക്സ് വെബർ

9. പഠനനേട്ടം

• സമൂഹശാസ്ത്രത്തിന്റെ സവിശേഷതകൾ മനസ്സിലാക്കാനും നിർവചിക്കാനും കഴിയുന്നു.  
? സമൂഹശാസ്ത്രത്തെ സമൂഹത്തെക്കുറിച്ചുള്ള ഒരു സമഗ്രപഠനമായി കണക്കാക്കുന്നതെന്തുകൊണ്ട്?  
സ്കോർ : 1, സമയം : 1 മിനിട്ട്

- ഉത്തരസൂചിക
  - മനുഷ്യനും അവന്റെ ചുറ്റുപാടും തമ്മിലുള്ള പരസ്പരബന്ധത്തിന്റെ ശാസ്ത്രീയ പഠനമാണ് സമൂഹശാസ്ത്രം.

10. പഠനനേട്ടം

• സമൂഹശാസ്ത്രത്തിലെ പഠനരീതികളായ സോഷ്യൽ സർവ്വേ, അഭിമുഖം, നിരീക്ഷണം, കേസ്സ്റ്റഡി എന്നിവയുടെ പ്രയോഗം തിരിച്ചറിയുന്നു.  
? സമൂഹശാസ്ത്രപഠനത്തിന് ഉപയോഗിക്കുന്ന പ്രധാനപ്പെട്ട മാർഗ്ഗങ്ങൾ എന്തെല്ലാം?  
സ്കോർ : 2, സമയം : 2 മിനിട്ട്

- ഉത്തരസൂചിക
  - സോഷ്യൽ സർവ്വേ, അഭിമുഖം, നിരീക്ഷണം, കേസ്സ്റ്റഡി

11. പഠനനേട്ടം

• സമൂഹശാസ്ത്രത്തിലെ പഠനരീതികളായ സോഷ്യൽ സർവ്വേ, അഭിമുഖം, നിരീക്ഷണം, കേസ്സ്റ്റഡി എന്നിവയുടെ പ്രയോഗം തിരിച്ചറിയുന്നു.  
? സമൂഹശാസ്ത്രപഠനത്തിന് ഏറ്റവും ഉചിതമായ മാർഗ്ഗം സർവ്വേകളാണ് എന്നു പറയുന്നതെന്തുകൊണ്ട്?  
സ്കോർ : 1, സമയം : 1 മിനിട്ട്

- ഉത്തരസൂചിക
  - സർവ്വേയിലൂടെ ഒരു വിഷയത്തിന്റെ സമഗ്രമായ കാഴ്ചപ്പാട് രൂപീകരിക്കുവാൻ സഹായിക്കുന്നു.

1 2. പഠനഭേദം

- സമൂഹശാസ്ത്രത്തിലെ പഠനരീതികളായ സോഷ്യൽ സർവ്വേ, അഭിമുഖം, നിരീക്ഷണം, കേസ്സ്റ്റഡി എന്നിവയുടെ പ്രയോഗം തിരിച്ചറിയുന്നു.



സമൂഹശാസ്ത്രപഠനത്തിൽ അഭിമുഖം എങ്ങനെ സഹായകരമാകുന്നു?

സ്കോർ : 1, സമയം : 1 മിനിട്ട്

■ ഉത്തരസൂചിക

- ഒരു പഠനരീതി എന്ന നിലയിൽ അഭിമുഖം ഒരു വ്യക്തിയുടെ മനോഭാവം, കാഴ്ചപ്പാട്, വിശ്വാസം, സ്വഭാവം എന്നിവയെ വിശകലനം ചെയ്യുവാൻ സഹായിക്കുന്നു.

1 3. പഠനഭേദം

- സമൂഹശാസ്ത്രത്തിലെ പഠനരീതികളായ സോഷ്യൽ സർവ്വേ, അഭിമുഖം, നിരീക്ഷണം, കേസ്സ്റ്റഡി എന്നിവയുടെ പ്രയോഗം തിരിച്ചറിയുന്നു.



എന്താണ് നിരീക്ഷണം?

സ്കോർ : 1, സമയം : 1 മിനിട്ട്

■ ഉത്തരസൂചിക

- ഒരു പഠനരീതി എന്ന നിലയിൽ കണ്ടെയ്ൻ കേട്ടതും അനുഭവിച്ചതുമായ വിവരങ്ങൾ സത്യസന്ധമായി രേഖപ്പെടുത്തുന്ന രീതിശാസ്ത്രം.

1 4. പഠനഭേദം

- സമൂഹശാസ്ത്രത്തിലെ പഠനരീതികളായ സോഷ്യൽ സർവ്വേ, അഭിമുഖം, നിരീക്ഷണം, കേസ്സ്റ്റഡി എന്നിവയുടെ പ്രയോഗം തിരിച്ചറിയുന്നു.



രണ്ടു തരം നിരീക്ഷണങ്ങൾ ഏതെല്ലാം?

സ്കോർ : 2, സമയം : 2 മിനിട്ട്

■ ഉത്തരസൂചിക

- a. പങ്കാളിത്തനിരീക്ഷണം      b. പങ്കാളിത്തരഹിതനിരീക്ഷണം

1 5. പഠനഭേദം

- സമൂഹശാസ്ത്രത്തിലെ പഠനരീതികളായ സോഷ്യൽ സർവ്വേ, അഭിമുഖം, നിരീക്ഷണം, കേസ്സ്റ്റഡി എന്നിവയുടെ പ്രയോഗം തിരിച്ചറിയുന്നു.



എന്താണ് പങ്കാളിത്തനിരീക്ഷണം?

സ്കോർ : 1, സമയം : 1 മിനിട്ട്

■ ഉത്തരസൂചിക

- ഗവേഷകൻ നേരിട്ട് വിവരങ്ങൾ ശേഖരിക്കുന്ന രീതി.

1 6. പഠനഭേദം

- സമൂഹശാസ്ത്രത്തിലെ പഠനരീതികളായ സോഷ്യൽ സർവ്വേ, അഭിമുഖം, നിരീക്ഷണം, കേസ്സ്റ്റഡി എന്നിവയുടെ പ്രയോഗം തിരിച്ചറിയുന്നു.



പങ്കാളിത്തനിരീക്ഷണത്തിന്റെ പഠനരീതി വിശദീകരിക്കുക.

സ്കോർ : 1, സമയം : 1 മിനിട്ട്

■ ഉത്തരസൂചിക

- സമൂഹശാസ്ത്രജ്ഞൻ പഠനവിധേയമാക്കുന്ന സമൂഹത്തോടൊപ്പം താമസിച്ചു അവരുടെ ഭാഷ, സംസ്കാരം തുടങ്ങിയവ പഠിച്ച് വിശകലനം ചെയ്യുന്നു.

1 7. പഠനഭേദം

- സമൂഹശാസ്ത്രത്തിലെ പഠനരീതികളായ സോഷ്യൽ സർവ്വേ, അഭിമുഖം, നിരീക്ഷണം, കേസ്സ്റ്റഡി എന്നിവയുടെ പ്രയോഗം തിരിച്ചറിയുന്നു.



എന്താണ് പങ്കാളിത്തരഹിത നിരീക്ഷണം?

സ്കോർ : 1, സമയം : 1 മിനിട്ട്

■ ഉത്തരസൂചിക

- പഠന വിധേയമാക്കുന്ന സമൂഹത്തെ പുറമേ നിന്ന് നിരീക്ഷിക്കുന്നു.

1 8. പഠനഭേദം

- സമൂഹശാസ്ത്രത്തിന്റെ പ്രയോഗസാധ്യതകൾ തിരിച്ചറിയുന്നു.



എന്താണ് കേസ് സ്റ്റഡി?

സ്കോർ : 1, സമയം : 1 മിനിട്ട്

■ ഉത്തരസൂചിക

- അപൂർവ്വവും വ്യത്യസ്തവുമായ ഒരു സാമൂഹ്യപ്രതിഭാസം, അല്ലെങ്കിൽ പ്രശ്നത്തെക്കുറിച്ച് ആഴത്തിലുള്ള പഠനമാണ് കേസ്സ്റ്റഡി.

**സാമൂഹ്യശാസ്ത്രം - II**

## ഋതുഭേദങ്ങളും സമയവും

### 1. പഠനനേട്ടം

- ഋതുഭേദങ്ങൾക്കു കാരണമാകുന്ന ഘടകങ്ങൾ വിശകലനം ചെയ്തു കുറിപ്പ് തയ്യാറാക്കുന്നു.



ദീർഘവൃത്താകൃതിയിലുള്ള സഞ്ചാരപഥത്തിലൂടെ ഭൂമി സൂര്യനെ വലംവയ്ക്കുന്നു.

- ഈ സഞ്ചാരത്തെ അറിയപ്പെടുന്ന പേരെന്ത്?
- ഒരു സഞ്ചാരം പൂർത്തിയാക്കാൻ വേണ്ട കാലയളവ് എത്ര?
- ഒരു സഞ്ചാരവേളയിൽ എല്ലായിപ്പോഴും ഭൂമിയിലെ ഏത് നിശ്ചിത പ്രദേശത്തും സൗരോർജ്ജ ലഭ്യത ഒരുപോലെ ആയിരിക്കില്ല. എന്തുകൊണ്ട്?

സ്കോർ : 3, സമയം : 4 മിനിട്ട്

#### ■ ഉത്തരസൂചിക

- പരിക്രമണം
- 365 ദിവസവും 6 മണിക്കൂറും
- അച്ചുതണ്ടിന്റെ ചരിവ്, അച്ചുതണ്ടിന്റെ സമാന്തരത, സൂര്യന്റെ അപേക്ഷിത സ്ഥാനമാറ്റം (അയനം).

### 2. പഠനനേട്ടം

- ഋതുഭേദങ്ങൾക്കു കാരണമാകുന്ന ഘടകങ്ങൾ വിശകലനം ചെയ്തു കുറിപ്പ് തയ്യാറാക്കുന്നു.



ഒരു വർഷത്തിൽ 365 ദിവസങ്ങളാണല്ലോ ഉള്ളത്. എന്നാൽ ചില വർഷങ്ങളിൽ 366 ദിവസങ്ങൾ ഉൾപ്പെടുന്നു. ഇത്തരം വർഷങ്ങൾ അറിയപ്പെടുന്നതെങ്ങനെ? ഇത്തരം വർഷങ്ങളിൽ 366 ദിവസങ്ങൾ ഉണ്ടാകാൻ കാരണമെന്ത്?

സ്കോർ : 3, സമയം : 4 മിനിട്ട്

#### ■ ഉത്തരസൂചിക

- 366 ദിവസങ്ങളുള്ള വർഷങ്ങൾ അധിവർഷം എന്നറിയപ്പെടുന്നു.
- ഒരു പരിക്രമണം പൂർത്തിയാക്കാൻ 365 ദിവസവും 6 മണിക്കൂറും വേണം. 365 ദിവസങ്ങൾ ഉൾപ്പെടുത്തി സാധാരണവർഷവും ശിഷ്ടം വരുന്ന 6 മണിക്കൂർ ചേർത്ത് നാലാമത്തെ വർഷത്തിലെ ഫെബ്രുവരിയിൽ ഒരു ദിവസം അധികമായി ഉൾപ്പെടുത്തുന്നു. (29 ദിവസം)



3. പഠനനേട്ടം

- ജന്തുഭേദങ്ങൾക്കു കാരണമാകുന്ന ഘടകങ്ങൾ വിശകലനം ചെയ്തു കുറിപ്പ് തയ്യാറാക്കുന്നു.

**?** ഭൂമിയുടെ അച്ചുതണ്ടിന്റെ ചരിവ് എത്ര എന്ന ചോദ്യത്തിന് രണ്ട് വിദ്യാർത്ഥികൾ നൽകിയ ഉത്തരങ്ങളാണ് ചുവടെ കൊടുത്തിട്ടുള്ളത്. ടീച്ചർ രണ്ട് ഉത്തരങ്ങൾക്കും ശരി നൽകി. ടീച്ചറുടെ തീരുമാനത്തിന് ന്യായീകരണം എഴുതുക.

ഭൂമിയുടെ അച്ചുതണ്ടിന്  $23\frac{1}{2}^\circ$  ചരിവുണ്ട്

ഭൂമിയുടെ അച്ചുതണ്ടിന്റെ ചരിവ്  $66\frac{1}{2}^\circ$  യാണ്

സ്കോർ : 2, സമയം : 2 മിനിട്ട്

■ ഉത്തരസൂചിക

- ഭൂമിയുടെ അച്ചുതണ്ടിന്റെ ചരിവ് പരിക്രമണ തലത്തിൽ നിന്ന്  $66\frac{1}{2}^\circ$  യാണ്, പരിക്രമണതലത്തിന്റെ ലംബത്തിൽ നിന്ന്  $23\frac{1}{2}^\circ$  യും.

4. പഠനനേട്ടം

- സമരാത്രദിനങ്ങൾ, വിഷുവങ്ങൾ എന്നിവ എന്തെന്നും ഈ ദിവസങ്ങളിൽ രാത്രിയുടെയും പകലിന്റെയും ദൈർഘ്യത്തിൽ ഉണ്ടാകുന്ന വ്യത്യാസം എന്തെന്നും വിശദമാക്കുന്നു.

**?** ഭൂമിയുടെ അച്ചുതണ്ടിന്റെ സമാന്തരത കാണിക്കുന്നതിനായി തയ്യാറാക്കിയിട്ടുള്ളതാണ് ചുവടെ കാണുന്ന ചിത്രങ്ങൾ. ഇവയിൽ സമാന്തരത ശരിയായി ചിത്രീകരിച്ചിട്ടുള്ളവ ഏതൊക്കെ?

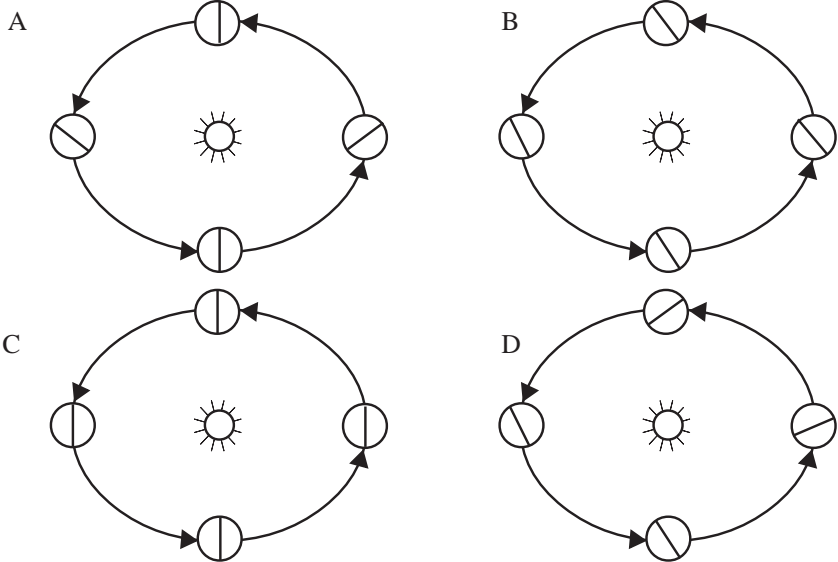

- a. A യും B യും
- b. B മാത്രം
- c. C യും D യും
- d. A യും D യും

സ്കോർ : 1, സമയം : 2 മിനിട്ട്

■ ഉത്തരസൂചിക

- b. B മാത്രം

5. പഠനനേട്ടം

- സമരാത്രദിനങ്ങൾ, വിഷുവങ്ങൾ എന്നിവ എന്തെന്നും ഈ ദിവസങ്ങളിൽ രാത്രിയുടെയും പകലിന്റെയും ദൈർഘ്യത്തിൽ ഉണ്ടാകുന്ന വ്യത്യാസം എന്തെന്നും വിശദമാക്കുന്നു.



ചുവടെ സൂചിപ്പിച്ചിട്ടുള്ള പ്രസ്താവനകളിൽ ഒന്ന് തെറ്റായി രേഖപ്പെടുത്തിയിരിക്കുന്നത് കണ്ടെത്തി തിരുത്തി എഴുതുക.

- മാർച്ച് 21 മുതൽ ജൂൺ 21 വരെ ഉത്തരാർധഗോളത്തിൽ പകലിന്റെ ദൈർഘ്യം കൂടിവരുന്നു.
- മാർച്ച് 21 മുതൽ ജൂൺ 21 വരെ ഉത്തരാർധഗോളത്തിൽ രാത്രിയുടെ ദൈർഘ്യം കൂടിവരുന്നു.
- ജൂൺ 21 മുതൽ സെപ്തംബർ 23 വരെ ഉത്തരാർധഗോളത്തിൽ പകലിന്റെ ദൈർഘ്യം കുറഞ്ഞുവരുന്നു.
- ജൂൺ 21 മുതൽ സെപ്തംബർ 23 വരെ ദക്ഷിണാർധഗോളത്തിൽ രാത്രിയുടെ ദൈർഘ്യം കൂടിവരുന്നു.

സ്കോർ : 2, സമയം : 4 മിനിട്ട്

■ ഉത്തരസൂചിക

- തെറ്റായ പ്രസ്താവന (b)
- മാർച്ച് 21 മുതൽ ജൂൺ 21 വരെ ഉത്തരാർധഗോളത്തിൽ രാത്രിയുടെ ദൈർഘ്യം കുറഞ്ഞു വരുന്നു.

6. പഠനനേട്ടം

- സമരാത്രദിനങ്ങൾ, വിഷുവങ്ങൾ എന്നിവ എന്തെന്നും ഈ ദിവസങ്ങളിൽ രാത്രിയുടെയും പകലിന്റെയും ദൈർഘ്യത്തിൽ ഉണ്ടാകുന്ന വ്യത്യാസം എന്തെന്നും വിശദമാക്കുന്നു.



മാർച്ച് 21, ജൂൺ 21, സെപ്തംബർ 23, ഡിസംബർ 22 എന്നീ ദിവസങ്ങളിൽ രണ്ട് അർധഗോളങ്ങളിലെയും രാത്രിയുടെയും പകലിന്റെയും ദൈർഘ്യത്തെ അടിസ്ഥാനമാക്കി കുറിപ്പ് തയ്യാറാക്കുക.

സൂചനകൾ

- സൂര്യന്റെ ആപേക്ഷികസ്ഥാനം
- ഇരു അർധഗോളങ്ങളിലും രാത്രിയുടെയും പകലിന്റെയും ദൈർഘ്യം
- ദിവസത്തെ അറിയപ്പെടുന്ന പേര്

സ്കോർ : 4, സമയം : 6 മിനിട്ട്

■ ഉത്തരസൂചിക

- മാർച്ച് 21 - സൂര്യരശ്മി ഭൂമധ്യരേഖയിൽ ലംബമായി പതിക്കുന്നു. ഇരു അർധഗോളങ്ങളിലും രാത്രിയുടെയും പകലിന്റെയും ദൈർഘ്യം തുല്യം - സമരാത്രദിനം.
- ജൂൺ 21 - സൂര്യരശ്മി ഉത്തരായനരേഖയിൽ ലംബമായി പതിക്കുന്നു. ദൈർഘ്യമേറിയ പകൽ ഉത്തരാർധഗോളത്തിലും ദൈർഘ്യം കുറഞ്ഞ പകൽ ദക്ഷിണാർധഗോളത്തിലും - ഗ്രീഷ്മ അയനാന്തദിനം.

- സെപ്തംബർ 23 - സൂര്യരശ്മി ഭൂമധ്യരേഖയിൽ ലംബമായി പതിക്കുന്നു. ഇരു അർദ്ധഗോളങ്ങളിലും രാത്രിയുടെയും പകലിന്റെയും ദൈർഘ്യം തുല്യം - സമരാത്രിദിനം
- ഡിസംബർ 22 - സൂര്യരശ്മി ദക്ഷിണായനരേഖയിൽ ലംബമായി പതിക്കുന്നു. ദൈർഘ്യമേറിയ പകൽ ദക്ഷിണാർദ്ധഗോളത്തിലും ദൈർഘ്യം കുറഞ്ഞ പകൽ ഉത്തരാർദ്ധഗോളത്തിലും - ശൈത്യ അയനാന്തദിനം.

**7. പഠനനേട്ടം**

- സമരാത്രിദിനങ്ങൾ, വിഷുവങ്ങൾ എന്നിവ എന്തെന്നും ഈ ദിവസങ്ങളിൽ രാത്രിയുടെയും പകലിന്റെയും ദൈർഘ്യത്തിൽ ഉണ്ടാകുന്ന വ്യത്യാസം എന്തെന്നും വിശദമാക്കുന്നു.
- ഭൂമിയുടെ ഭ്രമണം, ഭ്രമണഫലങ്ങൾ എന്നിവ വിശദീകരിക്കുന്നു.

**?** ചിത്രങ്ങൾ വിശകലനം ചെയ്ത് നൽകിയിട്ടുള്ള പട്ടിക പൂർത്തിയാക്കുക.

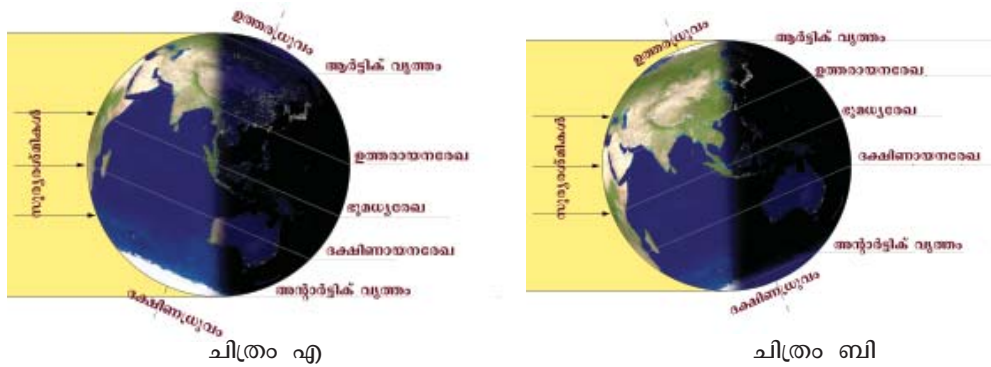

	ചിത്രം എ	ചിത്രം ബി
ദിവസം	ഡിസംബർ 22	ജൂൺ 21
സൂര്യരശ്മി ലംബമായി പതിക്കുന്ന അക്ഷാംശരേഖ	a. -----	b. -----
ഉത്തരാർദ്ധഗോളത്തിൽ പകലിന്റെ ദൈർഘ്യം	c. -----	d. -----
ഉത്തരാർദ്ധഗോളത്തിൽ രാത്രിയുടെ ദൈർഘ്യം	e. -----	f. -----
ഉത്തരാർദ്ധഗോളത്തിൽ ദിവസത്തെ അറിയപ്പെടുന്ന പേര്	g. -----	h. -----

സ്കോർ : 4, സമയം : 3 മിനിട്ട്

**■ ഉത്തരസൂചിക**

- ദക്ഷിണായനരേഖ
- ഉത്തരായനരേഖ
- ദൈർഘ്യം കുറഞ്ഞ പകൽ
- ദൈർഘ്യം കൂടിയ പകൽ

- e. ദൈർഘ്യം കുടിയ രാത്രി
- f. ദൈർഘ്യം കുറഞ്ഞ രാത്രി
- g. ശൈത്യ അയനാന്തദിനം
- h. ഗ്രീഷ്മ അയനാന്തദിനം

**8. പഠനനേട്ടം**



- ഭൂമിയുടെ ഭ്രമണം, ഭ്രമണഘടങ്ങൾ എന്നിവ വിശദീകരിക്കുന്നു. നമ്മുടെ നാട്ടിൽ വിവിധ മാസങ്ങളിൽ സൂര്യോസ്തമയ സമയം മാറിവരുന്നു. എന്തുകൊണ്ടായിരിക്കാം ഈ വ്യത്യാസം?

സ്കോർ : 3, സമയം : 5 മിനിട്ട്

**■ ഉത്തരസൂചിക**

- സൂര്യന്റെ സ്ഥാനം ഉത്തരാർധഗോളത്തിലായിരിക്കുമ്പോൾ ഉത്തരാർധഗോളത്തിൽ പകൽ കൂടുതലും രാത്രി കുറവുമായിരിക്കും. സൂര്യന്റെ സ്ഥാനം ദക്ഷിണാർധഗോളത്തിലായിരിക്കുമ്പോൾ ഉത്തരാർധഗോളത്തിൽ പകൽ കുറവും രാത്രി കൂടുതലുമായിരിക്കും. ഇത് ഉദയാസ്തമന സമയങ്ങളിൽ മാറ്റമുണ്ടാക്കുന്നു.

**9. പഠനനേട്ടം**

- വിവിധ ഋതുക്കൾ ഏതൊക്കെയാണെന്നും ഓരോ ഋതുവിലും അന്തരീക്ഷത്തിലും പരിസ്ഥിതിയിലും ഉണ്ടാകുന്ന മാറ്റങ്ങൾ എന്തൊക്കെയാണെന്നും നിരീക്ഷിച്ച് വിശദീകരിക്കുന്നു.
- ?** ഉത്തരാർധഗോളത്തിൽ അനുഭവപ്പെടുന്ന ഋതുക്കളാണ് പട്ടികയിൽ. ഈ കാലങ്ങളിൽ ദക്ഷിണാർധഗോളത്തിലെ ഋതുക്കൾ ഏതെല്ലാമെന്ന് എഴുതുക.

	മാസങ്ങൾ	ഋതുക്കൾ
A.	ഡിസംബർ 22 മുതൽ മാർച്ച് 21 വരെ	ശൈത്യകാലം
B.	മാർച്ച് 21 മുതൽ ജൂൺ 21 വരെ	വസന്തകാലം
C.	ജൂൺ 21 മുതൽ സെപ്തംബർ 23 വരെ	ഗ്രീഷ്മകാലം
D.	സെപ്തംബർ 23 മുതൽ ഡിസംബർ 22 വരെ	ഹേമന്തകാലം

സ്കോർ : 2, സമയം : 4 മിനിട്ട്

**■ ഉത്തരസൂചിക**

- A. ഉഷ്ണകാലം
- B. ഹേമന്തകാലം
- C. ശൈത്യകാലം
- D. വസന്തകാലം

**10. പഠനനേട്ടം**

- വിവിധ ഋതുക്കൾ ഏതൊക്കെയാണെന്നും ഓരോ ഋതുവിലും അന്തരീക്ഷത്തിലും പരിസ്ഥിതിയിലും ഉണ്ടാകുന്ന മാറ്റങ്ങൾ എന്തൊക്കെയാണെന്നും നിരീക്ഷിച്ച് വിശദീകരിക്കുന്നു.
- ?** ചുവടെ നൽകിയിട്ടുള്ള സൂചനകൾ ഓരോന്നും ഏതേതു ഋതുക്കളെ സൂചിപ്പിക്കുന്നു?
- a. ശൈത്യകാലത്തിനും ഗ്രീഷ്മകാലത്തിനും ഇടയ്ക്കുള്ള കാലം
  - b. ഗ്രീഷ്മകാലത്തിനും ശൈത്യകാലത്തിനും ഇടയ്ക്കുള്ള കാലം

സ്കോർ : 2, സമയം : 4 മിനിട്ട്

**■ ഉത്തരസൂചിക**

- a. വസന്തകാലം
- b. ഹേമന്തകാലം

11. പഠനനേട്ടം

- സമയനിർണയത്തിൽ ഗ്രീനിച്ച് രേഖ, അന്താരാഷ്ട്രദിനാങ്കരേഖ എന്നിവയുടെ പ്രാധാന്യം വിശകലനം ചെയ്ത് കുറിപ്പുകൾ തയ്യാറാക്കുന്നു.
- ❓ ഇന്ത്യയിൽ വ്യത്യസ്തകാലങ്ങളിൽ നമുക്ക് പ്രകൃതിയിൽ കാണാൻ കഴിയുന്ന ചില പ്രതിഭാസങ്ങളാണ് ചുവടെ പരാമർശിച്ചിട്ടുള്ളത്. ഓരോന്നും ഏതേതു ജ്യോതിഷങ്ങളിലാണ് സംഭവിക്കുന്നത് എന്തെഴുതുക.
  - a. ചെടികൾ ധാരാളമായി തളിർക്കുകയും പുഷ്പിക്കുകയും ചെയ്യുന്നു.
  - b. മരങ്ങൾ ഇലപൊഴിക്കുന്നു
  - c. ജലസംഭരണികൾ വറ്റി വരളുന്നു
  - d. വരണ്ട അന്തരീക്ഷസ്ഥിതിയും കുറഞ്ഞ താപനിലയും

സ്കോർ : 2, സമയം : 4 മിനിട്ട്

■ ഉത്തരസൂചിക

- a. വസന്തകാലം
- b. ഹേമന്തകാലം
- c. ഗ്രീഷ്മകാലം
- d. ശൈത്യകാലം

12. പഠനനേട്ടം

- സമയനിർണയത്തിൽ ഗ്രീനിച്ച് രേഖ, അന്താരാഷ്ട്രദിനാങ്കരേഖ എന്നിവയുടെ പ്രാധാന്യം വിശകലനം ചെയ്ത് കുറിപ്പുകൾ തയ്യാറാക്കുന്നു.
- ❓ ഓരോ ഡിഗ്രി രേഖാംശത്തിലേയും സമയവ്യത്യാസം 4 മിനിട്ടാണല്ലോ. എങ്ങനെയാണ് ഇത് കണക്കാക്കുന്നത്?

സ്കോർ : 3, സമയം : 3 മിനിട്ട്

■ ഉത്തരസൂചിക

- ഭൂമി ഒരു ഭ്രമണം പൂർത്തിയാക്കുന്നതിന് 24 മണിക്കൂർ എടുക്കുന്നു. അതായത് 1440 മിനിട്ട്.
- 360 ഡിഗ്രി തിരിയാൻ വേണ്ട സമയമാണ് 1440 മിനിട്ട്.
- ഒരു ഡിഗ്രി രേഖാംശത്തിന് 4 മിനിട്ട് സമയം.  $(1440 \div 360 = 4)$

13. പഠനനേട്ടം

- സമയനിർണയത്തിൽ ഗ്രീനിച്ച് രേഖ, അന്താരാഷ്ട്രദിനാങ്കരേഖ എന്നിവയുടെ പ്രാധാന്യം വിശകലനം ചെയ്ത് കുറിപ്പുകൾ തയ്യാറാക്കുന്നു.
- ❓ ഭൂമിയെ 24 സമയമേഖലകളായി തിരിച്ചിരിക്കുന്നു.
  - a. ഓരോ സമയമേഖലയുടെയും രേഖാംശവ്യാപ്തി എത്രയാണ്?
  - b. ഓരോ സമയമേഖലയിലേയും സമയവ്യത്യാസം എത്രയാണ്?

സ്കോർ : 2, സമയം : 3 മിനിട്ട്

■ ഉത്തരസൂചിക

- a. 15 ഡിഗ്രി
- b. ഒരു മണിക്കൂർ

14. പഠനനേട്ടം

- സമയനിർണയത്തിൽ ഗ്രീനിച്ച് രേഖ, അന്താരാഷ്ട്രദിനാങ്കരേഖ എന്നിവയുടെ പ്രാധാന്യം വിശകലനം ചെയ്ത് കുറിപ്പുകൾ തയ്യാറാക്കുന്നു.
- ❓  $180^\circ$  ഒഴികെയുള്ള ഒരു നിശ്ചിത രേഖാംശത്തിൽ നിന്നും കിഴക്കോട്ട് സമയക്കൂടുതലും പടിഞ്ഞാറോട്ട് സമയക്കുറവും രേഖപ്പെടുത്തുന്നു. ഇതിനുള്ള കാരണം വ്യക്തമാക്കുക.

സ്കോർ : 2, സമയം : 3 മിനിട്ട്

■ ഉത്തരസൂചിക

- ഭൂമി പടിഞ്ഞാറുനിന്നും കിഴക്കോട്ടാണ് ഭ്രമണം ചെയ്യുന്നത്.
- സൂര്യോദയം കിഴക്കും സൂര്യാസ്തമയം പടിഞ്ഞാറും
- അതിനാൽ കിഴക്കോട്ട് സമയ കൂടുതലും പടിഞ്ഞാറോട്ട് സമയക്കുറവും ഉണ്ടാകുന്നു.

15. പഠനനേട്ടം

- സമയനിർണയത്തിൽ ഗ്രീനിച്ച് രേഖ, അന്താരാഷ്ട്രദിനാങ്കരേഖ എന്നിവയുടെ പ്രാധാന്യം വിശകലനം ചെയ്ത് കുറിപ്പുകൾ തയ്യാറാക്കുന്നു.
- ? സമയനിർണ്ണയത്തിൽ ഗ്രീനിച്ച് രേഖ, അന്താരാഷ്ട്രദിനാങ്കരേഖ എന്നീ രേഖാംശരേഖകളുടെ പ്രാധാന്യം വിശദമാക്കുക.

സ്കോർ : 3, സമയം : 3 മിനിട്ട്

■ ഉത്തരസൂചിക

- ഗ്രീനിച്ച് രേഖ - ലോകസമയനിർണ്ണയത്തിനുള്ള അടിസ്ഥാനമായി കണക്കാക്കുന്നു. പൂജ്യം ഡിഗ്രി രേഖാംശരേഖ.
- അന്താരാഷ്ട്രദിനാങ്കരേഖ - 180 ഡിഗ്രി രേഖാംശരേഖ. കരഭാഗങ്ങൾ ഒഴിവാക്കി പൂർണ്ണമായും സമുദ്രത്തിലൂടെ ചിത്രീകരിച്ചിരിക്കുന്നു. ഈ രേഖയുടെ ഇരുവശങ്ങളിൽ 24 മണിക്കൂറിന്റെ സമയവ്യത്യാസം രേഖപ്പെടുത്തുന്നു.

16. പഠനനേട്ടം

- സമയനിർണയത്തിൽ ഗ്രീനിച്ച് രേഖ, അന്താരാഷ്ട്രദിനാങ്കരേഖ എന്നിവയുടെ പ്രാധാന്യം വിശകലനം ചെയ്ത് കുറിപ്പുകൾ തയ്യാറാക്കുന്നു.
- ? സമയനിർണ്ണയത്തിനായി ഓരോ രാജ്യവും ഒരു നിശ്ചിതരേഖാംശരേഖയെ മാനകരേഖാംശമായി പരിഗണിക്കുന്നു. എന്തുകൊണ്ട്?

സ്കോർ : 3, സമയം : 3 മിനിട്ട്

■ ഉത്തരസൂചിക

- ഓരോ രേഖാംശരേഖയിലും വ്യത്യസ്ത പ്രാദേശികസമയമായിരിക്കും ഉള്ളത്. ഒരു രാജ്യത്തിൽ തന്നെ വിവിധ സ്ഥലങ്ങൾക്ക് വ്യത്യസ്ത സമയമായാൽ അത് ഒട്ടേറെ ആശയക്കുഴപ്പങ്ങളും പ്രശ്നങ്ങളും ഉണ്ടാക്കും. അതിനാൽ രാജ്യത്തിന്റെ മധ്യഭാഗത്തുകൂടി കടന്നുപോകുന്ന രേഖാംശരേഖയെ മാനകരേഖാംശമായി പരിഗണിക്കുന്നു. ഈ രേഖയിലെ പ്രാദേശികസമയം രാജ്യത്തെ സ്റ്റാൻഡേർഡ് സമയമായി കണക്കാക്കുന്നു.

17. പഠനനേട്ടം

- ഗ്രീനിച്ച് രേഖയെ അടിസ്ഥാനമാക്കി ഇന്ത്യയിലെയും മറ്റു രാജ്യങ്ങളിലെയും സമയം നിർണയിക്കുന്നു.
- ? ചില രാജ്യങ്ങളിൽ ഒന്നിലേറെ മാനകരേഖാംശങ്ങൾ നിലവിലുണ്ട്. എന്തുകൊണ്ട്? അത്തരം രാജ്യങ്ങൾക്ക് ഉദാഹരണം എഴുതുക.

സ്കോർ : 2, സമയം : 2 മിനിട്ട്

■ ഉത്തരസൂചിക

- രേഖാംശവ്യാപ്തി വളരെ കൂടിയ രാജ്യങ്ങളിൽ ഒരു പൊതുസമയം അപ്രായോഗികമായിരിക്കും. അതിനാൽ ഒന്നിലേറെ മാനകരേഖാംശങ്ങൾ പരിഗണിക്കുന്നു.
- ഉദാഹരണം - റഷ്യ, ചൈന, അമേരിക്കൻ ഐക്യനാടുകൾ.

18. പഠനനേട്ടം

- ഗ്രീനിച്ച് രേഖയെ അടിസ്ഥാനമാക്കി ഇന്ത്യയിലെയും മറ്റു രാജ്യങ്ങളിലെയും സമയം നിർണയിക്കുന്നു.
- ? സമയനിർണ്ണയത്തിനായി ഇന്ത്യ അടിസ്ഥാനമാക്കിയിട്ടുള്ള മാനകരേഖാംശം ഏതാണ്? സ്കോർ : 1, സമയം : 2 മിനിട്ട്

■ ഉത്തരസൂചിക

- 82½ ഡിഗ്രി കിഴക്ക് രേഖാംശരേഖ

19. പഠനനേട്ടം

- സമയനിർണയത്തിൽ ഗ്രീനിച്ച് രേഖ, അന്താരാഷ്ട്രദിനാങ്കരേഖ എന്നിവയുടെ പ്രാധാന്യം വിശകലനം ചെയ്ത് കുറിപ്പുകൾ തയ്യാറാക്കുന്നു.
- ? ഇന്ത്യയുടെ മാനകരേഖാംശം 82½ ഡിഗ്രി കിഴക്ക് രേഖാംശരേഖയാണ്. എന്തുകൊണ്ടാണ് ഈ രേഖയെ മാനകരേഖാംശമായി പരിഗണിച്ചത്?

സ്കോർ : 1, സമയം : 2 മിനിട്ട്

■ ഉത്തരസൂചിക

- ഇന്ത്യയുടെ ഏതാണ് മധ്യത്തുകൂടി കടന്നുപോകുന്ന രേഖാംശരേഖയാണ് 82½ ഡിഗ്രി കിഴക്ക് രേഖാംശരേഖ

20. പഠനനേട്ടം

- സമയനിർണയത്തിൽ ഗ്രീനിച്ച് രേഖ, അന്താരാഷ്ട്രദിനാങ്കരേഖ എന്നിവയുടെ പ്രാധാന്യം വിശകലനം ചെയ്ത് കുറിപ്പുകൾ തയ്യാറാക്കുന്നു.
- ❓ ചുവടെ നൽകിയിട്ടുള്ളതിൽ പൂർണ്ണമായും കരഭാഗങ്ങൾ ഒഴിവാക്കി ചിത്രീകരിച്ചിട്ടുള്ള രേഖാംശരേഖ ഏതാണ്?
  - a. ഭൂമധ്യരേഖ
  - b. ഗ്രീനിച്ച് രേഖ
  - c. അന്താരാഷ്ട്രദിനാങ്കരേഖ
  - d. 82½ ഡിഗ്രി കിഴക്ക് രേഖാംശം.

സ്കോർ : 1, സമയം : 2 മിനിട്ട്

■ ഉത്തരസൂചിക

- c. അന്താരാഷ്ട്രദിനാങ്കരേഖ

21. പഠനനേട്ടം

- സമയനിർണയത്തിൽ ഗ്രീനിച്ച് രേഖ, അന്താരാഷ്ട്രദിനാങ്കരേഖ എന്നിവയുടെ പ്രാധാന്യം വിശകലനം ചെയ്ത് കുറിപ്പുകൾ തയ്യാറാക്കുന്നു.
- ❓ അന്താരാഷ്ട്ര ദിനാങ്കരേഖ പൂർണ്ണമായും കരഭാഗങ്ങളെ ഒഴിവാക്കി ചിത്രീകരിച്ചിരിക്കുന്ന രേഖയാണ്. എന്തുകൊണ്ട്?

സ്കോർ : 2, സമയം : 2 മിനിട്ട്

■ ഉത്തരസൂചിക

- ഈ രേഖയുടെ കിഴക്കും പടിഞ്ഞാറും തമ്മിൽ 24 മണിക്കൂർ സമയവ്യത്യാസമുണ്ട്.
- കരഭാഗത്തുകൂടി ഈ രേഖ കടന്നുപോയാൽ ഒരേ ജനവാസമേഖലയിൽ രണ്ട് വ്യത്യസ്ത ദിവസങ്ങൾ അനുഭവപ്പെടും.

22. പഠനനേട്ടം

- ഗ്രീനിച്ച് രേഖയെ അടിസ്ഥാനമാക്കി ഇന്ത്യയിലെയും മറ്റു രാജ്യങ്ങളിലെയും സമയം നിർണയിക്കുന്നു.
- ❓ ഇന്ത്യയിൽ തിങ്കളാഴ്ച ഉച്ചയ്ക്ക് 2 മണി ആയിരിക്കുമ്പോൾ ഗ്രീനിച്ച് സമയം എത്രയായിരിക്കും?

സ്കോർ : 2, സമയം : 3 മിനിട്ട്

■ ഉത്തരസൂചിക

- തിങ്കളാഴ്ച രാവിലെ 8.30 മണി (2 pm - 5½ hrs = 8.30 am)

23. പഠനനേട്ടം

- ഗ്രീനിച്ച് രേഖയെ അടിസ്ഥാനമാക്കി ഇന്ത്യയിലെയും മറ്റു രാജ്യങ്ങളിലെയും സമയം നിർണയിക്കുന്നു.
- ❓ ഗ്രീനിച്ച് സമയം ബുധനാഴ്ച രാവിലെ 10 മണി ആയിരിക്കുമ്പോൾ 45 ഡിഗ്രി പടിഞ്ഞാറ് രേഖാംശത്തിലേയും 45 ഡിഗ്രി കിഴക്ക് രേഖാംശത്തിലേയും സമയം കണക്കാക്കുക.

സ്കോർ : 4, സമയം : 4 മിനിട്ട്

■ ഉത്തരസൂചിക

- 45 ഡിഗ്രി കിഴക്ക് - ഉച്ചയ്ക്ക് 1 മണി ( $\frac{45}{15} = 3$  മണിക്കൂർ, 10 am + 3 = 1 pm)
- 45 ഡിഗ്രി പടിഞ്ഞാറ് - രാവിലെ 7 മണി ( $\frac{45}{15} = 3$  മണിക്കൂർ, 10 am - 3 = 7 am)

# കാറ്റിന്റെ ഉറവിടം തേടി

## 1. പഠനനേട്ടം

- താപവും അന്തരീക്ഷമർദ്ദവും തമ്മിലുള്ള ബന്ധം വിശദീകരിക്കുന്നു.

**?** നൽകിയിട്ടുള്ള ചിത്രങ്ങൾ നിരീക്ഷിച്ച് താഴെ പറയുന്ന ചോദ്യങ്ങൾക്ക് ഉത്തരം കണ്ടെത്തൂ.

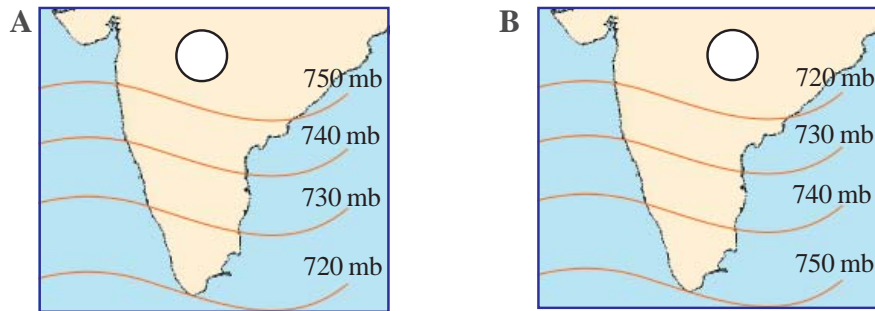

- ഏതു ചിത്രത്തിൽ സൂചിപ്പിച്ചിട്ടുള്ള പ്രദേശത്താണ് ന്യൂനമർദ്ദം അനുഭവപ്പെടുന്നത്? നിങ്ങളുടെ നിഗമനം സാധൂകരിക്കുക.
- ചിത്രത്തിൽ കാണുന്ന ഒഴുക്കൻ രേഖകൾ അറിയപ്പെടുന്ന പേരെന്ത്? അവ എന്തിനെ സൂചിപ്പിക്കുന്നു?

സ്കോർ : 4, സമയം : 3 മിനിട്ട്

### ■ ഉത്തരസൂചിക

- ന്യൂനമർദ്ദം അനുഭവപ്പെടുന്ന പ്രദേശം ചിത്രം B സമമർദ്ദരേഖയുടെ മൂലവും പുറമെനിന്നും ഉള്ളിലേക്ക് കുറഞ്ഞു വരുന്നു
- സമമർദ്ദരേഖകൾ ഒരേ അന്തരീക്ഷമർദ്ദമുള്ള പ്രദേശങ്ങളെ യോജിപ്പിച്ചുകൊണ്ട് വരയ്ക്കുന്ന രേഖകൾ

## 2. പഠനനേട്ടം

- വിവിധതരം കാറ്റുകളെ വർഗീകരിക്കാൻ കഴിയുന്നു.

**?** വ്യത്യാസമെഴുതുക.

- കരക്കാറ്റും കടൽക്കാറ്റും
- പർവതക്കാറ്റും താഴ്വരക്കാറ്റും

സ്കോർ : 4, സമയം : 4 മിനിട്ട്



■ ഉത്തരസൂചിക

- കരക്കാറ്റിന്റെയും കടൽക്കാറ്റിന്റെയും സവിശേഷതകൾ
- പർവതക്കാറ്റിന്റെയും താഴ്വരക്കാറ്റിന്റെയും സവിശേഷതകൾ

3. പഠനനേട്ടം

- ആഗോളമർദ്ദമേഖലകളെ ചിത്രീകരിക്കുന്നു.



ഉപോഷ്ണ ഉച്ചമർദ്ദമേഖലയ്ക്കിരുവശത്തുമുള്ള മർദ്ദമേഖലകൾ ഏതൊക്കെ? ഉത്തരാർധഗോളത്തിൽ ഈ ഉച്ചമർദ്ദമേഖലയിൽ നിന്നും രൂപംകൊള്ളുന്ന കാറ്റുകളെക്കുറിച്ച് കുറിപ്പുകൾ എഴുതുക. ഇവയിൽ ഏതു കാറ്റിലാണ് കോറിയോലിസ് ബലത്തിന്റെ സ്വാധീനം കൂടുതൽ അനുഭവപ്പെടുന്നത്? എന്തുകൊണ്ട്?

സ്കോർ : 6, സമയം : 8 മിനിട്ട്

■ ഉത്തരസൂചിക

- ഉപധ്രുവീയ ന്യൂനമർദ്ദമേഖലയും മധ്യരേഖാന്യൂനമർദ്ദമേഖലയും
- പശ്ചിമവാതങ്ങളുടെയും വടക്കു കിഴക്കൻ വാണിജ്യവാതങ്ങളുടെയും സവിശേഷതകൾ
- കോറിയോലിസ് ബലത്തിന്റെ സ്വാധീനം കൂടുതൽ അനുഭവപ്പെടുന്നത് പശ്ചിമവാതങ്ങളിലാണ്
- കോറിയോലിസ് ബലം മധ്യരേഖയിൽ നിന്നകലുംതോറും കൂടുന്നു

4. പഠനനേട്ടം

- ആഗോളമർദ്ദമേഖലകളെ ചിത്രീകരിക്കുന്നു.



ഓരോ ആഗോളവാതവും ഏതേത് മർദ്ദമേഖലകൾക്കിടയിൽ വീശുന്നു എന്നതിന്റെ അടിസ്ഥാനത്തിൽ പട്ടിക ക്രമപ്പെടുത്തുക.

1. ഉപോഷ്ണ ഉച്ചമർദ്ദമേഖലയ്ക്കും ഉപധ്രുവീയ ന്യൂനമർദ്ദമേഖലയ്ക്കുമിടയിൽ	വാണിജ്യവാതങ്ങൾ
2. ധ്രുവീയ ഉച്ചമർദ്ദമേഖലയ്ക്കും ഉപധ്രുവീയ ന്യൂനമർദ്ദമേഖലയ്ക്കുമിടയിൽ	പശ്ചിമവാതങ്ങൾ
3. ഉപോഷ്ണ ഉച്ചമർദ്ദമേഖലയ്ക്കും മധ്യരേഖാ ന്യൂനമർദ്ദമേഖലയ്ക്കുമിടയിൽ	ധ്രുവീയ വാതങ്ങൾ

സ്കോർ : 3, സമയം : 3 മിനിട്ട്

■ ഉത്തരസൂചിക

1. പശ്ചിമവാതങ്ങൾ
2. ധ്രുവീയ വാതങ്ങൾ
3. വാണിജ്യവാതങ്ങൾ

5. പഠനനേട്ടം

- മർദ്ദചരിവ് മാനബലം, കോറിയോലിസ് ബലം, ഘർഷണം എന്നിവ കാറ്റിന്റെ വേഗത, ദിശ എന്നിവയെ എപ്രകാരം സ്വാധീനിക്കുമെന്ന് വ്യക്തമാക്കാൻ കഴിയുന്നു.



ചുവടെ നൽകിയിട്ടുള്ള വിവരങ്ങൾ ശ്രദ്ധിക്കൂ.  
 A എന്ന സ്ഥലത്ത് 740 mb യും അവിടെ നിന്നും 10 കി.മീ. അകലെ 730 mb യും ആണ് അന്തരീക്ഷ മർദ്ദം.  
 B എന്ന സ്ഥലത്ത് 740 mb യും അവിടെ നിന്നും 5 കി.മീ. അകലെ 730 mb യും ആണ് അന്തരീക്ഷമർദ്ദം.

ഇതിൽ ഏതു പ്രദേശത്തായിരിക്കും കാറ്റ് കൂടുതൽ വേഗത്തിൽ വീശുക? എന്തുകൊണ്ട്?

സ്കോർ : 2, സമയം : 2 മിനിട്ട്

■ ഉത്തരസൂചിക

- B എന്ന സ്ഥലത്താണ് കാറ്റ് കൂടുതൽ ശക്തമായി വീശുന്നത്.
- മർദ്ദചരിവ്മാനബലം B യിലാണ് കൂടുതൽ. ഇവിടെ സമമർദ്ദരേഖകൾ അടുത്തടുത്തായി സ്ഥിതി ചെയ്യുന്നു.

6. പഠനനേട്ടം

• താപവും അന്തരീക്ഷമർദ്ദവും തമ്മിലുള്ള ബന്ധം വിശദീകരിക്കുന്നു.  
 ? 'റോറിങ് ഫോർട്ടീസ്' എന്നറിയപ്പെടുന്ന കാറ്റുകൾ ഏത്?

- A. ധ്രുവീയ പൂർവ്വാതങ്ങൾ
- B. മൺസൂൺ കാറ്റുകൾ
- C. പശ്ചിമവാതങ്ങൾ
- D. വാണിജ്യവാതങ്ങൾ

സ്കോർ : 1, സമയം : 1 മിനിട്ട്

■ ഉത്തരസൂചിക

- C. പശ്ചിമവാതങ്ങൾ

7. പഠനനേട്ടം

• താപവും അന്തരീക്ഷമർദ്ദവും തമ്മിലുള്ള ബന്ധം വിശദീകരിക്കുന്നു.  
 ? ചുവടെ ചേർത്തിട്ടുള്ള പ്രസ്താവനകളിൽ ശരിയല്ലാത്തത് ഏത്?

- i. മൺസൂണിന്റെ രൂപീകരണത്തെ സ്വാധീനിക്കുന്ന ഘടകങ്ങളിൽ ഒന്നാണ് പർവതങ്ങളുടെ സ്ഥാനം.
- ii. ഉത്തരാർധ ഗോളത്തിൽ വേനൽക്കാലത്ത് മധ്യരേഖാന്യൂനമർദ്ദമേഖലയോടൊപ്പം തെക്കു പടിഞ്ഞാറൻ വാണിജ്യവാതങ്ങളും വടക്കോട്ടു നീങ്ങും.
- iii. ഉത്തരാർധഗോളത്തിൽ വേനൽക്കാലത്ത് മധ്യരേഖാന്യൂനമർദ്ദമേഖലയോടൊപ്പം തെക്കുകിഴക്കൻ വാണിജ്യവാതങ്ങളും വടക്കോട്ടു നീങ്ങും.
- iv. മൺസൂണിന്റെ രൂപീകരണത്തെ സ്വാധീനിക്കുന്ന ഘടകങ്ങളിൽ ഒന്നാണ് കോറിയോലിസ് പ്രഭാവം.
  - a. i, iii, iv എന്നിവ ശരിയാണ്, ii തെറ്റാണ്
  - b. i, ii, iv എന്നിവ ശരിയാണ്, iii തെറ്റാണ്
  - c. iii, iv എന്നിവ ശരിയാണ്, ii, i തെറ്റാണ്
  - d. i, iv എന്നിവ ശരിയാണ്, ii, iii തെറ്റാണ്

സ്കോർ : 1, സമയം : 2 മിനിട്ട്

■ ഉത്തരസൂചിക

- ശരിയുത്തരം c

8. പഠനനേട്ടം

• വായുമർദ്ദം എല്ലായിടത്തും ഒരുപോലെയാണെന്ന് വിശദീകരിക്കുന്നു.  
 ? സമുദ്രനിരപ്പിലുള്ള 'A' എന്ന സ്ഥലത്ത് രസബാരോമീറ്ററിൽ രസനിരപ്പ് 76 സെ.മീ. ആണെന്നിരിക്കട്ടെ. അപ്പോൾ അന്തരീക്ഷമർദ്ദം എത്രയായിരിക്കും? ആ പ്രദേശത്തിനു നേർമുകളിൽ 50 മീറ്റർ ഉയരത്തിൽ അനുഭവപ്പെടുന്ന അന്തരീക്ഷമർദ്ദം രേഖപ്പെടുത്തുക.

സ്കോർ : 2, സമയം : 3 മിനിട്ട്

■ ഉത്തരസൂചിക

- അന്തരീക്ഷമർദം 1013.2 mb
- 50 മീറ്റർ ഉയരത്തിലെ അന്തരീക്ഷ മർദം =  $1013.2 - (1 \text{ mb} \times 5)$   
= 1008.2 mb

9. പഠനനേട്ടം

- ആഗോളമർദമേഖലകളെ ചിത്രീകരിക്കുന്നു.
- ❓ മധ്യരേഖാ ന്യൂനമർദമേഖല പഴയകാല നാവികർക്ക് പേടിസ്വപ്നമായിരുന്നു. എന്തായിരിക്കും ഇതിനുള്ള കാരണം?

സ്കോർ : 2, സമയം : 3 മിനിട്ട്

■ ഉത്തരസൂചിക

- പഴയ കാലത്ത് കാറ്റിന്റെ സഹായത്തോടെ പായ്ക്കപ്പലുകളിലായിരുന്നു സമുദ്ര സഞ്ചാരം
- മധ്യരേഖാപ്രദേശത്ത് വായു വൻതോതിൽ ഉയരുന്ന മേഖലയായതിനാൽ കാറ്റുകൾ തീരെ ദുർബലമാണ്.
- ഈ മേഖല നിർവാതമേഖല എന്നറിയപ്പെടുന്നു.
- കാറ്റില്ലാത്തതിനാൽ പായ്ക്കപ്പലുകളിൽ ഈ മേഖലയിലൂടെയുള്ള സഞ്ചാരം ഏറെ ക്ലേശകരമായിരുന്നു.

10. പഠനനേട്ടം

- വായുമർദം എല്ലായിടത്തും ഒരുപോലെയാണെന്ന് വിശദീകരിക്കുന്നു.

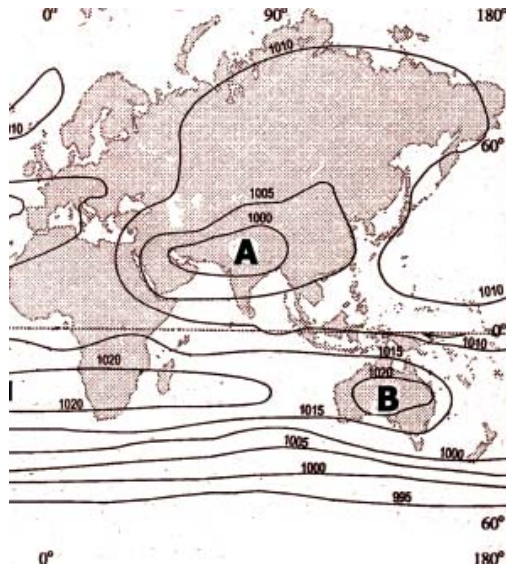

- ചിത്രത്തിലെ രേഖകൾ ഏത് പേരിൽ അറിയപ്പെടുന്നു?
- ചിത്രത്തിൽ A, B എന്നിവിടങ്ങളിൽ എവിടെയാണ് ഉച്ചമർദവും ന്യൂനമർദവും അനുഭവപ്പെടുന്നത്?
- രണ്ട് അർദ്ധഗോളങ്ങളിൽ എവിടെയായിരിക്കും സൂര്യന്റെ സ്ഥാനം?

സ്കോർ : 2, സമയം : 4 മിനിട്ട്

■ ഉത്തരസൂചിക

1. സമമർദ്ദരേഖകൾ
2. A. ന്യൂനമർദം, B. ഉച്ചമർദം
3. ഉത്തരാർദ്ധഗോളത്തിൽ

1 1. പഠനനേട്ടം

- വായുമർദം എല്ലായിടത്തും ഒരുപോലെയാണെന്ന് വിശദീകരിക്കുന്നു.
- ❓ ചുവടെ സൂചിപ്പിച്ചിട്ടുള്ള പ്രദേശങ്ങളിൽ എല്ലായിടത്തും ഒരുപോലെയാണോ അന്തരീക്ഷ മർദം അനുഭവപ്പെടുന്നത്? അന്തരീക്ഷ മർദത്തെ സ്വാധീനിക്കുന്ന ഘടകങ്ങളുടെ അടിസ്ഥാനത്തിൽ വിശകലനം ചെയ്ത് കുറിപ്പ് എഴുതുക.
  - ധ്രുവപ്രദേശം
  - മധ്യ പസഫിക് മേഖല
  - ഊട്ടി

സ്കോർ : 4, സമയം : മിനിട്ട്

■ ഉത്തരസൂചിക

- ധ്രുവ പ്രദേശം - താപം കുറവ്, മർദ്ദം കൂടുതൽ
- മധ്യ പസഫിക് - ഉയർന്ന ചൂട്, ആർദ്രത കൂടുതൽ, മർദം കുറവ്
- ഊട്ടി - സമുദ്രനിരപ്പിൽ നിന്നും ഉയരത്തിൽ, മർദം കുറവ്
- വിവിധ ഘടകങ്ങളുടെ അടിസ്ഥാനത്തിൽ വിശകലനം ചെയ്ത് കുറിപ്പാക്കുന്നതിന്

1 2. പഠനനേട്ടം

- ആഗോളമർദ്ദമേഖലകളെ ചിത്രീകരിക്കുന്നു.
- ❓ രണ്ട് ആഗോളമർദ്ദമേഖലകളുമായി ബന്ധപ്പെട്ട ഏതാനും വസ്തുതകൾ നൽകിയിട്ടുണ്ട്. മർദ്ദമേഖലകളുടെ പേരെഴുതുക.
  1. ഭൂമധ്യരേഖയുടെ ഇരുവശങ്ങളിൽ 5° മുതൽ 10° വരെ വ്യാപിച്ചിരിക്കുന്നു.
  2. ഉത്തര ദക്ഷിണ അർദ്ധഗോളങ്ങളിൽ 30° അക്ഷാംശ മേഖലയിൽ സ്ഥിതി ചെയ്യുന്നു.
  3. വാണിജ്യവാതങ്ങളും പശ്ചിമവാതങ്ങളും ഈ മേഖലയുടെ ഇരുവശങ്ങളിൽ നിന്നും വീശുന്നു
  4. നിർവാത മേഖല എന്നറിയപ്പെടുന്നു.

സ്കോർ : 4, സമയം : 4 മിനിട്ട്

■ ഉത്തരസൂചിക

1. മധ്യരേഖ ന്യൂനമർദ്ദമേഖല
2. ഉപോഷ്ണ ഉച്ചമർദ്ദമേഖല
3. ഉപോഷ്ണ ഉച്ചമർദ്ദമേഖല
4. മധ്യരേഖ ന്യൂനമർദ്ദമേഖല

1 3. പഠനനേട്ടം

- വിവിധതരം കാറ്റുകളെ വർഗീകരിക്കാൻ കഴിയുന്നു.
- ❓ എവിടെ നിന്നും വീശുന്നു എന്നതിന്റെ അടിസ്ഥാനത്തിലാണ് കാറ്റുകൾക്ക് പേരു നൽകുന്നത്. ഇത്തരത്തിൽ പേര് ലഭിച്ചിട്ടുള്ള ഏതെങ്കിലും രണ്ട് കാറ്റുകളുടെ പേരെഴുതുക.

സ്കോർ : 2, സമയം : 2 മിനിട്ട്

■ ഉത്തരസൂചിക

- തെക്ക് പടിഞ്ഞാറൻ മൺസൂൺ
- വടക്കു കിഴക്കൻ മൺസൂൺ  
(അനുയോജ്യമായ കാറ്റുകളുടെ മറ്റ് പേരുകളും ഉത്തരമായി എഴുതാം)

14. പഠനനേട്ടം

- മർദ്ദചരിവ് മാനബലം, കൊറിയോലിസ് ബലം, ഘർഷണം എന്നിവ കാറ്റിന്റെ വേഗം, ദിശ എന്നിവയെ എപ്രകാരം സ്വാധീനിക്കുമെന്ന് വ്യക്തമാക്കാൻ കഴിയുന്നു.

❓ ഉത്തര-ദക്ഷിണ അർദ്ധഗോളങ്ങളിൽ കാറ്റിന്റെ ദിശാവ്യതിയാനം ചിത്രീകരിച്ചിരിക്കുന്നു. അവയിൽ തെറ്റായവ ഏതൊക്കെയാണെന്ന് കണ്ടെത്തി ശരിയാക്കി ചിത്രീകരിക്കുക.

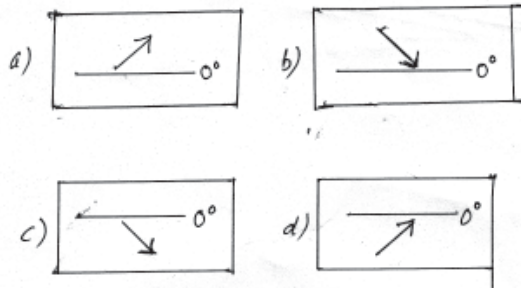

സ്കോർ : 2, സമയം : 2 മിനിട്ട്

■ ഉത്തരസൂചിക

- തെറ്റായവ → b, d

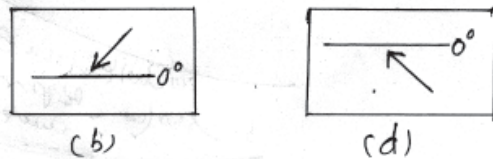

14. പഠനനേട്ടം

- വിവിധതരം കാറ്റുകളെ വർഗീകരിക്കാൻ കഴിയുന്നു.

❓ A കോളത്തിനനുയോജ്യമായി B, C കോളങ്ങളിലെ വിവരങ്ങളെ ക്രമപ്പെടുത്തുക.

A	B	C
സ്ഥിരവാതം	ചക്രവാതം	മൗസിം
കാലിക വാതം	രാത്രി	ഉത്തര മഹാസമതലം
അസ്ഥിരവാതം	പശ്ചിമവാതം	ന്യൂനമർദ്ദം കടലിൽ
പ്രാദേശികവാതം	മൺസൂൺ കാറ്റ്	ഫ്യൂറിയസ് ഫിഫ്റ്റീസ്
കരക്കാറ്റ്	ലൂ	കേന്ദ്രഭാഗത്ത് ന്യൂനമർദ്ദം

സ്കോർ : 5, സമയം : 2 മിനിട്ട്

■ ഉത്തരസൂചിക

- സ്ഥിരവാതം - പശ്ചിമവാതം - ഫ്യൂറിയസ് ഫിഫ്റ്റീസ്
- കാലികവാതം - മൺസൂൺകാറ്റ് - മൗസിം
- അസ്ഥിരവാതം - ചക്രവാതം - കേന്ദ്രഭാഗത്ത് ന്യൂനമർദ്ദം
- പ്രാദേശികവാതം - ലൂ - ഉത്തരമഹാസമതലം
- കരക്കാറ്റ് - രാത്രി - ന്യൂനമർദ്ദം കടലിൽ

## മാനവവിഭവശേഷി വികസനം ഇന്ത്യയിൽ

### 1. പഠനനേട്ടം

- മാനവവിഭവശേഷി വികസനത്തിന്റെ ആവശ്യകത വിശകലനം ചെയ്ത് അവതരിപ്പിക്കുന്നു.



മാനവവിഭവശേഷി വികസനം എന്നതുകൊണ്ട് അർത്ഥമാക്കുന്നതെന്ത്?

സ്കോർ : 1, സമയം : 1 മിനിട്ട്

#### ■ ഉത്തരസൂചിക

- വിദ്യാഭ്യാസം, ആരോഗ്യപരിപാലനം, പരിശീലനം എന്നിവയിലൂടെ മനുഷ്യന്റെ കായികവും മാനസികവുമായ കഴിവുകൾ വികസിപ്പിക്കുന്നതിനെ മാനവ വിഭവ ശേഷി വികസനം എന്നു പറയുന്നു.

### 2. പഠനനേട്ടം

- മാനവവിഭവശേഷി വികസനത്തിന്റെ ആവശ്യകത വിശകലനം ചെയ്ത് അവതരിപ്പിക്കുന്നു.



മാനവവിഭവശേഷി വികസനത്തിന്റെ വിവിധതലങ്ങളിൽ ചിലത് ചുവടെ ചേർക്കുന്നു. അവ പരിപോഷിപ്പിക്കുന്നതിനുള്ള സൗകര്യങ്ങളെക്കുറിച്ച് കുറിപ്പ് തയ്യാറാക്കുക.

- കുടുംബം വ്യക്തിയുടെ കഴിവുകൾ വികസിപ്പിക്കുന്നു.
- രാഷ്ട്രം ജനങ്ങളുടെ കഴിവുകൾ വികസിപ്പിക്കുന്നു.

സ്കോർ : 2, സമയം : 2 മിനിട്ട്

#### ■ ഉത്തരസൂചിക

- വ്യക്തികൾ സ്വപരിശ്രമത്തിലൂടെ സ്വന്തം കഴിവുകൾ വികസിപ്പിക്കുവാൻ ശ്രമിക്കുന്നു.
- വിവിധ സ്ഥാപനങ്ങളും ഏജൻസികളും പഠനം, പരിശീലനം എന്നിവയ്ക്ക് ആവശ്യമായ സൗകര്യങ്ങൾ ഒരുക്കുന്നു.

### 3. പഠനനേട്ടം

- മാനവവിഭവത്തിന്റെ ഗണപരമായ സവിശേഷതകളും ഗുണപരമായ സവിശേഷതകളും വ്യക്തമാക്കുന്ന ഫ്ലോചാർട്ട് തയ്യാറാക്കുന്നു.



മാനവവിഭവത്തിന്റെ ഗണപരമായ സവിശേഷതകളിൽ ഉൾപ്പെടുന്ന വിവിധ ഘടകങ്ങൾ ഏവ?

സ്കോർ : 2, സമയം : 2 മിനിട്ട്

#### ■ ഉത്തരസൂചിക

- ജനസംഖ്യാവലുപ്പം
- ജനസാന്ദ്രത
- ജനസംഖ്യാ വളർച്ച
- ജനസംഖ്യാ ഘടന

### 4. പഠനനേട്ടം

- മാനവവിഭവത്തിന്റെ ഗണപരമായ സവിശേഷതകളും ഗുണപരമായ സവിശേഷതകളും വ്യക്തമാക്കുന്ന ഫ്ലോചാർട്ട് തയ്യാറാക്കുന്നു.

**?** മാനവവിഭവത്തിന്റെ ഗണ്യപരമായ ഘടകങ്ങളുടെ അടിസ്ഥാനത്തിൽ ചുവടെ നൽകിയിരിക്കുന്ന ഫ്ലോചാർട്ട് പൂർത്തിയാക്കുക.

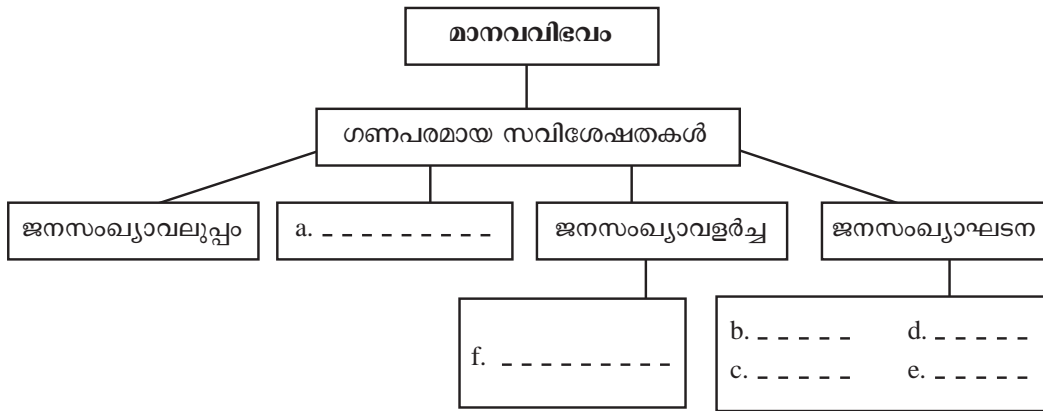

സ്കോർ : 3, സമയം : 3 മിനിട്ട്

**■ ഉത്തരസൂചിക**

- a. ജനസാന്ദ്രത
- b. പ്രായഘടന
- c. സ്ത്രീ-പുരുഷ അനുപാതം
- d. തൊഴിൽ പങ്കാളിത്ത നിരക്ക്
- e. ആശ്രയത്വ നിരക്ക്
- f. ജനനനിരക്ക്/മരണനിരക്ക്

**5. പഠനനേട്ടം**

- ജനസംഖ്യയും മാനവവിഭവശേഷിവികസനവും വിശകലനം ചെയ്യുന്നു. എന്താണ് ജനസംഖ്യാ കണക്കെടുപ്പ്?



സ്കോർ : 2, സമയം : 2 മിനിട്ട്

**■ ഉത്തരസൂചിക**

- ഓരോ രാജ്യവും നിശ്ചിത ഇടവേളകളിൽ രാജ്യത്തെ ജനങ്ങളുടെ എണ്ണം, പ്രായം, സ്ത്രീ/പുരുഷൻ, സാമ്പത്തിക - സാമൂഹിക അവസ്ഥ തുടങ്ങിയ വിവരങ്ങൾ ശേഖരിക്കുകയും വിശകലന വിധേയമാക്കുകയും ചെയ്യുന്നു. ഇത്തരം പ്രവർത്തനങ്ങളെ ജനസംഖ്യാകണക്കെടുപ്പ് എന്ന് അറിയപ്പെടുന്നു.

**6. പഠനനേട്ടം**

- ജനസംഖ്യയും മാനവവിഭവ ശേഷി വികസനവും വിശകലനം ചെയ്യുന്നു. ഇന്ത്യയിലെ ജനസംഖ്യാ കണക്കെടുപ്പുമായി ബന്ധപ്പെട്ട് ചുവടെ നൽകുന്ന ചോദ്യങ്ങൾക്ക് ഉത്തരമെഴുതുക.
  - a. ഇന്ത്യയിൽ ജനസംഖ്യാ കണക്കെടുപ്പ് നടത്തുന്നത് എത്ര വർഷത്തിലൊരിക്കലാണ്?
  - b. ഇവയിൽ ഏറ്റവുമൊടുവിൽ കണക്കെടുപ്പ് നടത്തിയതെന്ന്?



സ്കോർ : 1, സമയം : 2 മിനിട്ട്

**■ ഉത്തരസൂചിക**

- a. പത്ത് വർഷത്തിലൊരിക്കൽ
- b. 2011 മാർച്ച് ഒന്നാം തീയതി

**7. പഠനനേട്ടം**

- ജനസംഖ്യയും മാനവവിഭവ ശേഷി വികസനവും വിശകലനം ചെയ്യുന്നു. ജനസംഖ്യാപഠനത്തിന്റെ സാധ്യതകളെക്കുറിച്ച് നിങ്ങളുടെ നിഗമനങ്ങൾ രേഖപ്പെടുത്തുക.



സ്കോർ : 1, സമയം : 1 മിനിട്ട്

■ ഉത്തരസൂചിക

- ജനങ്ങളുടെ വിവിധ ആവശ്യങ്ങളുടെ അളവ് നിശ്ചയിക്കുവാനും പ്രവർത്തന പരിപാടികൾ ആസൂത്രണം ചെയ്യാനും സർക്കാരിന് സാധിക്കുന്നു.

8. പഠനനേട്ടം



- ജനസംഖ്യയും മാനവവിഭവ ശേഷി വികസനവും വിശകലനം ചെയ്യുന്നു. ജനസംഖ്യാപഠനം സർക്കാരുകളെ എങ്ങനെ സഹായിക്കുമെന്നാണ് നിങ്ങൾ കരുതുന്നത്? നിങ്ങളുടെ അഭിപ്രായം സാധൂകരിക്കുക.

സ്കോർ : 3, സമയം : 3 മിനിട്ട്

■ ഉത്തരസൂചിക

- ജനങ്ങളുടെ ആവശ്യങ്ങളുടെ അളവ് അറിയുവാൻ
- പ്രവർത്തന പരിപാടികൾ ആസൂത്രണം ചെയ്യാൻ
- മാനവ വിഭവശേഷിയുടെ ലഭ്യത അറിയാൻ
- അടിസ്ഥാന സൗകര്യങ്ങൾ വികസിപ്പിക്കുവാൻ
- ആവശ്യമായ സാധന-സേവനങ്ങളുടെ അളവ് തിട്ടപ്പെടുത്തുവാൻ
- സാമ്പത്തിക-സാമൂഹികനയങ്ങൾ രൂപപ്പെടുത്തുവാൻ (സമാന ഉത്തരങ്ങളും പരിഗണിക്കണം)

9. പഠനനേട്ടം



- ജനസംഖ്യയും മാനവവിഭവശേഷി വികസനവും വിശകലനം ചെയ്യുന്നു. മാനവവിഭവശേഷി വികസിപ്പിക്കുന്നതിൽ മികച്ച നേട്ടം കൈവരിച്ച രാജ്യങ്ങൾക്ക് ഉയർന്ന സാമ്പത്തിക വികസനം നേടാൻ കഴിഞ്ഞു. ഉദാഹരണസഹിതം പ്രസ്താവന വിലയിരുത്തുക.

സ്കോർ : 2, സമയം : 2 മിനിട്ട്

■ ഉത്തരസൂചിക

- മാനവവിഭവ ശേഷി വികസനത്തിലൂടെ രാജ്യങ്ങൾക്ക് സാമ്പത്തിക വികസനം നേടാൻ കഴിയും.
- യു.എസ്.എ, ജപ്പാൻ, ചൈന എന്നീ രാജ്യങ്ങൾ ഉദാഹരണങ്ങളാണ്.

10. പഠനനേട്ടം



- ജനസംഖ്യയും മാനവവിഭവ ശേഷി വികസനവും വിശകലനം ചെയ്യുന്നു. ജനസാന്ദ്രത ഒരു പ്രദേശത്തെ അധ്വാനശേഷി ലഭ്യതയെ എങ്ങനെ സ്വാധീനിക്കുന്നു?

സ്കോർ : , സമയം : മിനിട്ട്

■ ഉത്തരസൂചിക

- ജനസാന്ദ്രത കൂടിയ പ്രദേശങ്ങളിൽ അധ്വാനശേഷി ലഭ്യത കൂടുതൽ
- ജനസാന്ദ്രത കുറഞ്ഞ പ്രദേശങ്ങളിൽ അധ്വാനശേഷി ലഭ്യത കുറവ്

11. പഠനനേട്ടം



- ജനസംഖ്യയും മാനവവിഭവ ശേഷി വികസനവും വിശകലനം ചെയ്യുന്നു. ലോകജനസംഖ്യാദിനം എന്നാണ്? അത് നിങ്ങളുടെ സ്കൂളിൽ നടപ്പാക്കാനുദ്ദേശിക്കുന്ന ഒരു പ്രവർത്തന പരിപാടിയെക്കുറിച്ച് എഴുതുക.

സ്കോർ : 2, സമയം : 2 മിനിട്ട്

■ ഉത്തരസൂചിക

- ജൂലൈ - 11
- സെമിനാർ, ജനസംഖ്യാവളർച്ച - ബോധവൽക്കരണ ക്ലാസുകൾ (എന്തെങ്കിലും ഒരു പ്രവർത്തനപരിപാടി)



1 2. പഠനനേട്ടം



- ജനസംഖ്യയും മാനവവിഭവ ശേഷി വികസനവും വിശകലനം ചെയ്യുന്നു. ഇന്ത്യയുടെ ജനസംഖ്യാവളർച്ചാനിരക്ക് സൂചിപ്പിക്കുന്ന പട്ടിക ചുവടെ നൽകുന്നു. പട്ടിക പ്രയോജനപ്പെടുത്തി ചോദ്യങ്ങൾക്ക് ഉത്തരമെഴുതുക.

വർഷം	ജനസംഖ്യ (കോടിയിൽ)	ദശാബ്ദ വളർച്ചനിരക്ക് (ശതമാനത്തിൽ)
1951	36.11	13.31 (1941 - 51)
1961	43.90	21.64 (1951 - 61)
1971	54.82	24.80 (1961 - 71)
1981	68.33	24.66 (1971 - 81)
1991	84.64	23.87 (1981 - 91)
2001	102.87	21.54 (1991 - 2001)
2011	121.02	17.64 (2001 - 11)

- ജനസംഖ്യാ വളർച്ചാനിരക്കിൽ കുറവ് വന്ന വർഷം ഏതാണ്?
- ജനസംഖ്യാ വളർച്ചാനിരക്ക് കൂടിയ വർഷങ്ങൾ ഏവ?
- ഇതിനുള്ള കാരണങ്ങൾ എന്തൊക്കെയാകാം?

സ്കോർ : 4, സമയം : 4 മിനിട്ട്

■ ഉത്തരസൂചിക

- 1951
  - 1971, 1981
- ജനന മരണ നിരക്കുകളിലുണ്ടാവുന്ന മാറ്റം, കുടിയേറ്റം

1 3. പഠനനേട്ടം



- ജനസംഖ്യയും മാനവവിഭവ ശേഷി വികസനവും വിശകലനം ചെയ്യുന്നു. ഒരു രാജ്യത്തെ ജനനനിരക്ക്, മരണനിരക്ക്, കുടിയേറ്റം എന്നിവ അവിടത്തെ ജനസംഖ്യയിൽ എന്തു മാറ്റങ്ങളാണ് സൃഷ്ടിക്കുക? വിശദീകരിക്കുക.

സ്കോർ : 4, സമയം : 4 മിനിട്ട്

■ ഉത്തരസൂചിക

- ജനനനിരക്ക് വർദ്ധിക്കുന്നു - ജനസംഖ്യ വർദ്ധിക്കുന്നതിന് കാരണമാകുന്നു
- ജനനനിരക്ക് കുറയുന്നു - ജനസംഖ്യ കുറയുന്നതിന് കാരണമാകുന്നു
- ജനന-മരണ നിരക്ക് തുല്യം - ജനസംഖ്യയിൽ മാറ്റമില്ല
- കുടിയേറ്റം - ഒരു പ്രദേശത്ത് ജനസംഖ്യ കൂടുന്നു മറ്റൊരു പ്രദേശത്ത് ജനസംഖ്യ കുറയുന്നു.

1 4. പഠനനേട്ടം



- ജനസംഖ്യയും മാനവവിഭവ ശേഷി വികസനവും വിശകലനം ചെയ്യുന്നു. തൊഴിൽ പങ്കാളിത്ത നിരക്ക്, ആശ്രയതാനിരക്ക് എന്നിവ എന്താണ്?

സ്കോർ : 4, സമയം : 4 മിനിട്ട്

■ ഉത്തരസൂചിക

- തൊഴിൽ പങ്കാളിത്ത നിരക്ക്  
15 വയസ്സിനും 59 വയസ്സിനും ഇടയിൽ പ്രായമുള്ളവരിൽ തൊഴിലുള്ളവരും തൊഴിലന്വേഷകരുമായവരുടെ എണ്ണവും ആകെ ജനസംഖ്യയും തമ്മിലുള്ള അനുപാതം.
- ആശ്രയതാനിരക്ക്  
0 മുതൽ 14 വരെയുള്ളവരുടെയും 60 വയസ്സു മുതൽ ഉള്ളവരുടെയും എണ്ണവും ആകെ ജനസംഖ്യയും തമ്മിലുള്ള അനുപാതം.

15. പഠനനേട്ടം

- ജനസംഖ്യയും മാനവവിഭവ ശേഷി വികസനവും വിശകലനം ചെയ്യുന്നു. പ്രായഘടന പരിശോധിച്ചാൽ മാനവവിഭവശേഷി ശരിയായ രീതിയിൽ വിനിയോഗിക്കേണ്ടതിന്റെ ആവശ്യകത ബോധ്യപ്പെടും. ഈ പ്രസ്താവനയോടുള്ള നിങ്ങളുടെ പ്രതികരണം രേഖപ്പെടുത്തുക.

സ്കോർ : 2, സമയം : 2 മിനിട്ട്

■ ഉത്തരസൂചിക

- 15 വയസ്സിനും 59 വയസ്സിനും ഇടയിൽ പ്രായമുള്ളവരിൽ കുറേപ്പേർ തൊഴിലില്ലാത്തവരായുണ്ട്. ഇത് മാനവശേഷി ശരിയായി വിനിയോഗിക്കേണ്ടതിലേക്ക് വിരൽ ചൂണ്ടുന്നു.

16. പഠനനേട്ടം

- മാനവവിഭവത്തിന്റെ ഗുണപരമായ സവിശേഷതകൾ വിശകലനം ചെയ്ത് അവതരിപ്പിക്കുന്നു.
- മാനവവിഭവശേഷി മെച്ചപ്പെടുത്തുന്നതുകൊണ്ട് എന്തെല്ലാം പ്രയോജനങ്ങൾ ഉണ്ടാകും എന്നാണ് നിങ്ങൾ കരുതുന്നത്?

സ്കോർ : 4, സമയം : 4 മിനിട്ട്

■ ഉത്തരസൂചിക

- ഉൽപ്പാദനക്ഷമത വർദ്ധിപ്പിക്കാം
- സാമ്പത്തിക അന്തരം കുറയ്ക്കാം
- സംരംഭകത്വം മെച്ചപ്പെടുത്താം
- സാമൂഹിക ക്ഷേമം ഉറപ്പുവരുത്താം (സമാനമായ ഉത്തരങ്ങളും പരിഗണിക്കണം)

17. പഠനനേട്ടം

- മാനവവിഭവത്തിന്റെ ഗുണപരമായ സവിശേഷതകൾ വിശകലനം ചെയ്ത് അവതരിപ്പിക്കുന്നു.
- പദസൂര്യൻ പൂർത്തിയാക്കുക.

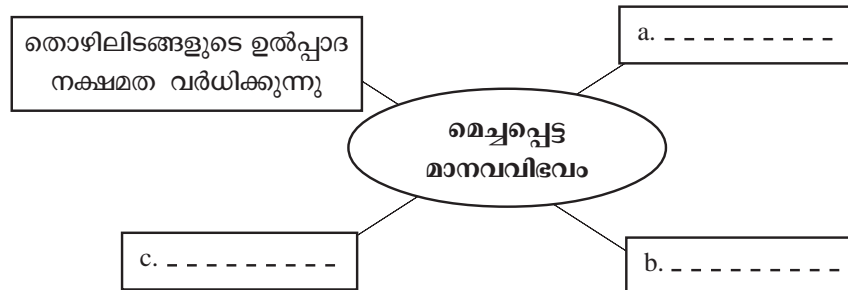

സ്കോർ : 3, സമയം : 3 മിനിട്ട്

■ ഉത്തരസൂചിക

- a. സാമ്പത്തിക അന്തരം കുറയ്ക്കാം
- b. പ്രകൃതി വിഭവങ്ങൾ ഫലപ്രദമായി ഉപയോഗിക്കാം
- c. സംരംഭകത്വം മെച്ചപ്പെടുത്താം

18. പഠനനേട്ടം

- മാനവവിഭവത്തിന്റെ ഗുണപരമായ സവിശേഷതകൾ വിശകലനം ചെയ്ത് അവതരിപ്പിക്കുന്നു.
- അധ്യാനശേഷിയുള്ള ജനങ്ങളാണ് ഒരു രാജ്യത്തിന്റെ കരുത്ത്. അധ്യാനശേഷിയെ മെച്ചപ്പെടുത്തുന്ന ഗുണപരമായ ഘടകങ്ങൾ എന്തെല്ലാമാണ്?

സ്കോർ : 2, സമയം : 2 മിനിട്ട്

■ ഉത്തരസൂചിക

- വിദ്യാഭ്യാസം
- വ്യക്തികളുടെ കഴിവ് മെച്ചപ്പെടുത്തൽ

- സാങ്കേതിക വിദ്യകൾ ഉപയോഗിക്കുവാനുള്ള അറിവ് നൽകൽ.
- തൊഴിൽനൈപുണ്യ വികസനം
- ആരോഗ്യ പരിപാലനം  
(ഏതെങ്കിലും നാലെണ്ണം)

**19. പഠനനേട്ടം**

- മാനവവിഭവത്തിന്റെ ഗുണപരമായ സവിശേഷതകൾ വിശകലനം ചെയ്ത് അവതരിപ്പിക്കുന്നു.

**?** മാനവവിഭവശേഷി വികസനം സാമ്പത്തിക വികസനത്തിനെ എങ്ങനെ സഹായിക്കുന്നു. ഒരു ലഘു കുറിപ്പ് തയ്യാറാക്കുക.

സ്കോർ : 4, സമയം : മിനിട്ട്

**■ ഉത്തരസൂചിക**

- രാജ്യത്തിന്റെ സാമ്പത്തിക വികസനത്തിന് വിവിധ വിഭവങ്ങൾ ശരിയായ രീതിയിൽ വിനിയോഗിക്കേണ്ടതുണ്ട്.
- പ്രകൃതി വിഭവങ്ങൾ പോലെ മനുഷ്യവിഭവവും പ്രാധാന്യമുള്ളതാണ്.
- പ്രകൃതി വിഭവങ്ങളിൽ മനുഷ്യാധാരം കൂടിച്ചേരുമ്പോഴാണ് ഉൽപ്പാദന വർദ്ധനവും അതുവഴി സാമ്പത്തിക പുരോഗതിയും നേടുന്നത്
- അതുകൊണ്ട് മാനവവിഭവത്തിന്റെ ലഭ്യതയും ഗുണമേന്മയും സാമ്പത്തിക പുരോഗതിക്കുവേണ്ടി ഉപ്പുവരുത്തേണ്ടതുണ്ട്.

**20. പഠനനേട്ടം**

- മാനവവിഭവശേഷി വികസനത്തിൽ വിദ്യാഭ്യാസം, ആരോഗ്യ പരിപാലനം എന്നിവയുടെ പങ്കിനെക്കുറിച്ച് കുറിപ്പ് തയ്യാറാക്കുന്നു.

**?** മാനവവിഭവശേഷി വികസനം വിദ്യാഭ്യാസത്തിലൂടെ സാധ്യമാകുന്നു. ഇക്കാര്യം ചിത്രീകരിച്ചിട്ടുള്ള ഫ്ലോചാർട്ടിൽ വിട്ടുപോയവ പൂരിപ്പിക്കുക.

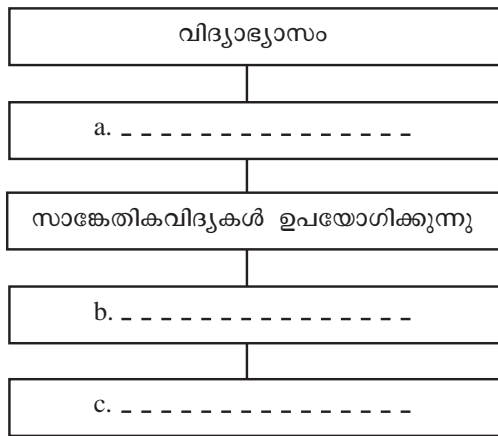

സ്കോർ : 3, സമയം : 3 മിനിട്ട്

**■ ഉത്തരസൂചിക**

- വ്യക്തികളുടെ കഴിവ് മെച്ചപ്പെടുത്തുന്നു
- മെച്ചപ്പെട്ട തൊഴിലും വരുമാനവും നേടാനാവുന്നു
- ജീവിത നിലവാരം ഉയരുന്നു

**21. പഠനനേട്ടം**

- മാനവവിഭവശേഷി വികസനത്തിൽ വിദ്യാഭ്യാസം, ആരോഗ്യ പരിപാലനം എന്നിവയുടെ പങ്കിനെക്കുറിച്ച് കുറിപ്പ് തയ്യാറാക്കുന്നു.

**?** മാനവവിഭവശേഷി വികസന മന്ത്രാലയം രൂപംകൊണ്ടതെന്ന്? അതിന്റെ പ്രധാന ചുമതല എന്താണ്?

സ്കോർ : 2, സമയം : 2 മിനിട്ട്

■ ഉത്തരസൂചിക

- മാനവ വിഭവശേഷി വികസന മന്ത്രാലയം (MHRD) 1985 ലാണ് രൂപംകൊണ്ടത് 1985 ൽ
- മാനവ വിഭവശേഷി വികസനത്തിനാവശ്യമായ പ്രവർത്തനങ്ങൾ ആസൂത്രണം ചെയ്യുകയും നടപ്പിലാക്കുകയുമാണ് ഈ വകുപ്പിന്റെ പ്രധാന ചുമതല

22. പഠനനേട്ടം

- മാനവവിഭവശേഷി വികസനത്തിൽ വിദ്യാഭ്യാസം, ആരോഗ്യ പരിപാലനം എന്നിവയുടെ പങ്കിനെക്കുറിച്ച് കുറിപ്പ് തയ്യാറാക്കുന്നു.
- ❓ വിദ്യാഭ്യാസവും നൈപുണിയും മെച്ചപ്പെടുത്തുന്നതിനായി നമ്മുടെ രാജ്യത്ത് നടപ്പിലാക്കുന്ന ചില പദ്ധതികളാണ് ചുവടെ നൽകുന്നത് അവയുടെ ലക്ഷ്യങ്ങൾ രേഖപ്പെടുത്തുക.
  - സർവശിക്ഷാ അഭിയാൻ (SSA)
  - രാഷ്ട്രീയ ഉച്ചതൽ ശിക്ഷാ അഭിയാൻ (RUSA)

സ്കോർ : 4, സമയം : 4 മിനിട്ട്

■ ഉത്തരസൂചിക

- SSA
- സാർവത്രിക പ്രാഥമിക വിദ്യാഭ്യാസം ഉറപ്പുവരുത്തുക.
  - വിദ്യാഭ്യാസ സൗകര്യങ്ങൾ മെച്ചപ്പെടുത്തുക.
- RUSA
- ഉന്നത വിദ്യാഭ്യാസ ലഭ്യത വർദ്ധിപ്പിക്കുക.
  - ഉന്നത വിദ്യാഭ്യാസത്തിന്റെ ഗുണനിലവാരം ഉയർത്തുക.

23. പഠനനേട്ടം

- മാനവവിഭവശേഷി വികസനത്തിൽ വിദ്യാഭ്യാസം, ആരോഗ്യ പരിപാലനം എന്നിവയുടെ പങ്കിനെക്കുറിച്ച് കുറിപ്പ് തയ്യാറാക്കുന്നു.
- ❓ സെക്കന്ററി വിദ്യാഭ്യാസ ലഭ്യത ഉറപ്പാക്കുന്നതിനും വിദ്യാഭ്യാസ സൗകര്യങ്ങൾ മെച്ചപ്പെടുത്തുന്നതിനും നമ്മുടെ രാജ്യത്ത് നടപ്പിലാക്കുന്ന പദ്ധതിയുടെ പേരെന്ത്?

സ്കോർ : 1, സമയം : 1 മിനിട്ട്

■ ഉത്തരസൂചിക

- രാഷ്ട്രീയ മാധ്യമിക് ശിക്ഷാ അഭിയാൻ (RMSA)

24. പഠനനേട്ടം

- മാനവവിഭവശേഷി വികസനത്തിൽ വിദ്യാഭ്യാസം, ആരോഗ്യ പരിപാലനം എന്നിവയുടെ പങ്കിനെക്കുറിച്ച് കുറിപ്പ് തയ്യാറാക്കുന്നു.
- ❓ ചുവടെ നൽകിയിട്ടുള്ള പട്ടിക പൂർത്തിയാക്കുക

പദ്ധതികൾ	ലക്ഷ്യങ്ങൾ
• സംയോജിത ശിശുവികസന സേവന പരിപാടി (ICDS)	• 6 വയസ്സുവരെയുള്ള ശിശുക്കളുടെ സമഗ്രവികസനം
• നാഷണൽ സ്കിൽ ഡവലപ്മെന്റ് ആന്റ് മോണിറ്ററി റിവാർഡ് സ്കീം	• a. -----
• c. -----	• b. -----
	• തൊഴിൽ വൈദഗ്ദ്ധ്യം നേടിയവരുടെ ലഭ്യത ഉറപ്പുവരുത്തുക
	• സാർവത്രിക പ്രാഥമിക വിദ്യാഭ്യാസം
	• d. -----

സ്കോർ : 4, സമയം : 4 മിനിട്ട്

■ ഉത്തരസൂചിക

- ഗർഭിണികളുടെയും മൂലയുട്ടുന്ന അമ്മമാരുടെയും ആരോഗ്യ പരിപാലനം
- യുവജനങ്ങളുടെ തൊഴിൽ നൈപുണി മെച്ചപ്പെടുത്തുക
- സർവശിക്ഷാ അഭിയാൻ
- വിദ്യാഭ്യാസ സൗകര്യങ്ങൾ മെച്ചപ്പെടുത്തുക.

25. പഠനനേട്ടം

- മാനവവിഭവശേഷി വികസനത്തിൽ വിദ്യാഭ്യാസം, ആരോഗ്യ പരിപാലനം എന്നിവയുടെ പങ്കിനെക്കുറിച്ച് കുറിപ്പ് തയ്യാറാക്കുന്നു.



‘വിദ്യാഭ്യാസരംഗത്ത് ഇനിയും പരിഹരിക്കേണ്ട പ്രശ്നങ്ങൾ നിലനിൽക്കുന്നു’ ഈ പ്രസ്താവനയോട് നിങ്ങളുടെ പ്രതികരണം രേഖപ്പെടുത്തുക.

സ്കോർ : 3, സമയം : 3 മിനിട്ട്

■ ഉത്തരസൂചിക

- പ്രാഥമികവിദ്യാഭ്യാസം പൂർത്തിയാക്കാതെ ഒരു വിഭാഗം വിദ്യാലയങ്ങളിൽ നിന്ന് കൊഴിഞ്ഞു പോകുന്നുണ്ട്
- വിദ്യാഭ്യാസ മേഖലയിൽ അടിസ്ഥാന സൗകര്യങ്ങളുടെ ലഭ്യത കുറവുണ്ട്
- വിദ്യാഭ്യാസ ഗുണനിലവാരം ഇനിയും മെച്ചപ്പെടുത്തേണ്ടതുണ്ട്

26. പഠനനേട്ടം

- മാനവവിഭവശേഷി വികസനത്തിൽ വിദ്യാഭ്യാസം, ആരോഗ്യ പരിപാലനം എന്നിവയുടെ പങ്കിനെക്കുറിച്ച് കുറിപ്പ് തയ്യാറാക്കുന്നു.



ഇന്ത്യയിലെ വിദ്യാഭ്യാസസൗകര്യങ്ങളെക്കുറിച്ച് ഒരു ലഘു കുറിപ്പ് തയ്യാറാക്കുക.

സ്കോർ : 4, സമയം : 4 മിനിട്ട്

■ ഉത്തരസൂചിക

- വിദ്യാഭ്യാസവും നൈപുണിയും മെച്ചപ്പെടുത്തുന്നതിനായി താഴെ പറയുന്ന പദ്ധതികൾ ഗവൺമെന്റ് ആവിഷ്കരിക്കുന്നു.  
ICDS  
SSA  
RMSA  
RUSA
- നാഷണൽ സ്കിൽ ഡവലപ്മെന്റ് ആന്റ് മോണിറ്ററി റിവാർഡ് സ്കീം
- വിദ്യാഭ്യാസം നൽകുന്നതിനായി രാജ്യത്ത് വിവിധ തലങ്ങളിൽ സ്ഥാപനങ്ങളുണ്ട്.
- വിദ്യാഭ്യാസം മൗലികാവകാശമാക്കുകയും 2009 ൽ വിദ്യാഭ്യാസ അവകാശ നിയമം നിലവിൽ വരികയും ചെയ്തു.

27. പഠനനേട്ടം

- മാനവവിഭവശേഷി വികസനത്തിൽ വിദ്യാഭ്യാസം, ആരോഗ്യ പരിപാലനം എന്നിവയുടെ പങ്കിനെക്കുറിച്ച് കുറിപ്പ് തയ്യാറാക്കുന്നു.



ആരോഗ്യമുള്ള വ്യക്തികൾ രാജ്യപുരോഗതിയുടെ നട്ടെല്ലായി മാറുന്നതെങ്ങനെ? വിവരിക്കുക.

സ്കോർ : 6, സമയം : 6 മിനിട്ട്

■ ഉത്തരസൂചിക

- ആരോഗ്യമുള്ള വ്യക്തികൾ രാജ്യത്തിന്റെ സാമ്പത്തിക പുരോഗതിയ്ക്കായി പ്രവർത്തിക്കുന്നു.
- ആരോഗ്യമുള്ള വ്യക്തികൾ രാജ്യപുരോഗതിയിൽ പങ്കാളികളാവുന്നു.
- തൊഴിൽ ദിനങ്ങളുടെ എണ്ണം വർദ്ധിക്കുന്നു.
- പ്രകൃതി വിഭവങ്ങൾ ശരിയായി വിനിയോഗിക്കപ്പെടുന്നു.
- ചികിത്സാ ചിലവുകൾ കുറയുകയും അതുവഴി സർക്കാരിന് സാമ്പത്തിക ചെലവ് കുറയ്ക്കാനും കഴിയുന്നു.
- ഉൽപ്പാദന വർദ്ധനവിലൂടെ സാമ്പത്തിക വികസനം സാധ്യമാകും

28. പഠനനേട്ടം

- മാനവവിഭവശേഷി വികസനത്തിൽ വിദ്യാഭ്യാസം, ആരോഗ്യ പരിപാലനം എന്നിവയുടെ പങ്കിനെക്കുറിച്ച് കുറിപ്പ് തയ്യാറാക്കുന്നു.



ആരോഗ്യപരിപാലനത്തിനായി നാം ഒരുക്കേണ്ട സൗകര്യങ്ങളുടെ ഒരു പട്ടിക തയ്യാറാക്കുക.

സ്കോർ : 2, സമയം : 2 മിനിട്ട്

■ ഉത്തരസൂചിക

- പോഷകാഹാരലഭ്യത
- ശുദ്ധജല ലഭ്യത
- ശുചിത്വ പരിപാലനം
- ചികിത്സാ സൗകര്യങ്ങൾ

29. പഠനഭേദം

- മാനവവിഭവശേഷി വികസനത്തിൽ വിദ്യാഭ്യാസം, ആരോഗ്യപരിപാലനം എന്നിവയുടെ പങ്കിനെക്കുറിച്ച് കുറിപ്പ് തയ്യാറാക്കുന്നു.



രോഗപ്രതിരോധം, ചികിത്സ എന്നിവയ്ക്കായി ആരോഗ്യരംഗത്ത് പ്രവർത്തിക്കുന്ന സ്ഥാപനങ്ങൾ നടത്തുന്ന പ്രവർത്തനങ്ങളെ വിമർശനാത്മകമായി വിലയിരുത്തുക.

സ്കോർ : 3, സമയം : 3 മിനിട്ട്

■ ഉത്തരസൂചിക

- മൾട്ടിസ്പെഷ്യാലിറ്റി ആശുപത്രികൾ
- ആയുർവേദം, യോഗ, നാച്ചുറോപ്പതി, യുനാനി, സിദ്ധ, ഹോമിയോപ്പതി
- ദേശീയ ഗ്രാമീണ ആരോഗ്യമിഷൻ (NRHM)
- ദേശീയ നഗരാാരോഗ്യ മിഷൻ (NUHM)

30. പഠനഭേദം

- മാനവവിഭവശേഷി വികസനത്തിൽ വിദ്യാഭ്യാസം, ആരോഗ്യ പരിപാലനം എന്നിവയുടെ പങ്കിനെക്കുറിച്ച് കുറിപ്പ് തയ്യാറാക്കുന്നു.



‘മാനവവിഭവശേഷി വികസനത്തിൽ വിദ്യാഭ്യാസത്തിനും ആരോഗ്യപരിപാലനത്തിനും ഉള്ള പങ്ക്’ എന്ന വിഷയത്തിൽ ഒരു പ്രബന്ധം തയ്യാറാക്കുക.

സ്കോർ : 6, സമയം : 6 മിനിട്ട്

■ ഉത്തരസൂചിക

- വിദ്യാഭ്യാസം
  - വ്യക്തികളുടെ കഴിവ് മെച്ചപ്പെടുത്തുന്നു.
  - സാങ്കേതിക വിദ്യകൾ ഉപയോഗിക്കാനുള്ള അറിവ് ലഭിക്കുന്നു.
  - മെച്ചപ്പെട്ട തൊഴിലും വരുമാനവും നേടാനാകുന്നു.
  - വിദ്യാഭ്യാസ നൈപുണി മെച്ചപ്പെടുത്താനുള്ള മാർഗ്ഗങ്ങൾ സംയോജിത ശിശു വികസന സേവന പരിപാടി (ICDS), സർവശിക്ഷാ അഭിയാൻ (SSA), രാഷ്ട്രീയ മാധ്യമിക് ശിക്ഷാ അഭിയാൻ (RMSA), രാഷ്ട്രീയ ഉച്ചൽ ശിക്ഷാ അഭിയാൻ (RUSA), വിദ്യാഭ്യാസ അവകാശ നിയമം.
- ആരോഗ്യം
  - തൊഴിൽ ദിനങ്ങൾ വർദ്ധിപ്പിക്കുന്നു.
  - പ്രകൃതി വിഭവങ്ങളുടെ ശരിയായ വിനിയോഗം
  - കുറഞ്ഞ ചികിത്സാ ചിലവ്
  - ഉൽപ്പാദന വർദ്ധനവ്
  - വിവിധ തലങ്ങളിൽ പ്രവർത്തിക്കുന്ന ആശുപത്രികൾ
  - ദേശീയ ഗ്രാമീണ ആരോഗ്യ മിഷൻ (NHRM)
  - ദേശീയ നഗരാാരോഗ്യ മിഷൻ (NURM)

31. പഠനഭേദം

- മാനവവിഭവശേഷി വികസനത്തിൽ വിദ്യാഭ്യാസം, ആരോഗ്യ പരിപാലനം എന്നിവയുടെ പങ്കിനെക്കുറിച്ച് കുറിപ്പ് തയ്യാറാക്കുന്നു.



വിദ്യാഭ്യാസം നാടിന്റെ വികസനത്തെ സഹായിക്കുന്നതെങ്ങനെയെന്ന് വിലയിരുത്തുക.

സ്കോർ : 3, സമയം : 3 മിനിട്ട്

■ ഉത്തരസൂചിക

- വ്യക്തികളുടെ കഴിവ് മെച്ചപ്പെടുത്തുന്നു.
- സാങ്കേതിക വിദ്യകൾ ഉപയോഗിക്കാനുള്ള അറിവ് ലഭിക്കുന്നു.
- മെച്ചപ്പെട്ടതൊഴിലും വരുമാനവും നേടാനാകുന്നു.

3.2. പഠനനേട്ടം

- മാനവവിഭവശേഷി വികസനത്തിൽ വിദ്യാഭ്യാസം, ആരോഗ്യ പരിപാലനം എന്നിവയുടെ പങ്കിനെക്കുറിച്ച് കുറിപ്പ് തയ്യാറാക്കുന്നു.
- ?** ആരോഗ്യരംഗത്ത് ഇനിയും പരിഹരിക്കേണ്ടുന്ന നിരവധി പ്രശ്നങ്ങളുണ്ട്. പ്രസ്താവനയോടുള്ള നിങ്ങളുടെ പ്രതികരണം രേഖപ്പെടുത്തുക.

സ്കോർ : 3, സമയം : 3 മിനിട്ട്

■ ഉത്തരസൂചിക

- ഗ്രാമീണ മേഖലയിലെ ചികിത്സാ ലഭ്യത കുറവ്
- ജനസംഖ്യാനുപാതികമായി ചികിത്സാസൗകര്യത്തിന്റെ ലഭ്യത കുറവ്
- സ്വകാര്യ മേഖലയിൽ വർദ്ധിച്ചു വരുന്ന ചികിത്സാചിലവ്

3.3. പഠനനേട്ടം

- മാനവവിഭവശേഷി വികസനത്തിൽ വിദ്യാഭ്യാസം, ആരോഗ്യ പരിപാലനം എന്നിവയുടെ പങ്കിനെക്കുറിച്ച് കുറിപ്പ് തയ്യാറാക്കുന്നു.
- ?** വിദ്യാഭ്യാസ നിലവാരം മെച്ചപ്പെടുത്താൻ നിങ്ങൾക്ക് നിർദ്ദേശിക്കാവുന്ന ഏതെങ്കിലും രണ്ട് പ്രവർത്തനങ്ങൾ രേഖപ്പെടുത്തുക.

സ്കോർ : 2, സമയം : 2 മിനിട്ട്

■ ഉത്തരസൂചിക

- നിരന്തര വിലയിരുത്തൽ കാര്യക്ഷമമാക്കുക.
  - കൊഴിഞ്ഞുപോക്ക് തടയുക.
- സമാന ഉത്തരങ്ങളും പരിഗണിക്കാം.

## ഭൂതലവിശകലനം ഭൂപടങ്ങളിലൂടെ

### 1. പഠനനേട്ടം

- ധരാതലീയ ഭൂപടങ്ങൾ എന്താണെന്നും അവ നിർമ്മിക്കുന്നതെങ്ങനെയെന്നും എന്തിനാണിവ ഉപയോഗിക്കുന്നതെന്നും ഇത്തരം ഭൂപടങ്ങളുടെ ലേഔട്ടും നമ്പറിങ്ങും എങ്ങനെയാണെന്നും തിരിച്ചറിഞ്ഞ് വിശദീകരിക്കുന്നു.



താരതമ്യേന ചെറിയ പ്രദേശങ്ങളുടെ വിശദമായ വിവരങ്ങൾ ഉൾക്കൊള്ളിച്ചുകൊണ്ട് ചിത്രീകരിക്കുന്ന ഭൂപടങ്ങളാണല്ലോ ധരാതലീയ ഭൂപടങ്ങൾ. ഇവയുടെ ഉപയോഗങ്ങൾ കണ്ടെത്തി എഴുതുക.

സ്കോർ : 4, സമയം : 4 മിനിട്ട്

#### ■ ഉത്തരസൂചിക

- സാമ്പത്തികാസൂത്രണം
- നഗരാസൂത്രണം
- സൈനിക പ്രവർത്തനം
- ഭൗമോപരിതല സവിശേഷതകളുടെ വിശകലനം

### 2. പഠനനേട്ടം

- ധരാതലീയ ഭൂപടങ്ങൾ എന്താണെന്നും അവ നിർമ്മിക്കുന്നതെങ്ങനെയെന്നും എന്തിനാണിവ ഉപയോഗിക്കുന്നതെന്നും ഇത്തരം ഭൂപടങ്ങളുടെ ലേഔട്ടും നമ്പറിങ്ങും എങ്ങനെയാണെന്നും തിരിച്ചറിഞ്ഞ് വിശദീകരിക്കുന്നു.



$45\frac{F}{10}$  എന്ന ധരാതലീയ ഭൂപടത്തിന്റെ നമ്പരിൽ F എന്തിനെ സൂചിപ്പിക്കുന്നു?

സ്കോർ : 1, സമയം : 1 മിനിട്ട്

#### ■ ഉത്തരസൂചിക

- F ഡിഗ്രി ഷിറ്റിനെ സൂചിപ്പിക്കുന്നു.

### 3. പഠനനേട്ടം

- ധരാതലീയ ഭൂപടങ്ങൾ എന്താണെന്നും അവ നിർമ്മിക്കുന്നതെങ്ങനെയെന്നും എന്തിനാണിവ ഉപയോഗിക്കുന്നതെന്നും ഇത്തരം ഭൂപടങ്ങളുടെ ലേഔട്ടും നമ്പറിങ്ങും എങ്ങനെയാണെന്നും തിരിച്ചറിഞ്ഞ് വിശദീകരിക്കുന്നു.



$55\frac{D}{1}$  എന്നത് ഒരു ധരാതലീയ ഭൂപടത്തിന്റെ ഭൂപട നമ്പരാണ്.

- ഈ ഭൂപടത്തിന്റെ തോത് എത്ര?
- ഈ ഭൂപടനമ്പരിലെ 55, D എന്നീ ഭാഗങ്ങൾ എന്തിനെ സൂചിപ്പിക്കുന്നു?

സ്കോർ : 3, സമയം : 3 മിനിട്ട്



■ ഉത്തരസൂചിക

- (i) 1 : 50,000
- (ii) 55 എന്നത് പ്രസ്തുത ഭൂപടം ഉൾപ്പെട്ട മില്ലുൻ ഷീറ്റിനെ സൂചിപ്പിക്കുന്നു.
- (iii) D എന്നത് പ്രസ്തുത ഭൂപടം ഉൾപ്പെട്ട ഡിഗ്രി ഷീറ്റിനെ സൂചിപ്പിക്കുന്നു.

4. പഠനനേട്ടം

- ധരാതലീയ ഭൂപടങ്ങൾ എന്താണെന്നും അവ നിർമ്മിക്കുന്നതെങ്ങനെയെന്നും എന്തിനാണിവ ഉപയോഗിക്കുന്നതെന്നും ഇത്തരം ഭൂപടങ്ങളുടെ ലേഔട്ടും നമ്പറിങ്ങും എങ്ങനെയാണെന്നും തിരിച്ചറിഞ്ഞ് വിശദീകരിക്കുന്നു.

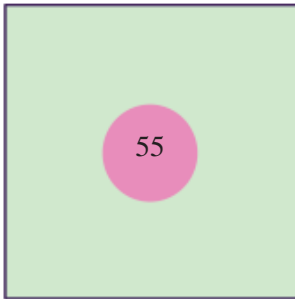

ചിത്രം സൂചിപ്പിക്കുന്നത് ഒരു  $4^\circ \times 4^\circ$  ധരാതലീയ ഭൂപടമാണെന്ന് കരുതുക. ഈ ഭൂപടത്തെ വിഭജിച്ച് യഥാക്രമം നമ്പരുകൾ നൽകി  $55 \frac{D}{10}$  എന്ന 1 : 50,000 തോതിലുള്ള ധരാതലീയ ഭൂപടം എവിടെയാണെന്ന് അടയാളപ്പെടുത്തുക

സ്കോർ : 2, സമയം : 2 മിനിട്ട്

■ ഉത്തരസൂചിക

	A			
	B			
	C			
1	5	9	13	
2	6	10	14	
3	7	11	15	
4	8	12	16	

5. പഠനനേട്ടം

- ധരാതലീയ ഭൂപടങ്ങളിലെ അംഗീകൃത നിറങ്ങളെയും ചിഹ്നങ്ങളെയും വേർതിരിച്ചറിയുകയും അവയെക്കുറിച്ച് നിഗമനങ്ങൾ രൂപപ്പെടുത്തുകയും ചെയ്യുന്നു.



ഒരു ധരാതലീയ ഭൂപടത്തിൽ '  ' ചിഹ്നം എന്തിനെ സൂചിപ്പിക്കുന്നു?

സ്കോർ : 1, സമയം : 1 മിനിട്ട്

■ ഉത്തരസൂചിക

- വരണ്ട നദിയെ സൂചിപ്പിക്കുന്നു.

6. പഠനനേട്ടം

- ധരാതലീയ ഭൂപടങ്ങളിലെ അംഗീകൃത നിറങ്ങളെയും ചിഹ്നങ്ങളെയും വേർതിരിച്ചറിയുകയും അവയെക്കുറിച്ച് നിഗമനങ്ങൾ രൂപപ്പെടുത്തുകയും ചെയ്യുന്നു.



'  ' ഈ ചിഹ്നങ്ങൾ ധരാതലീയ ഭൂപടത്തിൽ സൂചിപ്പിക്കുന്ന സാംസ്കാരിക സവിശേഷതകൾ ഏതെല്ലാം?

സ്കോർ : 2, സമയം : 2 മിനിട്ട്



■ ഉത്തരസൂചിക

- റോഡ്
- പാലം

7. പഠനനേട്ടം

- ധരാതലീയ ഭൂപടങ്ങളിലെ അംഗീകൃത നിറങ്ങളെയും ചിഹ്നങ്ങളെയും വേർതിരിച്ചറിയുകയും അവയെക്കുറിച്ച് നിഗമനങ്ങൾ രൂപപ്പെടുത്തുകയും ചെയ്യുന്നു.



'  ,  ' ഒരു പ്രദേശത്തിന്റെ ധരാതലീയ ഭൂപടത്തിൽ ഗതാഗതത്തെ സൂചിപ്പിക്കുവാനായി കൂടുതലായി ഉപയോഗിച്ചിരിക്കുന്ന അടയാളങ്ങളാണിവ എങ്കിൽ ആ പ്രദേശത്തിലെ ഗതാഗത സൗകര്യങ്ങളെക്കുറിച്ച് നിങ്ങൾ എന്ത് നിഗമനത്തിലാണ് എത്തി ചേരുന്നത് എന്ന് കണ്ടെത്തി എഴുതുക.

സ്കോർ : 2, സമയം : 2 മിനിട്ട്

■ ഉത്തരസൂചിക

- നടപ്പാതകളും ടാർ ചെയ്താത്ത റോഡുകളുമാണ് ഇവ സൂചിപ്പിക്കുന്നത്.
- ഗതാഗത സൗകര്യം തീരെ കുറഞ്ഞ പ്രദേശമാണിത്.

8. പഠനനേട്ടം

- ധരാതലീയ ഭൂപടങ്ങളിലെ അംഗീകൃത നിറങ്ങളെയും ചിഹ്നങ്ങളെയും വേർതിരിച്ചറിയുകയും അവയെക്കുറിച്ച് നിഗമനങ്ങൾ രൂപപ്പെടുത്തുകയും ചെയ്യുന്നു.



ചിഹ്നങ്ങൾ വിശകലനം ചെയ്യുക. താഴെ നൽകിയിട്ടുള്ളവയിൽ നിന്ന് ഇവയ്ക്ക് അനുയോജ്യമായവ തിരഞ്ഞെടുത്ത് എഴുതുക.

- a. 
- b. 
- c. 
- d. 

- I. a - അന്താരാഷ്ട്ര അതിർത്തി
- b - സംസ്ഥാന അതിർത്തി
- c - ജില്ലാ അതിർത്തി
- d - താലൂക്ക് അതിർത്തി
- II. a - സംസ്ഥാന അതിർത്തി
- b - ജില്ലാ അതിർത്തി
- c - താലൂക്ക് അതിർത്തി
- d - അന്താരാഷ്ട്ര അതിർത്തി

സ്കോർ : 2, സമയം : 2 മിനിട്ട്

**■ ഉത്തരസൂചിക**

- I. a - അന്താരാഷ്ട്ര അതിർത്തി
- b - സംസ്ഥാന അതിർത്തി
- c - ജില്ലാ അതിർത്തി
- d - താലൂക്ക് അതിർത്തി

**9. പഠനനേട്ടം**

- ധരാതലീയ ഭൂപടങ്ങളിലെ അംഗീകൃത നിറങ്ങളെയും ചിഹ്നങ്ങളെയും വേർതിരിച്ചറിയുകയും അവയെക്കുറിച്ച് നിഗമനങ്ങൾ രൂപപ്പെടുത്തുകയും ചെയ്യുന്നു.



A	B
1.	a - താലൂക്ക് അതിർത്തി
2.	b - ജില്ലാ അതിർത്തി
3.	c - സംസ്ഥാന അതിർത്തി
4.	d - അന്താരാഷ്ട്ര അതിർത്തി

കോളം A, B എന്നിവ നിരീക്ഷിക്കുക. താഴെ നൽകിയിട്ടുള്ളവയിൽ നിന്നും ശരിയായി ചേരുംപടിചേർത്തത് കണ്ടെത്തി എഴുതുക.

- I. 1a, 2b, 3c, 4d
- II. 1a, 2c, 3b, 4d
- III. 1d, 2c, 3b, 4a
- IV. 1d, 2b, 3c, 4a

സ്കോർ : 2, സമയം : 2 മിനിട്ട്

**■ ഉത്തരസൂചിക**

- III. 1d, 2c, 3b, 4a

**10. പഠനനേട്ടം**

- ധരാതലീയ ഭൂപടങ്ങളിലെ അംഗീകൃത നിറങ്ങളെയും ചിഹ്നങ്ങളെയും വേർതിരിച്ചറിയുകയും അവയെക്കുറിച്ച് നിഗമനങ്ങൾ രൂപപ്പെടുത്തുകയും ചെയ്യുന്നു.



ധരാതലീയ ഭൂപടങ്ങളിൽ ഉപയോഗിക്കുന്ന നിറങ്ങളും ചിഹ്നങ്ങളും ആഗോളതലത്തിൽ അംഗീകരിച്ചിട്ടുള്ളവയാണ്. എന്തുകൊണ്ട്?



സ്കോർ : 1, സമയം : 1 മിനിട്ട്

■ ഉത്തരസൂചിക

- ഓരോ രാജ്യക്കാരും നിർമ്മിക്കുന്ന ഭൂപടങ്ങൾ മറ്റു രാജ്യക്കാർക്ക് കൂടി മനസ്സിലാക്കുന്നതിന് വേണ്ടി.

1 1. പഠനനേട്ടം

- ധരാതലീയ ഭൂപടങ്ങളിലെ അംഗീകൃത നിറങ്ങളെയും ചിഹ്നങ്ങളെയും വേർതിരിച്ചറിയുകയും അവയെക്കുറിച്ച് നിഗമനങ്ങൾ രൂപപ്പെടുത്തുകയും ചെയ്യുന്നു.

**?**  ,  ഈ രണ്ടു ചിഹ്നങ്ങളും റയിൽവേ പാതകളെ സൂചിപ്പിക്കുന്നു. എന്നാൽ എന്താണ് ഇവ തമ്മിലുള്ള പ്രധാന വ്യത്യാസം?

സ്കോർ : 2, സമയം : 2 മിനിട്ട്

■ ഉത്തരസൂചിക

-  - ബ്രോഡ് ഗേജ്
-  - മീറ്റർ ഗേജ്

1 2. പഠനനേട്ടം

- ധരാതലീയ ഭൂപടങ്ങളിലെ അംഗീകൃത നിറങ്ങളെയും ചിഹ്നങ്ങളെയും വേർതിരിച്ചറിയുകയും അവയെക്കുറിച്ച് നിഗമനങ്ങൾ രൂപപ്പെടുത്തുകയും ചെയ്യുന്നു.

**?**  ഈ ചിഹ്നം ഒരു ധരാതലീയ ഭൂപടത്തിൽ എന്തിനെ സൂചിപ്പിക്കുന്നു?

സ്കോർ : 1, സമയം : 1 മിനിട്ട്

■ ഉത്തരസൂചിക

- ശവപ്പറമ്പ്

1 3. പഠനനേട്ടം

- ധരാതലീയ ഭൂപടങ്ങളിലെ അംഗീകൃത നിറങ്ങളെയും ചിഹ്നങ്ങളെയും വേർതിരിച്ചറിയുകയും അവയെക്കുറിച്ച് നിഗമനങ്ങൾ രൂപപ്പെടുത്തുകയും ചെയ്യുന്നു.

**?** ഒരു ധരാതലീയ ഭൂപടത്തിൽ PO, PS എന്നിവ എന്തിനെ സൂചിപ്പിക്കുന്നു?

സ്കോർ : 1, സമയം : 1 മിനിട്ട്

■ ഉത്തരസൂചിക

- PO - പോസ്റ്റ് ഓഫീസ്
- PS - പോലീസ് സ്റ്റേഷൻ

1 4. പഠനനേട്ടം

- ധരാതലീയ ഭൂപടങ്ങളിലെ അംഗീകൃത നിറങ്ങളെയും ചിഹ്നങ്ങളെയും വേർതിരിച്ചറിയുകയും അവയെക്കുറിച്ച് നിഗമനങ്ങൾ രൂപപ്പെടുത്തുകയും ചെയ്യുന്നു.

**?** ധരാതലീയ ഭൂപടങ്ങളിൽ കോണ്ടൂർ രേഖകൾക്ക് ഒപ്പം നൽകിയിരിക്കുന്ന അക്കങ്ങൾ എന്തിനെ സൂചിപ്പിക്കുന്നു?

സ്കോർ : 1, സമയം : 1 മിനിട്ട്

■ ഉത്തരസൂചിക

- ഉയരം

15. പഠനനേട്ടം

- ധരാതലീയ ഭൂപടങ്ങളിലെ അംഗീകൃത നിറങ്ങളെയും ചിഹ്നങ്ങളെയും വേർതിരിച്ചറിയുകയും അവയെക്കുറിച്ച് നിഗമനങ്ങൾ രൂപപ്പെടുത്തുകയും ചെയ്യുന്നു.



ധരാതലീയ ഭൂപടങ്ങളിൽ ഈ രണ്ടു ചിഹ്നങ്ങളും എന്ത് സവിശേഷതയെ സൂചിപ്പിക്കുവാനാണ് ഉപയോഗിക്കുന്നത്? ഏതേത് പേരുകളിലാണിവ അറിയപ്പെടുന്നത്? എന്താണ് ഇവ തമ്മിലുള്ള പ്രധാന വ്യത്യാസം

സ്കോർ : 5, സമയം : 5 മിനിട്ട്

■ ഉത്തരസൂചിക

- ഉയരം
- കോണ്ടൂർ രേഖകൾ, ഫോംലൈൻ
- കോണ്ടൂർ രേഖകൾ ഒരേ ഉയരമുള്ള പ്രദേശങ്ങളെ യോജിപ്പിച്ചുകൊണ്ട് വരയ്ക്കുന്നു.

കൃത്യമായ ഉയരം ലഭ്യമല്ല എങ്കിൽ ഉയരം തുടർച്ചയില്ലാത്ത രേഖകളിലൂടെ ചിത്രീകരിക്കുന്നു.

16. പഠനനേട്ടം

- ധരാതലീയ ഭൂപടങ്ങളിലെ അംഗീകൃത നിറങ്ങളെയും ചിഹ്നങ്ങളെയും വേർതിരിച്ചറിയുകയും അവയെക്കുറിച്ച് നിഗമനങ്ങൾ രൂപപ്പെടുത്തുകയും ചെയ്യുന്നു.



ഒരു പ്രദേശത്തിന്റെ ധരാതലീയ ഭൂപടത്തിൽ മൂന്നിൽ രണ്ടു ഭാഗവും മഞ്ഞ നിറമാണ്. എങ്കിൽ ആ പ്രദേശത്തിലെ ആളുകളുടെ പ്രധാന സാമ്പത്തികപ്രവർത്തനം സംബന്ധിച്ച് നിങ്ങളുടെ നിഗമനം രേഖപ്പെടുത്തുക.

സ്കോർ : 2, സമയം : 2 മിനിട്ട്

■ ഉത്തരസൂചിക

- കൃഷിയാണ് പ്രധാന സാമ്പത്തികപ്രവർത്തനം

17. പഠനനേട്ടം

- ധരാതലീയ ഭൂപടങ്ങളിലെ അംഗീകൃത നിറങ്ങളെയും ചിഹ്നങ്ങളെയും വേർതിരിച്ചറിയുകയും അവയെക്കുറിച്ച് നിഗമനങ്ങൾ രൂപപ്പെടുത്തുകയും ചെയ്യുന്നു.



കോണ്ടൂർ രേഖകൾ കൂടാതെ ധരാതലീയ ഭൂപടങ്ങളിൽ ഉയരം സൂചിപ്പിക്കുവാൻ ഉപയോഗിക്കുന്ന മറ്റു ഉപാധികൾ എന്തെല്ലാം?

സ്കോർ : 2, സമയം : 2 മിനിട്ട്

■ ഉത്തരസൂചിക

- 1. ഫോം ലൈൻ
- 2. സ്പോട്ട് ഹൈറ്റ്
- 3. ട്രയാങ്കുലേറ്റഡ് ഹൈറ്റ്
- 4. ബെഞ്ച്മാർക്ക്

18. പഠനനേട്ടം

- ധരാതലീയ ഭൂപടങ്ങളിലെ അംഗീകൃത നിറങ്ങളെയും ചിഹ്നങ്ങളെയും വേർതിരിച്ചറിയുകയും അവയെക്കുറിച്ച് നിഗമനങ്ങൾ രൂപപ്പെടുത്തുകയും ചെയ്യുന്നു.



മാതൃകാഗ്രിഡ് പരിശോധിക്കുക. നദിയും റോഡും ചേരുന്ന ഭാഗത്ത് ഉപയോഗിക്കേണ്ട ചിഹ്നം എന്താണെന്ന് കണ്ടെത്തി വരച്ചു ചേർക്കുക.

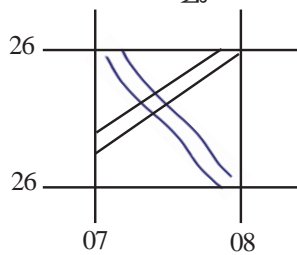

സ്കോർ : 2, സമയം : 2 മിനിട്ട്

■ ഉത്തരസൂചിക

- പാലം
- 

19. പഠനനേട്ടം

- ഗ്രിഡ് റഫറൻസിനെക്കുറിച്ച് ധാരണ രൂപപ്പെടുത്തി ധരാതലീയ ഭൂപടങ്ങളിലെ ഭൂസവിശേഷതകളുടെ കൃത്യമായ സ്ഥാനനിർണ്ണയം നടത്തുന്നു.



ധരാതലീയ ഭൂപടങ്ങളിൽ വടക്ക്-തെക്ക് ദിശയിൽ വരച്ചിട്ടുള്ള രേഖകളാണ് ഈസ്റ്റിങ്സ്. എന്തുകൊണ്ടാണിവ ഈസ്റ്റിങ്സ് എന്നറിയപ്പെടുന്നത്?

സ്കോർ : 2, സമയം : 2 മിനിട്ട്

■ ഉത്തരസൂചിക

- ഇവയുടെ മൂല്യം കിഴക്ക് ദിശയിലേക്ക് പോകുന്തോറും വർദ്ധിക്കുന്നതുകൊണ്ട്.

20. പഠനനേട്ടം

- കോണ്ടൂറുകളെക്കുറിച്ച് ധാരണ രൂപപ്പെടുത്തി ഭൂപ്രദേശങ്ങളുടെ സ്ഥലാകൃതി, നേർക്കാഴ്ച എന്നിവ കണ്ടെത്തുന്നു.

**?** മാതൃകാഗ്രിഡുകൾ നിരീക്ഷിക്കുക. ചിത്രീകരിച്ചിരിക്കുന്ന പ്രദേശത്ത് നദിക്കു കുറുകേ ഒരു ജലസംഭരണി നിർമ്മിക്കുവാൻ തീരുമാനിക്കുകയാണെങ്കിൽ നിങ്ങൾ നിർദ്ദേശിക്കുന്ന സ്ഥലം കണ്ടെത്തി എഴുതുക.

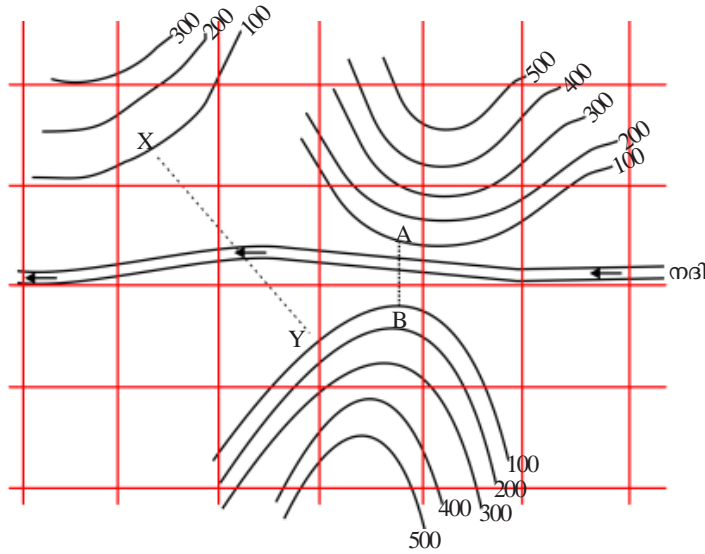

സ്കോർ : 3, സമയം : 3 മിനിട്ട്

■ ഉത്തരസൂചിക

- AB രണ്ട് കുന്നുകൾക്കിടയിൽ ഉള്ള ഇടുങ്ങിയ താഴ്വരയായതിനാൽ നിർമ്മാണ ചിലവ് കുറയും
- ജലസംഭരണ ശേഷി കൂടുതലുമായിരിക്കും.

21. പഠനനേട്ടം

- ധരാതലീയ ഭൂപടങ്ങളിലെ അംഗീകൃത നിറങ്ങളെയും ചിഹ്നങ്ങളെയും വേർതിരിച്ചറിയുകയും അവയെക്കുറിച്ച് നിഗമനങ്ങൾ രൂപപ്പെടുത്തുകയും ചെയ്യുന്നു.

**?** ധരാതലീയ ഭൂപടത്തിൽ A എന്ന പ്രദേശത്ത് കോണ്ടൂർ രേഖകൾ വളരെ അടുത്തായും B എന്ന പ്രദേശത്ത് കോണ്ടൂർ രേഖകൾ അകലങ്ങളിലായും വരച്ചിരിക്കുന്നു. എങ്കിൽ A, B എന്നീ പ്രദേശങ്ങളിലെ ചരിവിനെക്കുറിച്ച് നിങ്ങൾ എന്ത് നിഗമനത്തിലെത്തിച്ചേരും?

സ്കോർ : 2, സമയം : 3 മിനിട്ട്

■ ഉത്തരസൂചിക

- A. ചരിവ് കൂടിയ പ്രദേശം
- B. ചരിവ് കുറഞ്ഞ പ്രദേശം

22. പഠനനേട്ടം

- കോണ്ടൂറുകളെക്കുറിച്ച് ധാരണ രൂപപ്പെടുത്തി ഭൂപ്രദേശങ്ങളുടെ സ്ഥലാകൃതി, നേർക്കാഴ്ച എന്നിവ കണ്ടെത്തുന്നു.

**?** മാതൃകാഗ്രിഡ് വിശകലനം ചെയ്യുക. റയിൽപാത നിർമ്മിക്കുന്നതിന് അനുയോജ്യമായ പ്രദേശം കണ്ടെത്തി ശരിയായ ചിഹ്നം ഉപയോഗിച്ച് പാത അടയാളപ്പെടുത്തുക.

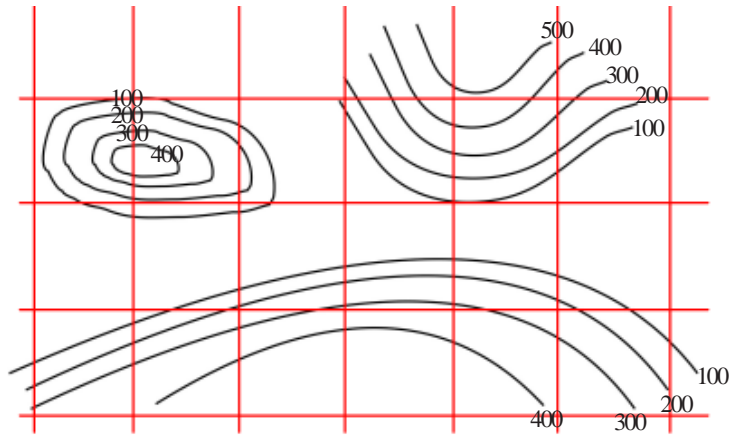

സ്കോർ : 1, സമയം : 3 മിനിട്ട്

■ ഉത്തരസൂചിക

- കുന്നുകൾക്കിടയിലുള്ള പ്രദേശത്തുകൂടി അടയാളപ്പെടുത്തുന്നു
- ശരിയായ ചിഹ്നം ഉപയോഗിച്ച് അടയാളപ്പെടുത്തുന്നു

23. പഠനനേട്ടം

- ധാരാളമായ ഭൂപടങ്ങളിലെ അംഗീകൃത നിറങ്ങളെയും ചിഹ്നങ്ങളെയും വേർതിരിച്ചറിയുകയും അവയെക്കുറിച്ച് നിഗമനങ്ങൾ രൂപപ്പെടുത്തുകയും ചെയ്യുന്നു.

**?** മാതൃകാ ഗ്രിഡുകൾ വിശകലനം ചെയ്ത് ചുവടെ നൽകിയിട്ടുള്ള ചോദ്യങ്ങൾക്ക് ഉത്തരമെഴുതുക.

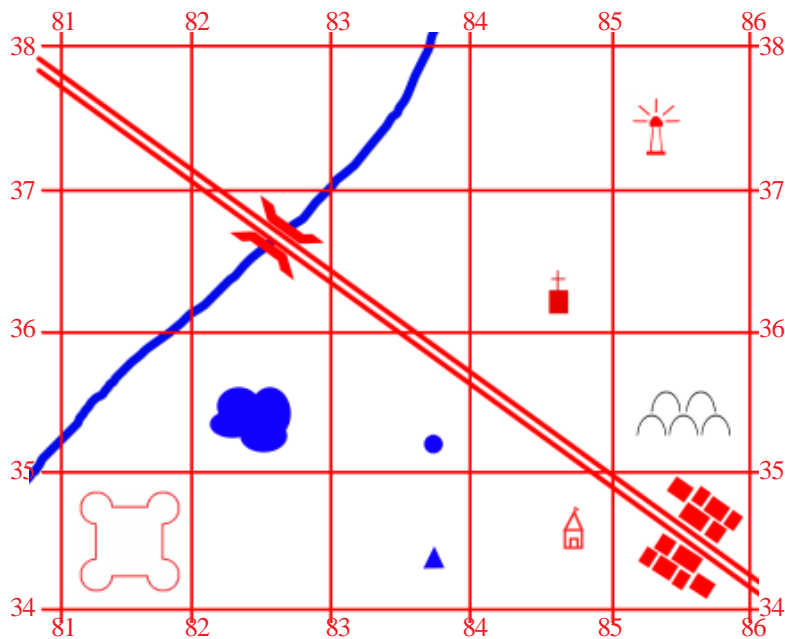

തോത് 1 : 50000



1. കോട്ട അമ്പലത്തിന്റെ ഏതു ദിശയിൽ സ്ഥിതി ചെയ്യുന്നു?
2. അമ്പലത്തിന്റെ ആറക്ക ഗ്രഡ് റഫറൻസ് കണ്ടെത്തുക.
3. റോഡിന്റെ നീളം കണ്ടെത്തുക.
4. വാസസ്ഥലത്തിന്റെ നാലക്ക ഗ്രിഡ് റഫറൻസ് കണ്ടെത്തുക.

സ്കോർ : 4, സമയം : 4 മിനിട്ട്

■ ഉത്തരസൂചിക

1. പടിഞ്ഞാറ്
2. 847345
3. 6.5 കി.മീ.
4. 8534

## പൊതുചെലവും പൊതുവരുമാനവും

### 1. പഠനനേട്ടം

- പൊതുവരുമാനത്തിന്റെയും പൊതുചെലവിന്റെയും പ്രത്യേകതകൾ അവതരിപ്പിക്കുന്നു.



ജനക്ഷേമ സർക്കാരുകൾ നടത്തുന്ന ചില പ്രവർത്തനങ്ങൾ ചുവടെ നൽകുന്നു. പട്ടിക പൂർത്തിയാക്കുക.

- ക്ഷേമ പെൻഷൻ വിതരണം
- പൊതുവിദ്യാഭ്യാസം മെച്ചപ്പെടുത്തൽ
- a. \_\_\_\_\_
- b. \_\_\_\_\_

സ്കോർ : 2, സമയം : 2 മിനിട്ട്

#### ■ ഉത്തരസൂചിക

- a. പൊതുജനാരോഗ്യസംരക്ഷണം
- b. പരിസ്ഥിതി സംരക്ഷണം

### 2. പഠനനേട്ടം

- പൊതുവരുമാനത്തിന്റെയും പൊതുചെലവിന്റെയും പ്രത്യേകതകൾ അവതരിപ്പിക്കുന്നു.



പൊതുചെലവ് എന്നതുകൊണ്ട് അർത്ഥമാക്കുന്നതെന്ത്?

സ്കോർ : 1, സമയം : 2 മിനിട്ട്

#### ■ ഉത്തരസൂചിക

- ജനക്ഷേമകരമായ പ്രവർത്തനങ്ങൾക്ക് സർക്കാർ മുടക്കുന്ന ചെലവുകളാണ് പൊതുചെലവ്.

### 3. പഠനനേട്ടം

- പൊതുവരുമാനത്തിന്റെയും പൊതുചെലവിന്റെയും പ്രത്യേകതകൾ അവതരിപ്പിക്കുന്നു.



പൊതുവരുമാനം രണ്ട് സ്രോതസ്സുകളിൽ നിന്നാണ് സർക്കാരിന് ലഭ്യമാകുന്നത്. അവ ഏതെല്ലാമാണ്?

സ്കോർ : 2, സമയം : 2 മിനിട്ട്

#### ■ ഉത്തരസൂചിക

- നികുതി വരുമാനം
- നികുതിയേതര വരുമാനം

4. പഠനനേട്ടം

- പ്രത്യക്ഷനികുതികൾ, പരോക്ഷനികുതികൾ എന്നിവയുടെ സവിശേഷതകൾ വിശകലനം ചെയ്ത് ഉദാഹരണങ്ങൾ പട്ടികയാക്കി അവതരിപ്പിക്കുന്നു.

**?** പ്രത്യക്ഷനികുതിയും പരോക്ഷനികുതിയും തമ്മിലുള്ള പ്രധാന വ്യത്യാസം എന്താണ്?

സ്കോർ : 2, സമയം : 4 മിനിട്ട്

■ ഉത്തരസൂചിക

- ആരിലാണോ നികുതി ചുമത്തുന്നത് അയാൾ തന്നെ നികുതി അടയ്ക്കുന്നതാണ് പ്രത്യക്ഷ നികുതി.
- ഒരാളിൽ നികുതി ചുമത്തുകയും മറ്റൊരാളിലേയ്ക്ക് നികുതിഭാരം കൈമാറ്റം ചെയ്യുന്നതാണ് പരോക്ഷ നികുതി.

5. പഠനനേട്ടം

- പ്രത്യക്ഷനികുതികൾ, പരോക്ഷ നികുതികൾ എന്നിവയുടെ സവിശേഷതകൾ വിശകലനം ചെയ്ത് ഉദാഹരണങ്ങൾ പട്ടികയാക്കി അവതരിപ്പിക്കുന്നു.

**?** പ്രത്യക്ഷനികുതിയുടെയും പരോക്ഷനികുതിയുടെയും പ്രധാന സവിശേഷതകൾ പട്ടികപ്പെടുത്തുക.

സ്കോർ : 3, സമയം : 3 മിനിട്ട്

■ ഉത്തരസൂചിക

- പ്രത്യക്ഷ നികുതി
- നികുതി ചുമത്തപ്പെടുന്ന ആൾ നികുതി അടയ്ക്കുന്നു
  - നികുതിഭാരം നികുതിദായകൻ അറിയുന്നു
  - നികുതി പിരിവിന് ചെലവ് കൂടുതൽ
- പരോക്ഷ നികുതി
- നികുതി ചുമതപ്പെടുന്നത് ഒരാളിലും നൽകുന്നത് മറ്റൊരാളിലും
  - നികുതിദായകർ നികുതിഭാരം അറിയുന്നില്ല
  - നികുതി പിരിവിന് ചെലവ് കുറവ്

6. പഠനനേട്ടം

- പ്രത്യക്ഷനികുതികൾ, പരോക്ഷനികുതികൾ എന്നിവയുടെ സവിശേഷതകൾ വിശകലനം ചെയ്ത് ഉദാഹരണങ്ങൾ പട്ടികയാക്കി അവതരിപ്പിക്കുന്നു.

**?** ഇന്ത്യയിലെ പ്രധാനപ്പെട്ട പ്രത്യക്ഷനികുതികളാണ് ചുവടെ നൽകുന്നത്. അവ എന്താണെന്ന് വ്യക്തമാക്കുക.

- വ്യക്തിഗത ആദായനികുതി
- കോർപ്പറേറ്റ് നികുതി

സ്കോർ : 2, സമയം : 4 മിനിട്ട്

■ ഉത്തരസൂചിക

- വ്യക്തികളുടെ വരുമാനത്തിന്മേൽ ചുമത്തുന്ന നികുതി
- കമ്പനികളുടെ ആറു വരുമാനത്തിന്മേൽ അഥവാ ലാഭത്തിന്മേൽ ചുമത്തുന്ന നികുതി.

7. പഠനനേട്ടം

- പ്രത്യക്ഷനികുതികൾ, പരോക്ഷ നികുതികൾ എന്നിവയുടെ സവിശേഷതകൾ വിശകലനം ചെയ്ത് ഉദാഹരണങ്ങൾ പട്ടികയാക്കി അവതരിപ്പിക്കുന്നു.



ഇന്ത്യയിലെ പ്രധാന പരോക്ഷനികുതികളെ കുറിച്ച് ഒരു വിവരണം തയ്യാറാക്കുക.  
സ്കോർ : 4, സമയം : 8 മിനിട്ട്

■ ഉത്തരസൂചിക

- മുല്യവർദ്ധിത നികുതി, എക്സൈസ് ഡ്യൂട്ടി, കസ്റ്റംസ് തീരുവ, സേവന നികുതി എന്നിവ വിവരിക്കുന്നു.

8. പഠനനേട്ടം

- പ്രത്യക്ഷനികുതികൾ, പരോക്ഷ നികുതികൾ എന്നിവയുടെ സവിശേഷതകൾ വിശകലനം ചെയ്ത് ഉദാഹരണങ്ങൾ പട്ടികയാക്കി അവതരിപ്പിക്കുന്നു.



ചുവടെ നൽകുന്ന വിവിധതരം നികുതികളെ പ്രത്യക്ഷനികുതി, പരോക്ഷനികുതി എന്നിങ്ങനെ പട്ടികപ്പെടുത്തുക.

- a. വ്യക്തിഗത വരുമാന നികുതി
- b. എക്സൈസ് ഡ്യൂട്ടി
- c. കമ്പനി ആദായ നികുതി
- d. മുല്യവർദ്ധിത നികുതി

സ്കോർ : 2, സമയം : 4 മിനിട്ട്

■ ഉത്തരസൂചിക

- പ്രത്യക്ഷനികുതി - വ്യക്തിഗത വരുമാന നികുതി, കമ്പനി ആദായ നികുതി
- പരോക്ഷനികുതി - എക്സൈസ് ഡ്യൂട്ടി, മുല്യവർദ്ധിത നികുതി.

9. പഠനനേട്ടം

- കേന്ദ്ര-സംസ്ഥാന-തദ്ദേശ സ്വയം ഭരണ സർക്കാരുകളുടെ നികുതികൾ പട്ടികപ്പെടുത്തുന്നു.



ചുവടെ നൽകിയിട്ടുള്ള നികുതികളെ ഉചിതമായി പട്ടികപ്പെടുത്തുക.

- വിനോദനികുതി
- മുല്യവർദ്ധിത നികുതി
- വസ്തു നികുതി
- വ്യക്തിഗത ആദായ നികുതി
- കോർപ്പറേറ്റ് നികുതി
- സ്റ്റാമ്പ് ഡ്യൂട്ടി
- ഭൂ നികുതി
- തൊഴിൽ നികുതി

കേന്ദ്രസർക്കാർ	സംസ്ഥാന സർക്കാർ	തദ്ദേശസ്വയംഭരണ സർക്കാർ
•	•	•
•	•	•
•	•	•

സ്കോർ : 3, സമയം : 6 മിനിട്ട്

■ ഉത്തരസൂചിക

- കേന്ദ്രസർക്കാർ - കോർപ്പറേറ്റ് നികുതി, വ്യക്തിഗത ആദായനികുതി.
- സംസ്ഥാന സർക്കാർ - മൂല്യവർദ്ധിത നികുതി, സ്റ്റാമ്പ് ഡ്യൂട്ടി, ഭൂനികുതി.
- തദ്ദേശസ്വയംഭരണ-സർക്കാർ - വസ്തു നികുതി, വിനോദ നികുതി, തൊഴിൽ നികുതി

10. പഠനനേട്ടം

- കേന്ദ്ര-സംസ്ഥാന-തദ്ദേശ സ്വയം ഭരണ സർക്കാരുകളുടെ നികുതികൾ പട്ടികപ്പെടുത്തുന്നു.



സംസ്ഥാന സർക്കാരിന്റെ വിവിധ നികുതി വരുമാനത്തെക്കുറിച്ച് ഒരു കുറിപ്പ് തയ്യാറാക്കുക.

സ്കോർ : 4, സമയം : 4 മിനിട്ട്

■ ഉത്തരസൂചിക

- സംസ്ഥാന സർക്കാരിന്റെ നികുതി വരുമാനങ്ങളായ മൂല്യവർദ്ധിത നികുതി, സ്റ്റാമ്പ് ഡ്യൂട്ടി, സംസ്ഥാന എക്സൈസ് ഡ്യൂട്ടി, ഭൂനികുതി എന്നിവയെക്കുറിച്ച് വിവരിക്കുന്നു.

11. പഠനനേട്ടം

- പരോക്ഷ നികുതിയെക്കുറിച്ച് വിവരിക്കുന്നു.



സാധാരണക്കാരെ ബാധിക്കുന്ന നികുതി സംവിധാനങ്ങളെക്കുറിച്ച് നിങ്ങളുടെ അഭിപ്രായം രേഖപ്പെടുത്തുക.

സ്കോർ : 2, സമയം : 4 മിനിട്ട്

■ ഉത്തരസൂചിക

- പരോക്ഷ നികുതിയെക്കുറിച്ച് എഴുതി അഭിപ്രായം രേഖപ്പെടുത്തുന്നു. (വില വർദ്ധന, സാമ്പത്തിക അസമത്വം)

12. പഠനനേട്ടം

- നികുതിയേതര വരുമാനമാർഗങ്ങൾ തരംതിരിച്ച് വിശദീകരിക്കുന്നു.



നികുതിയേതര വരുമാന സ്രോതസ്സുകളാണ് ചുവടെ നൽകുന്നത്. അവ എന്താണെന്ന് വ്യക്തമാക്കുക.

- ഫീസ്                      • ഗ്രാന്റ്                      • പലിശ                      • ലാഭം

സ്കോർ : 4, സമയം : 8 മിനിട്ട്

■ ഉത്തരസൂചിക

- ഫീസ്, ഗ്രാന്റ്, പലിശ, ലാഭം എന്നിവ എന്താണെന്ന് രേഖപ്പെടുത്തുന്നു.

13. പഠനനേട്ടം

- ആഭ്യന്തരകടം, വിദേശകടം എന്നിവയുടെ സവിശേഷതകൾ അവതരിപ്പിക്കുന്നു.



ഇന്ത്യയുടെ പൊതുകടം വർദ്ധിച്ചു വരുന്നു. അതിന്റെ അനന്തരഫലങ്ങളെക്കുറിച്ച് ലഘൂകുറിപ്പ് തയ്യാറാക്കുക.

സ്കോർ : 3, സമയം : 6 മിനിട്ട്

■ ഉത്തരസൂചിക

- പൊതുകടം വർദ്ധിച്ചാലുണ്ടാകുന്ന ദോഷങ്ങൾ എഴുതി വിശദമാക്കുന്നു.

14. പഠനനേട്ടം

- ആഭ്യന്തരകടം, വിദേശകടം എന്നിവയുടെ സവിശേഷതകൾ അവതരിപ്പിക്കുന്നു.



2010 - 11 മുതൽ 2015 - 16 വരെയുള്ള ഇന്ത്യയുടെ ആഭ്യന്തര-വിദേശങ്ങൾ കടങ്ങൾ സൂചിപ്പിക്കുന്ന പട്ടികയാണ് ചുവടെ നൽകുന്നത്. പട്ടിക നിരീക്ഷിച്ച് ചോദ്യങ്ങൾക്ക് ഉത്തരമെഴുതുക.

വർഷം	ആഭ്യന്തരകടം (കോടി രൂപ)	വിദേശകടം (കോടി രൂപ)	ആകെ കടം (കോടി രൂപ)
2010 - 11	2667114	157639	2824754
2011 - 12	3230622	170087	3400709
2012 - 13	3764456	177288	3941744
2013 - 14	4240766	184580	4424346
2014 - 15	4775900	194286	4970186
2015 - 16	5298216	205459	5503675

- 2015 - 16 ൽ 2010 - 11 നെ അപേക്ഷിച്ച് പൊതുകടം എത്രമാത്രം വർദ്ധിച്ചു?
- ആഭ്യന്തരകടം, വിദേശകടം എന്നിവ താരതമ്യം ചെയ്യുമ്പോൾ നിങ്ങൾ എന്തുന്ന നിഗമനങ്ങൾ ഏവ?
- ഇന്ത്യയിൽ പൊതുകടം വർദ്ധിക്കുന്നതിനുള്ള വിവിധ കാരണങ്ങൾ എന്തെല്ലാം?  
സ്കോർ : 4, സമയം : 6 മിനിട്ട്

■ ഉത്തരസൂചിക

- കടം ഇരട്ടിയായി
- വിദേശകടത്തെക്കാൾ ആഭ്യന്തരകടം കൂടി നിൽക്കുന്നു.
- പ്രതിരോധം, ജനനസംഖ്യാവർദ്ധനവ്, സാമൂഹികക്ഷേമം, വികസനപ്രവർത്തനങ്ങൾ

15. പഠനനേട്ടം

- പൊതുമുഖകാര്യമെന്തെന്ന് വിശദീകരിക്കുന്നു.



പൊതുമുഖകാര്യം എന്നതുകൊണ്ട് അർത്ഥമാക്കുന്നതെന്ത്?

സ്കോർ : 1, സമയം : 1 മിനിട്ട്

■ ഉത്തരസൂചിക

- പൊതുവരുമാനം, പൊതുചെലവ്, പൊതുകടം എന്നിവയെക്കുറിച്ച് പ്രതിപാദിക്കുന്ന സാമ്പത്തികശാസ്ത്രശാഖ.

16. പഠനനേട്ടം

- പൊതുമുഖകാര്യമെന്തെന്ന് വിശദീകരിക്കുന്നു.



നികുതി യഥാസമയം നൽകുന്നതും നൽകാതിരിക്കുന്നതും രാജ്യപുരോഗതിയെ എങ്ങനെ സ്വാധീനിക്കുന്നുവെന്നാണ് നിങ്ങൾ കരുതുന്നത്?

സ്കോർ : 3, സമയം : 6 മിനിട്ട്

■ ഉത്തരസൂചിക

- നികുതി നൽകുന്നതിന്റെ ഗുണങ്ങൾ വിശദമാക്കുന്നു.
- നികുതി നൽകാതിരിക്കുന്നതിന്റെ ദോഷങ്ങൾ രേഖപ്പെടുത്തുന്നു.

17. പഠനനേട്ടം

- ബാങ്കിന്റെ പ്രാധാന്യം വ്യക്തമാക്കുന്നു. (1 സ്കോർ വീതം)
- ❓ എന്താണ് ബജറ്റ്? സർക്കാരിന്റെ സാമ്പത്തിക പ്രവർത്തനങ്ങളിൽ ബജറ്റിനുള്ള പ്രാധാന്യമെന്ത്?

സ്കോർ : 3, സമയം : 6 മിനിട്ട്

■ ഉത്തരസൂചിക

- ഒരു സാമ്പത്തിക വർഷത്തിൽ സർക്കാർ പ്രതീക്ഷിക്കുന്ന വരവും ചെലവും വിശദമാക്കുന്ന ധനകാര്യരേഖ.
- ബജറ്റിന്റെ പ്രാധാന്യം വ്യക്തമാക്കുന്നു.

18. പഠനനേട്ടം

- പ്രത്യക്ഷനികുതി, പരോക്ഷനികുതി എന്നിവയുടെ സവിശേഷതകൾ തിരിച്ചറിയുന്നു.
- ❓ പ്രത്യക്ഷ നികുതികൾ പരോക്ഷ നികുതികളിൽ നിന്ന് വേർതിരിച്ചറിയുന്നതെങ്ങനെ?

സ്കോർ : 2, സമയം : 4 മിനിട്ട്

■ ഉത്തരസൂചിക

- ആരിലാണോ നികുതി ചുമത്തുന്നത് അയാൾ തന്നെ നികുതി അടയ്ക്കുന്നതാണ് പ്രത്യക്ഷനികുതി.
- ഒരാളിൽ നികുതി ചുമത്തുകയും മറ്റൊരാളിലേയ്ക്ക് നികുതിഭാരം കൈമാറ്റം ചെയ്യുന്നതാണ് പരോക്ഷ നികുതി.

19. പഠനനേട്ടം

- പൊതുവരുമാനം, പൊതുചെലവ് എന്നിവ വ്യക്തമാക്കുന്നു.
- ❓ പൊതുവരുമാനത്തിന്റെയും പൊതുചെലവിന്റെയും പ്രത്യേകതകൾ ഏവ?

സ്കോർ : 2, സമയം : 4 മിനിട്ട്

■ ഉത്തരസൂചിക

- പൊതുവരുമാനം, പൊതുചെലവ് എന്നിവയുടെ പ്രത്യേകതകൾ എഴുതുന്നു.

20. പഠനനേട്ടം

- വിവിധതരം ബജറ്റുകൾ തിരിച്ചറിയുന്നു.
- ❓ വിവിധതരം ബജറ്റുകളെക്കുറിച്ച് വിശദീകരിക്കുക.

സ്കോർ : 3, സമയം : 5 മിനിട്ട്

■ ഉത്തരസൂചിക

- സന്തുലിത ബജറ്റ് : വരുമാനം, ചെലവ് എന്നിവ തുല്യം
- മിച്ച ബജറ്റ് : വരുമാനം, ചെലവിനെക്കാൾ കൂടുതൽ
- കമ്മി ബജറ്റ് : ചെലവ് വരവിനെക്കാൾ കൂടുതൽ

21. പഠനനേട്ടം

- ധനനയത്തിന്റെ പ്രധാന സവിശേഷതകൾ അവതരിപ്പിക്കുന്നു.
- ❓ ധനനയത്തിന്റെ പ്രധാന സവിശേഷതകൾ ഏവ?

സ്കോർ : 4, സമയം : 8 മിനിട്ട്

■ ഉത്തരസൂചിക

- ധനനയത്തിന്റെ സവിശേഷതകൾ

22. പഠനനേട്ടം

- കേന്ദ്രബജറ്റിലെ വരുമാനമാർഗങ്ങളുടെ പട്ടിക തയ്യാറാക്കി അവതരിപ്പിക്കുന്നു.
- ❓ കേന്ദ്രബജറ്റിലെ പ്രധാന വരുമാനമാർഗങ്ങൾ ഏവ?

സ്കോർ : 2, സമയം : 3 മിനിട്ട്

■ ഉത്തരസൂചിക

- കോർപറേറ്റ് നികുതി, വ്യക്തിഗത ആദായനികുതി, കസ്റ്റംസ് ഡ്യൂട്ടി, എക്സൈസ് ഡ്യൂട്ടി

23. പഠനഭേദം

- ആഭ്യന്തരകടം, വിദേശകടം എന്നിവയുടെ സവിശേഷതകൾ അവതരിപ്പിക്കുന്നു. **?** ആഭ്യന്തരകടം, വിദേശകടം എന്നിവയുടെ സവിശേഷതകൾ എന്തെല്ലാമാണ്?   
സ്കോർ : 4, സമയം : 8 മിനിട്ട്

■ ഉത്തരസൂചിക

- ആഭ്യന്തരകടം, വിദേശ കടം എന്നിവയുടെ സവിശേഷതകൾ

24. പഠനഭേദം

- ധനനയത്തിന്റെ സവിശേഷതകൾ അവതരിപ്പിക്കുന്നു. **?** വികസനചെലവുകളും വികസനേതര ചെലവുകളും താരതമ്യം ചെയ്തെഴുതുക.   
സ്കോർ : 4, സമയം : 8 മിനിട്ട്

■ ഉത്തരസൂചിക

- വികസന ചെലവ്, വികസനേതരചെലവ് എന്നിവ എന്തെന്നെഴുതി വിശദമാക്കുന്നു.

25. പഠനഭേദം

- ധനനയത്തിന്റെ സവിശേഷതകൾ അവതരിപ്പിക്കുന്നു. **?** പൊതുധനകാര്യവും ധനനയവും രാഷ്ട്രപുരോഗതി നിർണയിക്കുന്നു. സമർത്ഥിക്കുക.   
സ്കോർ : 5, സമയം : 8 മിനിട്ട്

■ ഉത്തരസൂചിക

- പൊതുധനകാര്യം, ധനനയം എന്നിവ എന്തെന്നെഴുതി അവ രാഷ്ട്രപുരോഗതിയെ സഹായിക്കുന്നതെങ്ങനെയെന്ന് സമർത്ഥിക്കുന്നു.

26. പഠനഭേദം

- ധനനയത്തിന്റെ സവിശേഷതകൾ അവതരിപ്പിക്കുന്നു. **?** ധനനയമെന്താണെന്നും അതിന്റെ ലക്ഷ്യങ്ങൾ എന്താക്കയാണെന്നും വിശദമാക്കുക.   
സ്കോർ : 5, സമയം : 8 മിനിട്ട്

■ ഉത്തരസൂചിക

- ധനനയമെന്തെന്നെഴുതി ലക്ഷ്യങ്ങൾ വിശദമാക്കുന്നു.
  - സാമ്പത്തിക സ്ഥിരത
  - തൊഴിലവസരങ്ങൾ
  - അനാവശ്യചെലവുകൾ നിയന്ത്രിക്കുക
  - വിലക്കയറ്റം, വിലച്ചുങ്കം നിയന്ത്രിക്കുക
  - സാമ്പത്തിക അച്ചടക്കം



27. പഠനനേട്ടം

- കേന്ദ്രബജറ്റിലെ വരുമാനമാർഗങ്ങളുടെ പട്ടിക തയ്യാറാക്കി അവതരിപ്പിക്കുന്നു. താഴെ നൽകുന്ന പൈഡഗ്രാം വിശകലനം ചെയ്ത് നൽകിയിട്ടുള്ള ചോദ്യങ്ങൾക്ക് ഉത്തരമെഴുതുക.

കേന്ദ്രബജറ്റ് 2015 - 16 - നികുതിവരുമാനം

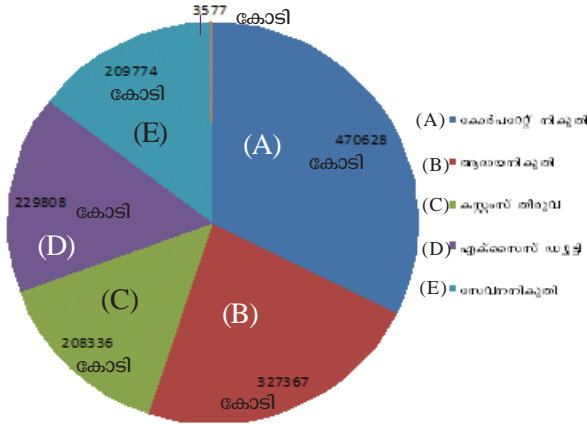

കേന്ദ്രബജറ്റ് 2015 - 16 നികുതിയേതര വരുമാനം

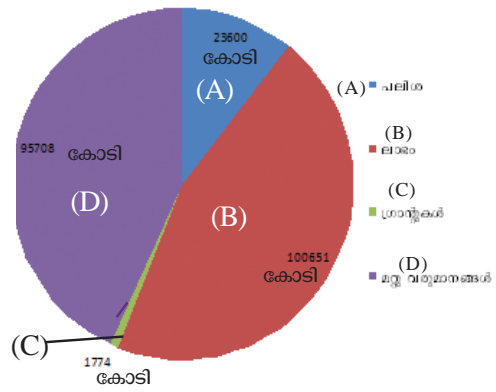

- കേന്ദ്ര സർക്കാരിന് ഏറ്റവും അധികം വരുമാനം ലഭിക്കുന്നത് ഏത് നികുതിയിൽ നിന്ന്?
- സേവനനികുതിയിൽ നിന്ന് എത്രകോടി രൂപ ലഭിക്കുന്നു?
- കേന്ദ്ര സർക്കാരിന് ഏറ്റവും കൂടുതൽ വരുമാനം നൽകുന്ന നികുതിയേതര മാർഗമേതാണ്?
- നികുതി വരുമാനമാണോ നികുതിയേതരവരുമാനമാണോ കേന്ദ്ര സർക്കാരിന് കൂടുതൽ വരുമാനം നൽകുന്ന സ്രോതസ്സ്?

സ്കോർ : 4, സമയം : 6 മിനിട്ട്

■ ഉത്തരസൂചിക

- കോർപ്പറേറ്റ് നികുതി
- 209774 കോടി
- ലാഭം
- നികുതി വരുമാനം

28. പഠനനേട്ടം

- പൊതുചെലവ്, പൊതുവരുമാനം, പൊതുകടം എന്നിവ വിശദീകരിക്കുന്നു. പൊതുചെലവ്, പൊതുവരുമാനം, പൊതുകടം എന്നിവ രാജ്യപുരോഗതിയെ എങ്ങനെ സ്വാധീനിക്കുന്നു?

സ്കോർ : 6, സമയം : 10 മിനിട്ട്

■ ഉത്തരസൂചിക

- പൊതുചെലവ്, പൊതുവരുമാനം, പൊതുകടം എന്നിവ രാജ്യപുരോഗതിയെ എങ്ങനെ സ്വാധീനിക്കുന്നുവെന്ന് വിശദമാക്കുന്നു.

## ആകാശകണ്ണുകളും അറിവിന്റെ വിശകലനവും

### 1. പഠനനേട്ടം

- വിവിധതരം വിദൂരസംവേദനരീതികൾ താരതമ്യം ചെയ്യുന്നു.



താഴെ നൽകിയിരിക്കുന്ന പ്രസ്താവനകൾ വായിച്ച് അവ ഏതുതരം വിദൂരസംവേദനവുമായി ബന്ധപ്പെട്ടിരിക്കുന്നു എന്ന് കണ്ടെത്തി എഴുതുക.

1. സൗരോർജ്ജത്തിന്റെ സഹായത്തോടെ നടത്തുന്ന വിദൂരസംവേദനം
2. കൃത്രിമമായ പ്രകാശത്തിന്റെ സഹായത്തോടെ നടത്തുന്ന വിദൂരസംവേദനം

സ്കോർ : 2, സമയം : 2 മിനിട്ട്

#### ■ ഉത്തരസൂചിക

1. പരോക്ഷ വിദൂരസംവേദനം
2. പ്രത്യക്ഷ വിദൂരസംവേദനം

### 2. പഠനനേട്ടം

- പ്ലാറ്റ്ഫോമിനെ അടിസ്ഥാനമാക്കി വിദൂരസംവേദനത്തെ വർഗീകരിക്കുന്നു.



ബലൂണുകൾ, വിമാനങ്ങൾ, ഉപഗ്രഹങ്ങൾ എന്നിവ വിദൂരസംവേദന രീതിയുമായി എങ്ങനെ ബന്ധപ്പെട്ടിരിക്കുന്നു? ഇവയെ പൊതുവായി ഏത് പേരിൽ അറിയപ്പെടുന്നു?

സ്കോർ : 2, സമയം : 2 മിനിട്ട്

#### ■ ഉത്തരസൂചിക

- വിവരങ്ങൾ ശേഖരിക്കുന്നതിനുള്ള സംവേദകങ്ങൾ സ്ഥാപിക്കുന്നത് ഇവയിലാണ്.
- പ്ലാറ്റ്ഫോം

### 3. പഠനനേട്ടം

- പ്ലാറ്റ്ഫോമിനെ അടിസ്ഥാനമാക്കി വിദൂരസംവേദനത്തെ വർഗീകരിക്കുന്നു.



പ്ലാറ്റ്ഫോമുകളുടെ അടിസ്ഥാനത്തിൽ വിദൂരസംവേദനരീതികളെ തരംതിരിച്ചെഴുതുക.

സ്കോർ : 3, സമയം : 3 മിനിട്ട്

#### ■ ഉത്തരസൂചിക

1. ഉപഗ്രഹ വിദൂര സംവേദനം
2. ആകാശീയ വിദൂര സംവേദനം
3. ഭൂതലചരയാ ഗ്രഹണം

4. പഠനനേട്ടം

- ആകാശീയചിത്രങ്ങളിലെ ഓവർലാപ്പിന്റെ പ്രാധാന്യം വിശദീകരിക്കുന്നു.
- ❓ ഓരോ ആകാശീയ ചിത്രത്തിലും തൊട്ടടുത്തുള്ള ചിത്രത്തിന്റെ ഏകദേശം 60% ഭാഗം കൂടി പകർത്തിയെടുക്കാറുണ്ട്. ഇങ്ങനെ ചെയ്യുന്നതിന്റെ പ്രാധാന്യം എന്താണ്? എന്ത് പേരിലാണ് ഇത് അറിയപ്പെടുന്നത്?

സ്കോർ : 3, സമയം : 3 മിനിട്ട്

■ ഉത്തരസൂചിക

1. ചിത്രങ്ങളുടെ തുടർച്ച ലഭിക്കുന്നതിന്
2. ത്രിമാന വീക്ഷണം ലഭിക്കുന്നതിന്
3. ഓവർലാപ്പ്

5. പഠനനേട്ടം

- ആകാശീയചിത്രങ്ങളിലെ ഓവർലാപ്പിന്റെ പ്രാധാന്യം വിശദീകരിക്കുന്നു.
- ❓ ആകാശീയ ചിത്രങ്ങളുടെ ത്രിമാന ദൃശ്യം ലഭിക്കാൻ സഹായിക്കുന്ന ഉപകരണം ഏത്?

സ്കോർ : 1, സമയം : 1 മിനിട്ട്

■ ഉത്തരസൂചിക

- സ്റ്റീരിയോ സ്കോപ്പ്

6. പഠനനേട്ടം

- ആകാശീയചിത്രങ്ങളിലെ ഓവർലാപ്പിന്റെ പ്രാധാന്യം വിശദീകരിക്കുന്നു.
- ❓ സ്റ്റീരിയോസ്കോപ്പ് എന്ന ഉപകരണത്തിന് ആകാശീയവിദഗ്ദ്ധസംവേദന രീതിയിലുള്ള പ്രാധാന്യം വിശദീകരിക്കുക.

സ്കോർ : 2, സമയം : 2 മിനിട്ട്

■ ഉത്തരസൂചിക

- ആകാശീയ ചിത്രങ്ങളിൽ നിന്നും ത്രിമാന ദൃശ്യം ലഭിക്കുവാൻ സഹായിക്കുന്നു.
- ഒരു പ്രദേശത്തെ ഒന്നാകെ കാണുന്നതിനും ഭൗമോപരിതലത്തിന്റെ ഉയർച്ചതാഴ്ചകൾ വേർതിരിച്ചറിയുന്നതിനും സഹായിക്കുന്നു.

7. പഠനനേട്ടം

- ആകാശീയചിത്രങ്ങളിലെ ഓവർലാപ്പിന്റെ പ്രാധാന്യം വിശദീകരിക്കുന്നു.
- ❓ ഓവർലാപ്പോടുകൂടിയ ഒരു ജോഡി ആകാശീയ ചിത്രങ്ങൾ എന്ത് പേരിലറിയപ്പെടുന്നു?

സ്കോർ : 1, സമയം : 1 മിനിട്ട്

■ ഉത്തരസൂചിക

- സ്റ്റീരിയോപെയർ

8. പഠനനേട്ടം

- ആകാശീയ വിദൂരസംവേദനത്തിന്റെ ഗുണദോഷങ്ങൾ പട്ടികപ്പെടുത്തുന്നു.
- ❓ ആകാശീയ വിദൂരസംവേദനത്തിന് പല മേന്മകളുണ്ടെങ്കിലും അതോടൊപ്പം തന്നെ ചില പോരായ്മകളുണ്ട്. അവ എന്തെല്ലാമെന്ന് കണ്ടെത്തി എഴുതുക.

സ്കോർ : 4, സമയം : 4 മിനിട്ട്

■ ഉത്തരസൂചിക

- വിമാനത്തിന്റെ ചലനം ചിത്രത്തിന്റെ ഗുണമേന്മയെ ബാധിക്കുന്നു
- വിസ്തൃതമായ പ്രദേശത്തിന്റെ ചിത്രീകരണം പ്രായോഗികമല്ല
- വിമാനത്തിന് പറന്നുയരാനും ഇറങ്ങാനും ധാരാളം സ്ഥലം ആവശ്യമാണ്
- ഇന്ധനം നിറയ്ക്കാൻ വിമാനം ഇടയ്ക്കിടക്ക് നിലത്തിറങ്ങുന്നത് ചെലവ് വർദ്ധിപ്പിക്കുന്നു

9. പഠനനേട്ടം

- ഭൂസ്ഥിര - സൗരസ്ഥിര ഉപഗ്രഹങ്ങൾ താരതമ്യപ്പെടുത്തുന്നു.



- A. ഒരു പ്രദേശത്തിന്റെ സ്ഥിരമായ വിവരശേഖരണം സാധ്യമാകുന്നു.
- B. ഭൂമിയുടെ ഭ്രമണവേഗത്തിനു തുല്യമായ വേഗത്തിൽ ഉപഗ്രഹം സഞ്ചരിക്കുന്നു. നൽകിയിരിക്കുന്ന പ്രസ്താവനകൾ വിശകലനം ചെയ്ത് ഏറ്റവും അനുയോജ്യമായത് തിരഞ്ഞെടുത്തെഴുതുക.
1. A യും B യും വ്യത്യസ്തങ്ങളായ പ്രസ്താവനകളാണ്
  2. A യുടെ കാരണമാണ് B
  3. B യുടെ കാരണമാണ് A
  4. രണ്ടു പ്രസ്താവനകളും സൗരസ്ഥിര ഉപഗ്രഹങ്ങളുമായി ബന്ധപ്പെട്ടവയാണ്.

സ്കോർ : 1, സമയം : 2 മിനിട്ട്

■ ഉത്തരസൂചിക

2. A യുടെ കാരണമാണ് B

10. പഠനനേട്ടം

- ഭൂസ്ഥിര - സൗരസ്ഥിര ഉപഗ്രഹങ്ങൾ താരതമ്യപ്പെടുത്തുന്നു.



INSAT, IRS എന്നിവ ഇന്ത്യ വികേക്ഷിച്ച ഉപഗ്രഹങ്ങളുടെ ശ്രേണികളാണ്. ഇവയിൽ ഏതു ശ്രേണിയാണ് ഭൂസ്ഥിര ഉപഗ്രഹങ്ങൾ? സൗരസ്ഥിര ഉപഗ്രഹങ്ങൾ ഭൂസ്ഥിര ഉപഗ്രഹങ്ങളിൽ നിന്നും എങ്ങനെ വ്യത്യാസപ്പെട്ടിരിക്കുന്നു?

സ്കോർ : 5, സമയം : 5 മിനിട്ട്

■ ഉത്തരസൂചിക

- INSAT

ഭൂസ്ഥിര ഉപഗ്രഹങ്ങൾ

സൗരസ്ഥിര ഉപഗ്രഹങ്ങൾ

- |   |  |
|---|--|
| 1. സഞ്ചാരപഥം ഏകദേശം 36000 കി.മീ. ഉയരത്തിൽ   | സഞ്ചാരപഥം ഏകദേശം 1000 കി.മീ. ഉയരത്തിൽ              |
| 2. ഭൂമിയുടെ ഭ്രമണത്തിന് തുല്യമായ വേഗത്തിൽ സഞ്ചരിക്കുന്നു                            | ധ്രുവങ്ങൾക്ക് മുകളിലൂടെ ഭൂമിയെ വലംവയ്ക്കുന്നു      |
| 3. നിരീക്ഷണ പരിധി കൂടുതൽ  | നിരീക്ഷണ പരിധി കുറവ്                               |
| 4. വാർത്താവിനിമയം, കാലാവസ്ഥാ നിരീക്ഷണം എന്നിവയ്ക്ക് കൂടുതലായി പ്രയോജനപ്പെടുത്തുന്നു | വിദൂര സംവേദനത്തിന് കൂടുതലായി പ്രയോജനപ്പെടുത്തുന്നു |

11. പഠനനേട്ടം

- ഭൂസ്ഥിര - സൗരസ്ഥിര ഉപഗ്രഹങ്ങൾ താരതമ്യപ്പെടുത്തുന്നു.

**?** വാർത്താവിനിമയത്തിനും ഭൂവിനിയോഗത്തെ പറ്റിയുള്ള പഠനത്തിനും നാം രണ്ടുതരത്തിലുള്ള ഉപഗ്രഹങ്ങളെയാണ് ആശ്രയിക്കുന്നത്. അവ യഥാക്രമം എന്തെല്ലാമാണെന്ന് കണ്ടെത്തി താരതമ്യം ചെയ്ത് സവിശേഷതകൾ എഴുതുക.

സ്കോർ : 5, സമയം : 5 മിനിട്ട്

■ ഉത്തരസൂചിക

- ഭൂസ്ഥിര ഉപഗ്രഹങ്ങൾ (വാർത്താവിനിമയത്തിന്)
  - സൗരസ്ഥിര ഉപഗ്രഹങ്ങൾ (ഭൂവിനിയോഗം പഠിക്കുന്നതിന്)
- ഭൂസ്ഥിര ഉപഗ്രഹങ്ങൾ
- സഞ്ചാരപഥം ഏകദേശം 36000 കി.മീ. ഉയരത്തിൽ
  - ഭൂമിയുടെ മൂന്നിലൊന്ന് ഭാഗം നിരീക്ഷണ പരിധിയിൽ വരുന്നു
  -
- സൗരസ്ഥിര ഉപഗ്രഹങ്ങൾ
- സഞ്ചാരപഥം ഏകദേശം 1000 കി.മീ. ഉയരത്തിൽ
  - കുറഞ്ഞ നിരീക്ഷണ പരിധി
  -

12. പഠനനേട്ടം

- വിദൂരസംവേദന സാങ്കേതികവിദ്യ ഉപയോഗിക്കുന്ന മേഖലകൾ തിരിച്ചറിഞ്ഞ് പട്ടികപ്പെടുത്തുന്നു.

**?** ഉപഗ്രഹ വിദൂരസംവേദനം പ്രയോജനപ്പെടുത്തുന്ന മേഖലകൾ കണ്ടെത്തുക. നിങ്ങൾ കണ്ടെത്തിയ മേഖലകളെ സംബന്ധിച്ച വിവരശേഖരണത്തിനായി ആശ്രയിക്കുന്ന ഉപഗ്രഹങ്ങളുടെ അടിസ്ഥാനത്തിൽ പട്ടികപ്പെടുത്തുക.

സ്കോർ : 4, സമയം : 4 മിനിട്ട്

■ ഉത്തരസൂചിക

- ഭൂസ്ഥിര ഉപഗ്രഹങ്ങൾ
- വാർത്താവിനിമയം
  - ദിനാന്തരീക്ഷസ്ഥിതി
- സൗരസ്ഥിര ഉപഗ്രഹങ്ങൾ
- പ്രകൃതിവിഭവ പഠനം
  - ഭൂവിനിയോഗം

13. പഠനനേട്ടം

- ശൃംഖലാവിശകലനം, ആവൃത്തിവിശകലനം, ഓവർലേ വിശകലനം എന്നീ വിശകലനസാധ്യതകൾ വിശദമാക്കുന്നു.

**?** ഭൂവിവരവ്യവസ്ഥയിൽ വിശകലനം സാധ്യമാകുന്നതിന് രണ്ട് തരത്തിലുള്ള വിവരങ്ങൾ ആവശ്യമാണ്. അവ ഏതെല്ലാമെന്ന് എഴുതുക.

സ്കോർ : 1, സമയം : 1 മിനിട്ട്

■ ഉത്തരസൂചിക

- സ്ഥാനീയ വിവരങ്ങൾ
- വിശേഷണങ്ങൾ

14. പഠനനേട്ടം

- ശൃംഖലാവിശകലനം, ആവൃത്തിവിശകലനം, ഓവർലേ വിശകലനം എന്നീ വിശകലനസാധ്യതകൾ വിശദമാക്കുന്നു.



ഭൂവിവരവ്യവസ്ഥയിൽ വിശകലനത്തിന് സ്ഥാനീയ വിവരങ്ങളും വിശേഷണങ്ങളും ഒരുപോലെ ആവശ്യമാണല്ലോ. നിങ്ങളുടെ സ്കൂളിന്റെ നാല് വിശേഷണങ്ങൾ കണ്ടെത്തി എഴുതുക.

സ്കോർ : 2, സമയം : 2 മിനിട്ട്

■ ഉത്തരസൂചിക

- കെട്ടിടത്തിന്റെ നിലകളുടെ എണ്ണം
- സ്കൂളിന്റെ പേര്
- കുട്ടികളുടെ എണ്ണം
- അധ്യാപകരുടെ എണ്ണം

15. പഠനനേട്ടം

- ശൃംഖലാവിശകലനം, ആവൃത്തിവിശകലനം, ഓവർലേ വിശകലനം എന്നീ വിശകലനസാധ്യതകൾ വിശദമാക്കുന്നു.



ചുവടെ നൽകിയിട്ടുള്ളവയിൽ നിന്നും തെറ്റായ പ്രസ്താവന കണ്ടെത്തി ശരിയാക്കി എഴുതുക.

- ഭൗമോപരിതല സവിശേഷതകൾ പാളികളായി മാറ്റിയാണ് ഭൂവിവരവ്യവസ്ഥയിൽ ഉപയോഗിക്കുന്നത്.
- ഭൗമോപരിതല സവിശേഷതകളെ അവശ്യാനുസരം വിശകലനം ചെയ്യുവാൻ ഭൂവിവരവ്യവസ്ഥയിൽ സാധ്യമാണ്.
- സവിശേഷതയ്ക്കൊപ്പം സ്ഥാനീയ വിവരങ്ങളും ഭൂവിവര വ്യവസ്ഥയിൽ വിശകലനത്തിന് ആവശ്യമാണ്.
- റോഡ്, റെയിൽവേ, നദികൾ തുടങ്ങി ഭൂപടത്തിലെ രേഖീയ സവിശേഷതകളെയാണ് ആവൃത്തിവിശകലനത്തിന് ഉപയോഗിക്കുന്നത്.

സ്കോർ : 2, സമയം : 2 മിനിട്ട്

■ ഉത്തരസൂചിക

- തെറ്റായ പ്രസ്താവന
- ശൃംഖലാവിശകലനത്തിന്

16. പഠനനേട്ടം

- ശൃംഖലാവിശകലനം, ആവൃത്തിവിശകലനം, ഓവർലേ വിശകലനം എന്നീ വിശകലനസാധ്യതകൾ വിശദമാക്കുന്നു.



നഗരാസൂത്രണവുമായി ബന്ധപ്പെട്ട് ഒരു നഗരത്തിലെ തിരക്ക് കുറഞ്ഞ പാത കണ്ടെത്തണമെങ്കിൽ ഭൂവിവരവ്യവസ്ഥയിലെ ഏതുതരം വിശകലനത്തെയാണ് നാം ആശ്രയിക്കേണ്ടി വരിക?

സ്കോർ : 1, സമയം : 1 മിനിട്ട്

■ ഉത്തരസൂചിക

- ശൃംഖലാവിശകലനം

17. പഠനനേട്ടം

- ശൃംഖലാവിശകലനം, ആവൃത്തിവിശകലനം, ഓവർലേപ വിശകലനം എന്നീ വിശകലനസാധ്യതകൾ വിശദമാക്കുന്നു.

**?** ഭൂവിവരവ്യവസ്ഥയിൽ ഒരു പ്രദേശത്തിന്റെ ഭൗമോപരിതല സവിശേഷതകളുടെ പരസ്പരബന്ധത്തെ കുറിച്ച് മനസ്സിലാക്കുവാൻ സാധ്യമാകുന്ന വിശകലന രീതി എന്താണെന്ന് കണ്ടെത്തി എഴുതുക.

സ്കോർ : 1, സമയം : 1 മിനിട്ട്

■ ഉത്തരസൂചിക

- ഓവർലേപവിശകലനം

18. പഠനനേട്ടം

- ഭൂവിവരവ്യവസ്ഥയുടെ പ്രയോജനങ്ങൾ പട്ടികപ്പെടുത്തുന്നു.

**?** ഭാവി പ്രതിഭാസങ്ങളുടെയും പ്രക്രിയകളുടെയും ദൃശ്യമാതൃകകൾ സൃഷ്ടിക്കുന്നതിന് സഹായമാകുന്ന സാങ്കേതികവിദ്യയുടെ പേരെന്ത്? ഈ സാങ്കേതികവിദ്യയുടെ ഏതെങ്കിലും നാല് പ്രയോജനങ്ങൾ എഴുതുക.

സ്കോർ : 5, സമയം : 5 മിനിട്ട്

■ ഉത്തരസൂചിക

- ഭൂവിവരവ്യവസ്ഥ
- പല ഉറവിടങ്ങളിൽ നിന്നുള്ള വിവരങ്ങൾ സംയോജിപ്പിക്കുന്നതിന്
- വിഷയാധിഷ്ഠിത പഠനങ്ങൾക്ക്
- ഭൂതല സവിശേഷതകൾ സ്ഥാനീയമായി പ്രദർശിപ്പിക്കുന്നതിന്
- ഭൂപടങ്ങൾ നിർമ്മിക്കുന്നതിന്

19. പഠനനേട്ടം

- വിവിധ ഉപഗ്രഹാധിഷ്ഠിത നാവിഗേഷൻ സംവിധാനങ്ങൾ തിരിച്ചറിഞ്ഞ് വിശദീകരിക്കുന്നു.

**?** ഭൗമോപരിതല വസ്തുക്കളുടെ അക്ഷാംശ-രേഖാംശ സ്ഥാനം, ഉയരം, സമയം എന്നിവ മനസ്സിലാക്കാൻ സഹായിക്കുന്ന സംവിധാനം.

സ്കോർ : 1, സമയം : 1 മിനിട്ട്

■ ഉത്തരസൂചിക

- GPS

20. പഠനനേട്ടം

- ആകാശീയചിത്രങ്ങളിലെ ഓവർലാപ്പിന്റെ പ്രാധാന്യം വിശദീകരിക്കുന്നു.

**?** 'ഉപഗ്രഹചിത്രങ്ങളുടെ പഠനത്തിന് സ്റ്റീരിയോസ്കോപ്പ് ഏറെ സഹായകമാണ്'. ഈ പ്രസ്താവന ശരിയോ തെറ്റോ? നിങ്ങളുടെ ഉത്തരത്തെ സാധൂകരിക്കുക.

സ്കോർ : 3, സമയം : 2 മിനിട്ട്

■ ഉത്തരസൂചിക

- പ്രസ്താവന തെറ്റ്

- ആകാശീയ ചിത്രങ്ങളുടെ ത്രിമാന ദൃശ്യം ലഭിക്കുന്നതിന് ഉപയോഗിക്കുന്ന ഉപകരണമാണ് സ്റ്റീരിയോ സ്കോപ്പ് എന്ന രേഖപ്പെടുത്തലിന്
- ഓവർലാപ്പോടുകൂടിയ ആകാശീയ ഛായാ ചിത്രങ്ങൾക്കു മാത്രമേ ത്രിമാന ദൃശ്യം നൽകാൻ കഴിയുകയുള്ളൂ

21. പഠനനേട്ടം

- ഭൂവിവരവ്യവസ്ഥയുടെ പ്രയോജനങ്ങൾ പട്ടികപ്പെടുത്തുന്നു.



രൂക്ഷമായ കടലാക്രമണത്തിന്റെ ഫലമായി ഒരു തീരപ്രദേശത്തിന്റെ വിസ്തൃതമായൊരു ഭാഗം നഷ്ടമാവുകയും അനേകം പേർ ഭവന രഹിതരാവുകയും ചെയ്തു. നഷ്ടമായ പ്രദേശങ്ങൾ, അവിടങ്ങളിലെ യഥാർത്ഥ ഭൂവുടമകൾ എന്നീ വിവരങ്ങൾ കണ്ടെത്തുന്നതിന് ഭൂവിവര വ്യവസ്ഥ ഉപയോഗപ്പെടുത്താൻ സർക്കാർ തീരുമാനിച്ചു. ഭൂവിവര വ്യവസ്ഥയുടെ ഏതെതു സാധ്യതകളാണ് ഓരോ വിവരവും കണ്ടെത്താൻ ഉപയോഗിക്കുന്നത്? അവ വിശദമാക്കുക.

സ്കോർ : 3, സമയം : 3 മിനിട്ട്

■ ഉത്തരസൂചിക

- നേടിയ അറിവുകളെ പുതിയ സാഹചര്യത്തിൽ പ്രയോഗിച്ച്, നഷ്ടമായ പ്രദേശങ്ങൾ എത്രയെന്നു തിട്ടപ്പെടുത്താൻ ഭൂവിവരവ്യവസ്ഥയിലെ ആവൃത്തി വിശകലനം (Buffering) എന്ന ഉത്തരം എഴുതുന്നതിന്
- ആ പ്രദേശങ്ങളിലെ ഭൂവുടമകളുടെ വിവരങ്ങൾ കണ്ടെത്തുന്നതിന് ഓവർലേ വിശകലനം (Overlay analysis) എന്ന ഉത്തരം എഴുതുന്നതിന്
- നേടിയ അറിവുകളുടെ അടിസ്ഥാനത്തിൽ ഈ ഉത്തരങ്ങളോരോന്നിനേയും വിശദമാക്കുന്നതിന് 1 സ്കോർ വീതം

22. പഠനനേട്ടം

- വിദൂരസംവേദന സാങ്കേതികവിദ്യ ഉപയോഗിക്കുന്ന മേഖലകൾ തിരിച്ചറിഞ്ഞ് പട്ടികപ്പെടുത്തുന്നു.



വിസ്തൃതമായ ഒരു കാർഷിക പ്രദേശത്തെ വിളകളുടെ കാലാനുസൃതമായ വളർച്ചാനിരക്ക് മനസിലാക്കാൻ ചുവടെ ചേർക്കുന്ന ഏതു മാർഗമാണ് ഏറ്റവും ഉചിതമായത്?

- (a) ഫീൽഡ് സർവ്വേ
- (b) ഭൂവിവരവ്യവസ്ഥ
- (c) ഉപഗ്രഹവിദൂര സംവേദനം
- (d) ആകാശീയ വിദൂരസംവേദനം

സ്കോർ : 1, സമയം : 1 മിനിട്ട്

■ ഉത്തരസൂചിക

- (c) ഉപഗ്രഹ വിദൂരസംവേദനം

23. പഠനനേട്ടം

- വിവിധതരം വിദൂരസംവേദനരീതികൾ താരതമ്യം ചെയ്യുന്നു.
- ആകാശീയചിത്രങ്ങളിലെ ഓവർലാപ്പിന്റെ പ്രാധാന്യം വിശദീകരിക്കുന്നു.
- ഭൂസ്ഥിര - സൗരസ്ഥിര ഉപഗ്രഹങ്ങൾ താരതമ്യപ്പെടുത്തുന്നു.



- ശൃംഖലാവിശകലനം, ആവൃത്തിവിശകലനം, ഓവർലേ വിശകലനം എന്നീ വിശകലനസാധ്യതകൾ വിശദമാക്കുന്നു.
- ഭൂവിവരവ്യവസ്ഥയുടെ പ്രയോജനങ്ങൾ പട്ടികപ്പെടുത്തുന്നു.



ചുവടെ നൽകിയിട്ടുള്ള സൂചകങ്ങളെ അടിസ്ഥാനമാക്കി എ,ബി,സി കോളങ്ങൾ പൂർത്തിയാക്കുക.

എ	ബി	സി
ഇൻസാറ്റ്		
		സൗരസ്ഥിര ഉപഗ്രഹം
	ഓവർലാപ്പ്	
കമ്പ്യൂട്ടർ		

- കാലാവസ്ഥാ നിരീക്ഷണം
- ഭൂസ്ഥിര ഉപഗ്രഹം
- വിഭവ വിവരശേഖരണം
- ആവൃത്തി വിശകലനം
- ആകാശീയ വിദൂരസംവേദനം
- സ്റ്റീരിയോ സ്കോപ്പ്
- ഭൂവിവരവ്യവസ്ഥ
- ഐ.ആർ.എസ്.

സ്കോർ : 4, സമയം : 4 മിനിട്ട്

■ ഉത്തരസൂചിക

എ	ബി	സി
ഇൻസാറ്റ്	കാലാവസ്ഥനിരീക്ഷണം	ഭൂസ്ഥിര ഉപഗ്രഹം
ഐ.ആർ.എസ്.	വിഭവ വിവരശേഖരണം	സൗരസ്ഥിര ഉപഗ്രഹം
സ്റ്റീരിയോ സ്കോപ്പ്	ഓവർലാപ്പ്	ആകാശീയ വിദൂര സംവേദനം
കമ്പ്യൂട്ടർ	ഭൂവിവരവ്യവസ്ഥ	ആവൃത്തിവിശകലനം

24. പഠനനേട്ടം

- ആകാശീയചിത്രങ്ങളിലെ ഓവർലാപ്പിന്റെ പ്രാധാന്യം വിശദീകരിക്കുന്നു.



62      63      64      65      66

തുടർച്ചയായി എടുത്ത ആകാശീയ ചിത്രങ്ങളുടെ ക്രമനമ്പരുകളാണ് മുകളിൽ നൽകിയിട്ടുള്ളത്.

- ഇതിൽ 62-ാമത്തേതും 66-ാമത്തേതും ചിത്രങ്ങളെ ചേർത്ത് സ്റ്റീരിയോപെയർ എന്ന് വിളിക്കാനാകുമോ? എന്തുകൊണ്ട്?
- ചിത്രം 64 ന്റെ പെയറുകൾ ഏതെല്ലാമാണ്?

സ്കോർ : 3, സമയം : 3 മിനിട്ട്

■ ഉത്തരസൂചിക

- a)
  - സ്റ്റീരിയോ പെയർ ആകില്ല
  - ഓവർലാപ്പോടു കൂടിയതും അടുത്തടുത്ത് ഉള്ളതുമായ ചിത്രങ്ങളാണ് സ്റ്റീരിയോപെയർ
- b) 63, 65

25. പഠനനേട്ടം

- പ്ലാറ്റ്ഫോമിനെ അടിസ്ഥാനമാക്കി വിദൂരസംവേദനത്തെ വർഗീകരിക്കുന്നു.



ചുവടെ തന്നിട്ടുള്ളവയിൽ ഏതിന്റെ അടിസ്ഥാനത്തിലാണ് വിവിധ വിദൂരസംവേദനങ്ങൾ തരംതിരിക്കപ്പെട്ടിട്ടുള്ളത്?

- സെൻസറുകൾ
- പ്ലാറ്റ്ഫോമുകൾ
- ഉപയോഗം
- ലഭിക്കുന്ന ചിത്രത്തിന്റെ വലിപ്പം

സ്കോർ : 1, സമയം : 1 മിനിട്ട്

■ ഉത്തരസൂചിക

- പ്ലാറ്റ് ഫോമുകൾ

26. പഠനനേട്ടം

- ആകാശീയചിത്രങ്ങളിലെ ഓവർലാപ്പിന്റെ പ്രാധാന്യം വിശദീകരിക്കുന്നു.



ആകാശീയ വിദൂരസംവേദനത്തിൽ ഓവർലാപ്പിന്റെ പ്രാധാന്യം വ്യക്തമാക്കുക.

സ്കോർ : 2, സമയം : 2 മിനിട്ട്

■ ഉത്തരസൂചിക

- ഓവർലാപ്പ്
- ഓവർലാപ്പോടുകൂടിയ ആകാശീയ ചിത്ര ജോഡിയെ സ്റ്റീരിയോസ്കോപ്പിലൂടെ വീക്ഷിച്ചാൽ പ്രദേശത്തിന്റെ ത്രിമാന ദൃശ്യം ലഭിക്കുന്നു.

27. പഠനനേട്ടം

- ആകാശീയചിത്രങ്ങളിലെ ഓവർലാപ്പിന്റെ പ്രാധാന്യം വിശദീകരിക്കുന്നു.

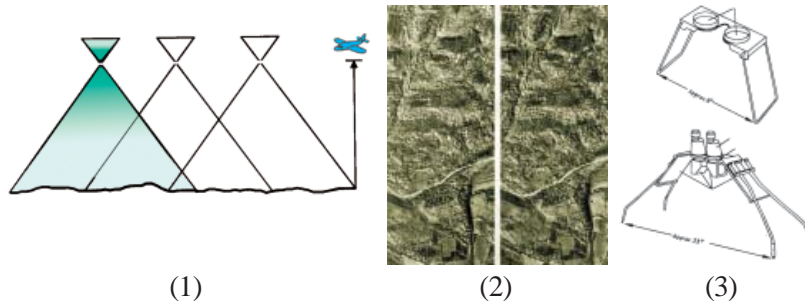

മുകളിൽ നൽകിയിട്ടുള്ള ചിത്രങ്ങൾ തിരിച്ചറിഞ്ഞ് ഓരോന്നിനെക്കുറിച്ചും കുറിപ്പെഴുതുക.

സ്കോർ : 6, സമയം : 8 മിനിട്ട്

■ ഉത്തരസൂചിക

- ചിത്രങ്ങൾ തിരിച്ചറിയുന്നതിന്
  - (i) ഓവർലാപ്പ്
  - (ii) സ്റ്റീരിയോ പെയർ
  - (ii) സ്റ്റീരിയോ സ്കോപ്പ്
- ചിത്രങ്ങൾ ഓരോന്നും എന്തെന്ന് വിശദീകരിക്കുന്നതിന്
  - (i) ഓരോ ചിത്രവും തൊട്ടുമുന്നിലുള്ള ചിത്രത്തിന്റെ 60% ഉൾക്കൊള്ളുന്നു- ഓവർലാപ്പ്
  - (ii) ഓവർലാപ്പോടുകൂടിയതും അടുത്തടുത്തുള്ളതുമായ ചിത്രങ്ങൾ-സ്റ്റീരിയോ പെയർ
  - (iii) സ്റ്റീരിയോപെയറിന്റെ ത്രിമാനദൃശ്യം നൽകുന്ന ഉപകരണം സ്റ്റീരിയോ സ്കോപ്പ്

28. പഠനനേട്ടം

- ആകാശീയ വിദൂരസംവേദനത്തിന്റെ ഗുണദോഷങ്ങൾ പട്ടികപ്പെടുത്തുന്നു.



- (a) ആകാശീയ വിദൂരസംവേദനത്തിന്റെ ഏതെങ്കിലും മൂന്ന് പരിമിതികൾ എഴുതുക.
- (b) ആ പരിമിതികൾ മറികടക്കാൻ അവലംബിച്ചിട്ടുള്ള നൂതന സാങ്കേതികവിദ്യ എന്താണ്?

സ്കോർ : 4, സമയം : 4 മിനിട്ട്

■ ഉത്തരസൂചിക

- a. തുറസ്സായ സ്ഥലം ആവശ്യമാണ്  
വിമാനത്തിന്റെ കുലുക്കം ഗുണമേന്മ നഷ്ടപ്പെടുത്തുന്നു  
അതിവിസ്തൃതമായ ഭൂപ്രദേശങ്ങൾ ലഭ്യമാകുന്നില്ല (അനുയോജ്യമായ മറ്റ് പോയിന്റുകൾ പരിഗണിക്കാം)
- b. ഉപഗ്രഹ വിദൂര സംവേദനം

29. പഠനനേട്ടം

- ആകാശീയ വിദൂരസംവേദനത്തിന്റെ ഗുണദോഷങ്ങൾ പട്ടികപ്പെടുത്തുന്നു.



താഴെ നൽകിയിട്ടുള്ള സൂചകങ്ങളുടെ അടിസ്ഥാനത്തിൽ ഭൂസ്ഥിര-സൗരസ്ഥിര ഉപഗ്രഹങ്ങളെ താരതമ്യം ചെയ്ത് ഉദാഹരണസഹിതം കുറിപ്പെഴുതുക.

- ഉയരം
- സഞ്ചാരം
- ഉപയോഗം

സ്കോർ : 4, സമയം : 4 മിനിട്ട്

■ ഉത്തരസൂചിക

- ഉയരം : ഭൂസ്ഥിരം - 36,000 km  
സൗരസ്ഥിരം - 800 -950 km  
സഞ്ചാരം: ഭൂസ്ഥിരം - ഭൂമിയുടെ ഭ്രമണത്തിനനുസരിച്ച്  
സൗരസ്ഥിരം - ധ്രുവങ്ങളെ ചുറ്റി  
ഉപയോഗം : ഭൂസ്ഥിരം - കാലാവസ്ഥാപഠനം, വാർത്താവിനിമയം

30. പഠനനേട്ടം

- വിദൂരസംവേദന സാങ്കേതികവിദ്യ ഉപയോഗിക്കുന്ന മേഖലകൾ തിരിച്ചറിഞ്ഞ് പട്ടികപ്പെടുത്തുന്നു.



ഒരു പ്രദേശത്തെ കാർഷിക വിളകളുടെ വളർച്ചയും കീടബാധയും മനസ്സിലാക്കുന്നതിന് ഏത് ഭൂമിശാസ്ത്ര സാങ്കേതികവിദ്യയാണ് ഉപയോഗിക്കുന്നത്? ഈ സാങ്കേതിക വിദ്യയുടെ മറ്റ് മൂന്ന് ഉപയോഗങ്ങൾ കൂടി എഴുതുക.

സ്കോർ : 4, സമയം : 4 മിനിട്ട്

■ ഉത്തരസൂചിക

- ഉപഗ്രഹ വിദൂര സംവേദനം
- (i) കാട്ടുതീയുടെ വ്യാപനം
- (ii) പ്രകൃതി ക്ഷോഭങ്ങൾ തിരിച്ചറിയാൻ
- (iii) ഭൂവിനിയോഗം
- (iv) വിഭവ ലഭ്യത ഏതെങ്കിലും (ഏതെങ്കിലും 3 എണ്ണത്തിന്)

31. പഠനനേട്ടം

- പ്ലാറ്റ്ഫോമിനെ അടിസ്ഥാനമാക്കി വിദൂരസംവേദനത്തെ വർഗീകരിക്കുന്നു.



ശരിയായ വിവരങ്ങൾ ഉൾപ്പെടുത്തി പട്ടിക പൂർത്തിയാക്കുക.

സാങ്കേതികവിദ്യ	പ്ലാറ്റ്ഫോം	സംവേദകം	പ്രത്യേകത
ഭൂതലചരായാഗ്രഹണം			വളരെ ചെറിയ പ്രദേശങ്ങളുടെ ദൃശ്യം
ആകാശീയ വിദൂര സംവേദനം			
ഉപഗ്രഹ വിദൂരസംവേദനം			

സ്കോർ : 4, സമയം : മിനിട്ട്

■ ഉത്തരസൂചിക

- (a) ഭൂമിയുടെ ഉപരിതലം - ക്യാമറ
- (b) വിമാനം/ബലൂൺ-ക്യാമറ-വിസ്തൃതമായ പ്രദേശം പകർത്തുന്നു
- (c) ഉപഗ്രഹം-സ്കാനർ-വളരെ വിസ്തൃതമായ പ്രദേശങ്ങളുടെ വിവരശേഖരണം

32. പഠനനേട്ടം

- ആകാശീയ വിദൂരസംവേദനത്തിന്റെ ഗുണദോഷങ്ങൾ പട്ടികപ്പെടുത്തുന്നു.



A കോളത്തിനനുയോജ്യമായി B, C കോളങ്ങളിലെ വിവരങ്ങൾ ക്രമീകരിക്കുക.

A	B	C
<ul style="list-style-type: none"> <li>• സ്പെക്ട്രൽ സിന്റേഷർ</li> <li>• സ്പേഷ്യൽ റെസല്യൂഷൻ</li> </ul>	<ul style="list-style-type: none"> <li>• ധ്രുവങ്ങളെ ചുറ്റുന്നു</li> <li>• വൈദ്യുത കാന്തിക വികിരണങ്ങളുടെ പ്രതിഫലനം</li> <li>• ഭൂമിയോടൊപ്പമുള്ള ഭ്രമണം</li> </ul>	<ul style="list-style-type: none"> <li>• സെൻസർ</li> <li>• INSAT</li> </ul>
<ul style="list-style-type: none"> <li>• സൗരസ്ഥിര ഉപഗ്രഹങ്ങൾ</li> </ul>	<ul style="list-style-type: none"> <li>• ഭൂമിയോടൊപ്പമുള്ള ഭ്രമണം</li> </ul>	<ul style="list-style-type: none"> <li>• വസ്തുക്കളുടെ ഭൗതിക സ്വഭാവം</li> </ul>
<ul style="list-style-type: none"> <li>• ഭൂസ്ഥിര ഉപഗ്രഹങ്ങൾ</li> </ul>	<ul style="list-style-type: none"> <li>• ഏറ്റവും ചെറിയ വസ്തുവിന്റെ വലിപ്പം തിരിച്ചറിയുന്നു</li> </ul>	<ul style="list-style-type: none"> <li>• IRS</li> </ul>

സ്കോർ : 4, സമയം : മിനിട്ട്

■ ഉത്തരസൂചിക

- സ്പെക്ട്രൽ സിഗ്നേച്ചർ - വൈദ്യുതകാന്തിക വികിരണങ്ങളുടെ പ്രതിഫലനം - വസ്തുക്കളുടെ ഭൗതിക സ്വഭാവം
- സ്പേഷ്യൽ റെസല്യൂഷൻ - ഏറ്റവും ചെറിയ വസ്തുവിന്റെ വലുപ്പം തിരിച്ചറിയുന്നു-സെൻസർ
- സൗരസ്ഥിര ഉപഗ്രഹങ്ങൾ - ധ്രുവങ്ങളെ ചുറ്റുന്നു - IRS
- ഭൂസ്ഥിര ഉപഗ്രഹങ്ങൾ - ഭൂമിയോടൊപ്പമുള്ള ഭ്രമണം INSAT

33. പഠനനേട്ടം

- വിദൂരസംവേദന സാങ്കേതികവിദ്യ ഉപയോഗിക്കുന്ന മേഖലകൾ തിരിച്ചറിഞ്ഞ് പട്ടികപ്പെടുത്തുന്നു.



ഉപഗ്രഹ വിദൂരസംവേദനത്തിന്റെ സാധ്യതകളുമായി ബന്ധപ്പെട്ട് ചാർട്ടിൽ ഒഴിഞ്ഞു കിടക്കുന്ന കളങ്ങൾ പൂർത്തിയാക്കുക.

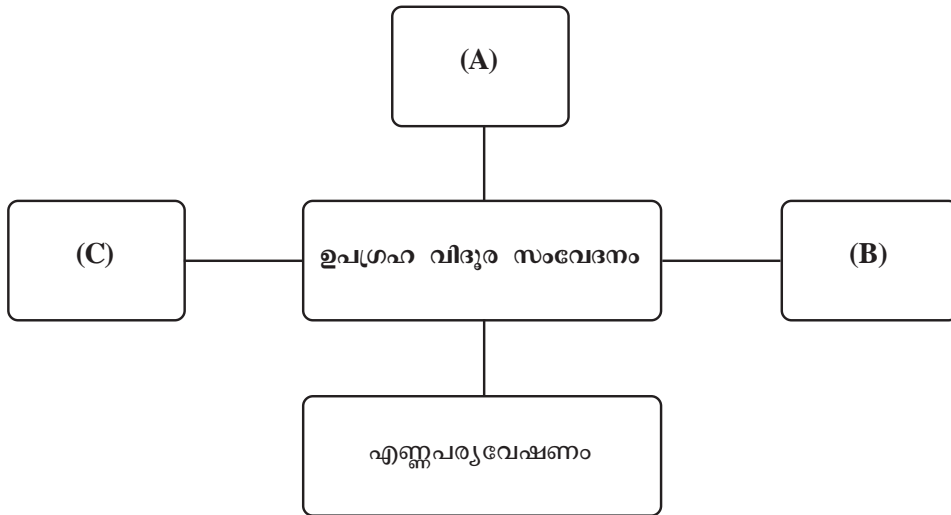

സ്കോർ : 3, സമയം : മിനിട്ട്

■ ഉത്തരസൂചിക

- (A) സമുദ്രപര്യവേഷണം
- (B) വനപരിപാലനം
- (C) ഭൂസർവ്വേ (അനുയോജ്യമായ മറ്റ് പോയിന്റുകളും)

34. പഠനനേട്ടം

- ഭൂവിവരവ്യവസ്ഥയുടെ പ്രയോജനങ്ങൾ പട്ടികപ്പെടുത്തുന്നു.



ചുവടെ നൽകിയിട്ടുള്ള ഭൂവിവരങ്ങളെ സ്ഥാനീയ വിവരങ്ങൾ, വിശേഷണങ്ങൾ എന്നിങ്ങനെ തരംതിരിച്ചെഴുതുക.

- സൈലന്റ് വാലി
- കേരളം
- ജനസംഖ്യ
- സസ്യജാലങ്ങൾ
- ലക്ഷദ്വീപ്
- ഭൂവിസ്തുതി

സ്കോർ : 3, സമയം : 3 മിനിട്ട്

■ ഉത്തരസൂചിക

- സ്ഥാനീയ വിവരങ്ങൾ : സൈലന്റ് വാലി, കേരളം, ലക്ഷദ്വീപ്
- വിശേഷണങ്ങൾ : ജനസംഖ്യ, സസ്യജാലങ്ങൾ, ഭൂവിസ്തൃതി

35. പഠനനേട്ടം

- ഭൂവിവരവ്യവസ്ഥയുടെ പ്രയോജനങ്ങൾ പട്ടികപ്പെടുത്തുന്നു.



ഭൂവിവര വ്യവസ്ഥയുടെ ഒരു സാധ്യത ചുവടെ നൽകിയിരിക്കുന്നു. മറ്റ് മൂന്ന് സാധ്യതകൾകൂടി എഴുതുക.

- വിഷയാധിഷ്ഠിത പഠനം
- .....
- .....
- .....

സ്കോർ : 3, സമയം : 3 മിനിട്ട്

■ ഉത്തരസൂചിക

- വിവരങ്ങളുടെ സ്ഥാനീയബന്ധം വിശകലനം ചെയ്യുന്നു
- ഭൂവിവരങ്ങളെ സ്ഥാനീയമായി പ്രദർശിപ്പിക്കുന്നു
- ധ്രുവതലത്തിലും കാലാനുസൃതവും, ചെലവുകുറഞ്ഞതുമായ രീതിയിൽ വിവരങ്ങളെ നവീകരിക്കുന്നു  
(മറ്റ് അനുയോജ്യമായ പോയിന്റുകളും പരിഗണിക്കണം)

36. പഠനനേട്ടം

- ഭൂവിവരവ്യവസ്ഥയുടെ പ്രയോജനങ്ങൾ പട്ടികപ്പെടുത്തുന്നു.



ലക്ഷ്മിപുരം പഞ്ചായത്തിൽ ഒരു ജലസംഭരണി നിർമ്മിക്കാൻ തീരുമാനിച്ചു. അനുയോജ്യമായ ഒരു സ്ഥലം കണ്ടെത്തണം. ചുവടെ നൽകിയിട്ടുള്ള പാളികൾ പ്രയോജനപ്പെടുത്തിക്കൊണ്ട് ഈ ആവശ്യം പരിഗണിക്കാനാകുമോ? ഭൂവിവരവ്യവസ്ഥയുടെ ഏതുതരം വിശകലന സാധ്യത ഉപയോഗപ്പെടുത്താൻ കഴിയുമെന്നാണ് നിങ്ങൾ കരുതുന്നത്? എങ്ങിനെ?

- പാളി - 1 ഭൂപ്രകൃതി
- പാളി - 2 - ജലാശയങ്ങൾ
- പാളി - 3 - വാസസ്ഥലങ്ങൾ
- പാളി - 4 - ഭൂവിനിയോഗം

സ്കോർ : 3, സമയം : 3 മിനിട്ട്

■ ഉത്തരസൂചിക

- ഓവർലേ വിശകലനം
- ഓവർലേ വിശകലനത്തിന്റെ വിശദീകരണം

36. പഠനനേട്ടം

- ഭൂവിവരവ്യവസ്ഥയുടെ പ്രയോജനങ്ങൾ പട്ടികപ്പെടുത്തുന്നു.



ജലസംഭരണിയിൽ ജലനിരപ്പ് ക്രമാതീതമായി ഉയർന്നു. ഡാമിന്റെ ഷട്ടർ തുറന്ന് ജലം നദിയിലേക്ക് ഒഴുക്കാൻ അധികാരികൾ തീരുമാനിച്ചു. നദി കരകവിഞ്ഞ് എത്ര പ്രദേശത്ത് വെള്ളപ്പൊക്കം സൃഷ്ടിക്കാൻ സാധ്യതയുണ്ട് എന്നറിയുന്നതിന്:

- (a) ഭൂവിവരവ്യവസ്ഥയുടെ ഏത് വിശകലന സാധ്യതയാണ് പ്രയോജനപ്പെടുത്താവുന്നത്?
- (b) ഈ വിശകലന സാധ്യതയ്ക്ക് മറ്റൊരു ഉദാഹരണം നിർദ്ദേശിക്കുക.

സ്കോർ : 3, സമയം : 3 മിനിട്ട്

■ ഉത്തരസൂചിക

- a) ആവൃത്തി വിശകലനം
- b) ഏതെങ്കിലും ആവൃത്തി വിശകലന ഉദാഹരണം എഴുതി വിശദീകരിക്കുന്നതിന് (റോഡ് നിർമ്മാണം, റെയിൽ വികസനം)

37. പഠനനേട്ടം

- ഭൂവിവരവ്യവസ്ഥയുടെ പ്രയോജനങ്ങൾ പട്ടികപ്പെടുത്തുന്നു.



സ്കൂളിൽ നിന്ന് ഒരു പഠനയാത്ര സംഘടിപ്പിക്കാൻ തീരുമാനിച്ചിരിക്കുകയാണ്. ഭൂവിവരവ്യവസ്ഥയിലെ ശൃംഖലാ വിശകലനം ഇതിനായി പ്രയോജനപ്പെടുത്താൻ കഴിയുമോ? നിങ്ങളുടെ പഠനയാത്രയുമായി ബന്ധപ്പെട്ട എന്തെല്ലാം ആവശ്യങ്ങൾ ഈ വിശകലന സാധ്യതയിലൂടെ പരിഹരിക്കാനാകും? ഏതെങ്കിലും മൂന്നെണ്ണം രേഖപ്പെടുത്തുക.

സ്കോർ : 2, സമയം : 2 മിനിട്ട്

■ ഉത്തരസൂചിക

- ഏതെങ്കിലും മൂന്ന് ആവശ്യങ്ങൾ നിരത്തി ശൃംഖലാ വിശകലനം സാധ്യമെന്ന് സമർത്ഥിക്കുന്നതിന് (ഉദാ: അനുയോജ്യമായ സ്ഥലങ്ങൾ കണ്ടെത്തുന്നതിന്, അവിടെ എത്താനാവശ്യമായ അനുയോജ്യമായ വഴി കണ്ടെത്തുന്നതിന്)

38. പഠനനേട്ടം

- വിവിധ ഉപഗ്രഹാധിഷ്ഠിത നാവിഗേഷൻ സംവിധാനങ്ങൾ തിരിച്ചറിഞ്ഞ് വിശദീകരിക്കുന്നു.



സ്കൂൾ സാമൂഹ്യശാസ്ത്ര ക്ലബിന്റെ തീരുമാനമനുസരിച്ച് സ്കൂളിന്റെ രൂപരേഖ വരച്ച് പ്ലാനാക്കി പഞ്ചായത്തിൽ നൽകാൻ തീരുമാനിക്കുന്നുവെന്നിരിക്കട്ടെ. അക്ഷാംശരേഖാംശ സ്ഥാനം നിർണ്ണയിക്കാൻ ഏത് ഉപകരണം പ്രയോജനപ്പെടുത്താം?

സ്കോർ : 1, സമയം : 1 മിനിട്ട്

■ ഉത്തരസൂചിക

- ജി.പി.എസ്

## വൈവിധ്യങ്ങളുടെ ഇന്ത്യ

### 1. പഠനനേട്ടം

- ഇന്ത്യയുടെ വൈവിധ്യമാർന്ന ഭൂപ്രകൃതിസവിശേഷതകൾ മനസ്സിലാക്കി വിശകലനം ചെയ്യുന്നു.



അക്ഷാംശരേഖാംശങ്ങളെ അടിസ്ഥാനമാക്കി ഇന്ത്യയുടെ സ്ഥാനം വ്യക്തമാക്കുക.

സ്കോർ : 2, സമയം : 2 മിനിട്ട്

#### ■ ഉത്തരസൂചിക

- അക്ഷാംശം -  $8^{\circ}4'$  വടക്ക് മുതൽ  $37^{\circ}6'$  വടക്ക് വരെ
- രേഖാംശം -  $68^{\circ}7'$  കിഴക്ക് മുതൽ  $97^{\circ}25'$  കിഴക്ക് വരെ

### 2. പഠനനേട്ടം

- ഇന്ത്യയുടെ വൈവിധ്യമാർന്ന ഭൂപ്രകൃതിസവിശേഷതകൾ മനസ്സിലാക്കി വിശകലനം ചെയ്യുന്നു.



ഇന്ത്യയുടെ വടക്കു ഭാഗത്തുള്ള പർവതനിരകളുടെ പേരുകളാണ് ചുവടെ നൽകിയിട്ടുള്ളത്. അവയെ തരംതിരിച്ച് പട്ടികയിൽ എഴുതുക.

- കാരക്കോറം
- ജയന്തിയ
- ഹിമാചൽ
- സിവാലിക്
- ലഡാക്ക്
- നാഗാകുന്നുകൾ

ട്രാൻസ് ഹിമാലയം	ഹിമാലയം	കിഴക്കൻ മലനിരകൾ

സ്കോർ : 3, സമയം : 3 മിനിട്ട്

#### ■ ഉത്തരസൂചിക

- ട്രാൻസ് ഹിമാലയം - കാരക്കോറം, ലഡാക്ക്
- ഹിമാലയം - ഹിമാചൽ, സിവാലിക്
- കിഴക്കൻ മലനിരകൾ - ജയന്തിയ, നാഗാകുന്നുകൾ



3. പഠനനേട്ടം

- ഇന്ത്യയിലെ നദികളെ ഹിമാലയൻ നദികളെന്നും ഉപദ്വീപീയ നദികളെന്നും വർഗ്ഗീകരിച്ച് പട്ടികപ്പെടുത്തുന്നു.

**?** നൽകിയിട്ടുള്ള സൂചനകളുടെ അടിസ്ഥാനത്തിൽ ഹിമാലയൻ നദികളെ വിശദീകരിച്ച് കുറിപ്പ് തയ്യാറാക്കുക.

- ഉത്ഭവസ്ഥാനം
- പോഷകനദികൾ
- നീളം
- ഒഴുകുന്ന സംസ്ഥാനങ്ങൾ
- പതനസ്ഥാനം

സ്കോർ 6 : സമയം : 8 മിനിട്ട്

■ ഉത്തരസൂചിക

- സിന്ധു - മാനസരോവർ തടാകം - 2280 കി.മീ. (ഇന്ത്യയിൽ 709 കി.മീ.) രധലം, ചിനാബ്, രവി, ബിയാസ്, സത്ലജ് - ജമ്മുകാശ്മീർ - അറബിക്കടൽ.
- ഗംഗ - ഗംഗോത്രി ഹിമാനിയിലെ ഗോമുഖ് ഗുഹ - 2500 കി.മീ. - യമുന, സോൺ, ഘാഗ്ര, കോസി, ഗാണ്ടക് - ഉത്തരാഞ്ചൽ, ഉത്തർ പ്രദേശ്, ബീഹാർ, പശ്ചിമ ബംഗാൾ - ബംഗാൾ ഉൾക്കടൽ.
- ബ്രഹ്മപുത്ര - തിബറ്റിലെ ചൈമ-യുങ്-തുങ് ഹിമാനി - 2900 കി.മീ. (ഇന്ത്യയിൽ 725 കി.മീ.) - തിസ്ത, മാനസ്, ലുണി, സുവാൻസിരി - അരുണാചൽ പ്രദേശ്, ആസ്സാം - ബംഗാൾ ഉൾക്കടൽ

4. പഠനനേട്ടം

- ഇന്ത്യയുടെ വൈവിധ്യമാർന്ന ഭൂപ്രകൃതിസവിശേഷതകൾ മനസ്സിലാക്കി വിശകലനം ചെയ്യുന്നു.

**?** ഉത്തരമഹാസമതലത്തിന്റെ സ്ഥാനം ഏതെല്ലാം ഭൂപ്രകൃതി വിഭാഗങ്ങൾക്കിടയിലാണ്?

സ്കോർ : 1, സമയം : 1 മിനിട്ട്

■ ഉത്തരസൂചിക

- ഉത്തരപർവതമേഖലയ്ക്കും ഉപദ്വീപീയ പീഠഭൂമിയ്ക്കും ഇടയിൽ

5. പഠനനേട്ടം

- ഇന്ത്യയുടെ വൈവിധ്യമാർന്ന ഭൂപ്രകൃതിസവിശേഷതകൾ മനസ്സിലാക്കി വിശകലനം ചെയ്യുന്നു.

**?** ഇന്ത്യയിൽ ഉത്തരമഹാസമതലം, തീരസമതലങ്ങൾ എന്നിവിടങ്ങളിൽ മുഖ്യമായും കാണപ്പെടുന്ന മണ്ണിനം ഏതാണ്?

സ്കോർ : 1, സമയം : 1 മിനിട്ട്

■ ഉത്തരസൂചിക

- എക്കൽമണ്ണ്

6. പഠനനേട്ടം

- ഇന്ത്യയുടെ വൈവിധ്യമാർന്ന ഭൂപ്രകൃതിസവിശേഷതകൾ മനസ്സിലാക്കി വിശകലനം ചെയ്യുന്നു.

**?** ഇന്ത്യയിലെ റെയിൽ, റോഡ്, കനാൽ എന്നിവയുടെ ശൃംഖല ഏറ്റവും കൂടുതൽ ഉത്തരമഹാസമതലം എന്ന ഭൂപ്രകൃതി വിഭാഗത്തിലാണ്. എന്തുകൊണ്ട്?

സ്കോർ : 2, സമയം : 2 മിനിട്ട്

**■ ഉത്തരസൂചിക**

- അതിവിശാലവും നിരപ്പേറിയതുമായ ഭൂസവിശേഷത - ഉയർന്ന ജനസാന്ദ്രത - കൃഷി, വ്യവസായങ്ങൾ തുടങ്ങിയ പ്രവർത്തനങ്ങൾക്ക് ഗതാഗത മാർഗ്ഗങ്ങൾ അനിവാര്യമാണ്.

7. പഠനനേട്ടം

- ഇന്ത്യയുടെ വൈവിധ്യമാർന്ന ഭൂപ്രകൃതിസവിശേഷതകൾ മനസ്സിലാക്കി വിശകലനം ചെയ്യുന്നു.

**?** 'ഇന്ത്യയുടെ കാർഷിക സമ്പദ്വ്യവസ്ഥയിൽ ഉത്തരമഹാസമതലത്തിന്റെ സ്വാധീനം നിർണ്ണായകമാണ്'. ഈ അഭിപ്രായത്തോട് നിങ്ങൾ യോജിക്കുന്നുണ്ടോ? എന്തുകൊണ്ട്?

സ്കോർ : 3, സമയം : 3 മിനിട്ട്

**■ ഉത്തരസൂചിക**

- ഫലപുഷ്ടമായ എക്കൽ മണ്ണ്, ധാരാളം ജലലഭ്യത, അനുകൂലകാലാവസ്ഥ.
- ഉത്തരസമതലത്തെ ഇന്ത്യയുടെ ധാന്യപ്പുര എന്നാണ് വിശേഷിപ്പിക്കുന്നത്.
- ഗോതമ്പ്, ചോളം, നെല്ല്, കരിമ്പ്, പരുത്തി, പയർവർഗ്ഗങ്ങൾ എന്നിവ കൃഷിചെയ്യുന്നു.

8. പഠനനേട്ടം

- ഇന്ത്യയുടെ വൈവിധ്യമാർന്ന ഭൂപ്രകൃതിസവിശേഷതകൾ മനസ്സിലാക്കി വിശകലനം ചെയ്യുന്നു.

**?** ഉപദ്വീപീയപീഠഭൂമിയുടെ ഭാഗമായ പ്രധാന പർവതനിരകൾ ഏതെല്ലാം?

സ്കോർ : 2, സമയം : 2 മിനിട്ട്

**■ ഉത്തരസൂചിക**

- വിന്ധ്യ, സത്പുര, പശ്ചിമഘട്ടം, പൂർവഘട്ടം, ആരവല്ലി

9. പഠനനേട്ടം

- ഇന്ത്യയിലെ നദികളെ ഹിമാലയൻ നദികളെന്നും ഉപദ്വീപീയ നദികളെന്നും വർഗ്ഗീകരിച്ച് പട്ടികപ്പെടുത്തുന്നു.

**?** ചുവടെ പേരു സൂചിപ്പിച്ചിട്ടുള്ള നദികൾ ഇന്ത്യയിലെ ഏതു ഭൂപ്രകൃതി വിഭാഗത്തിൽ നിന്നും ഉത്ഭവിച്ചൊഴുകുന്നവയാണ്? ഇവയെ കിഴക്കോട്ടൊഴുകുന്നവ, പടിഞ്ഞാറോട്ട് ഒഴുകുന്നവ എന്നിങ്ങനെ തരംതിരിച്ചെഴുതുക.

- |           |          |
|-----------|----------|
| • നർമദ    | • മഹാനദി |
| • ഗോദാവരി | • കൃഷ്ണ  |
| • കാവേരി  | • താപ്തി |

സ്കോർ : 3, സമയം : 3 മിനിട്ട്

■ ഉത്തരസൂചിക

- ഉപദ്വീപീയ പീഠഭൂമിയിൽ നിന്നും ഉത്ഭവിക്കുന്നു.
- കിഴക്കോട്ടൊഴുകുന്നവ - മഹാനദി, ഗോദാവരി, കൃഷ്ണ, കാവേരി
- പടിഞ്ഞാറോട്ടൊഴുകുന്നവ - നർമദ, താപ്തി

10. പഠനനേട്ടം

- ഇന്ത്യയിലെ നദികളെ ഹിമാലയൻ നദികളെന്നും ഉപദ്വീപീയ നദികളെന്നും വർഗ്ഗീകരിച്ച് പട്ടികപ്പെടുത്തുന്നു.

**?** ഉപദ്വീപീയ നദികളിൽ ചിലത് വടക്കോട്ടൊഴുകി ഗംഗയിലും യമുനയിലും ചെന്നു ചേരുന്നുണ്ട്. അവ ഏതെല്ലാമെന്ന് കണ്ടെത്തി എഴുതുക.

സ്കോർ : 2, സമയം : 2 മിനിട്ട്

■ ഉത്തരസൂചിക

- ഗംഗയിൽ പതിക്കുന്ന നദി - സോൺ
- യമുനയിൽ പതിക്കുന്ന നദികൾ - ചമ്പൽ, ബേട്ടുവ, കെൻ

11. പഠനനേട്ടം

- ഇന്ത്യയിലെ നദികളെ ഹിമാലയൻ നദികളെന്നും ഉപദ്വീപീയ നദികളെന്നും വർഗ്ഗീകരിച്ച് പട്ടികപ്പെടുത്തുന്നു.

**?** ഇന്ത്യയിലെ പ്രധാന ഉപദ്വീപീയ നദികൾ ഏതെല്ലാം? ഉത്ഭവം, ദിശ, വലിപ്പം, പോഷകനദികൾ, ഒഴുകുന്ന സംസ്ഥാനങ്ങൾ, പതനസ്ഥാനം എന്നീ ഘടകങ്ങളെ അടിസ്ഥാനമാക്കി വിശദീകരിക്കുക.

സ്കോർ : 6, സമയം : 8 മിനിട്ട്

■ ഉത്തരസൂചിക

- മഹാനദി - മൈക്കാലാനിരകൾ - 857 കി.മീ. - ഇബ്, ടെൽ - മധ്യപ്രദേശ്, ഛത്തീസ്ഗഡ് - ബംഗാൾ ഉൾക്കടൽ
- ഗോദാവരി - മഹാരാഷ്ട്രയിലെ നാസിക് ജില്ല - 1465 കി.മീ. - ഇന്ദ്രാവതി, ശബരി - മഹാരാഷ്ട്ര, ആന്ധ്രപ്രദേശ് - ബംഗാൾ ഉൾക്കടൽ.

- കൃഷ്ണ - മഹാബലേശ്വർ കുന്നുകൾ - 1400 കി.മീ. - ഭീമ, തുഗഭദ്ര - മഹാരാഷ്ട്ര, ആന്ധ്രപ്രദേശ് - ബംഗാൾ ഉൾക്കടൽ
- കാവേരി - ബ്രഹ്മഗിരിക്കുന്നുകൾ - 800 കി.മീ. - കബനി, അമരാവതി - കർണാടകം - ബംഗാൾ ഉൾക്കടൽ.
- നർമ്മദ - മൈക്കലാനിരുകൾ - 1312 കി.മീ. - ഹിരൺ, ബൻജൻ - ഛത്തീസ്ഗഡ്, മധ്യപ്രദേശ്, മഹാരാഷ്ട്ര, ഗുജറാത്ത് - അറബിക്കടൽ
- താപ്തി - മുൻതായ് പീഠഭൂമി - 724 കി.മീ. - ആനർ, ഗിർന - മധ്യപ്രദേശ്, മഹാരാഷ്ട്ര - അറബിക്കടൽ.

1 2. പഠനനേട്ടം

- ഇന്ത്യയിലെ നദികളെ ഹിമാലയൻ നദികളെന്നും ഉപദ്വീപീയ നദികളെന്നും വർഗ്ഗീകരിച്ച് പട്ടികപ്പെടുത്തുന്നു.



ഉപദ്വീപീയ നദികൾ പൊതുവെ വെള്ളച്ചാട്ടങ്ങൾ സൃഷ്ടിക്കുന്നു. ഇതിനുള്ള കാരണം എന്താണ്?

സ്കോർ : 2, സമയം : 2 മിനിട്ട്

■ ഉത്തരസൂചിക

- പീഠഭൂമിയുടെ അരികുകൾ ചുറ്റുപാടുകളിൽ നിന്നും കുത്തനെ ഉയർന്നു നിൽക്കുന്നു. താരതമ്യേന ഉയർന്ന പീഠഭൂമിയിൽ നിന്നും സമതലത്തിലേക്കുകടക്കുന്ന നദികൾ വെള്ളച്ചാട്ടം സൃഷ്ടിക്കുന്നു.

1 3. പഠനനേട്ടം

- ഇന്ത്യയുടെ വൈവിധ്യമാർന്ന ഭൂപ്രകൃതിസവിശേഷതകൾ മനസ്സിലാക്കി വിശകലനം ചെയ്യുന്നു.



കിഴക്കൻ തീരപ്രദേശത്ത് രൂപംകൊള്ളുന്നതുപോലെ പടിഞ്ഞാറൻതീരത്ത് ഡൽറ്റകൾ രൂപംകൊള്ളുന്നുണ്ടോ? എന്തുകൊണ്ട്?

സ്കോർ : 3, സമയം : 3 മിനിട്ട്

■ ഉത്തരസൂചിക

- രൂപംകൊള്ളുന്നില്ല
- പടിഞ്ഞാറോട്ടൊഴുകുന്ന നദികൾ ചെറുതാണ്.
- കുറഞ്ഞ അളവിൽ അവസാദനിക്ഷേപം

1 4. പഠനനേട്ടം

- ഇന്ത്യയുടെ കാലാവസ്ഥയിൽ ഹിമാലയ പർവതനിരകളും മൺസൂൺകാറ്റുകളും ചെലുത്തുന്ന സ്വാധീനം വിശദീകരിക്കുന്നു.



ഇന്ത്യയിൽ എല്ലായിടത്തും മഴയുടെ വിതരണം ഒരൂപോലെയല്ല കാനപ്പെടുന്നത്. ഇതിനു കാരണമാകുന്ന ഭൂമിശാസ്ത്ര ഘടകങ്ങൾ എന്തെല്ലാം?

സ്കോർ : 2, സമയം : 2 മിനിട്ട്

■ ഉത്തരസൂചിക

- കാറ്റിന്റെ ദിശ
- ഇന്ത്യയുടെ സവിശേഷമായ ആകൃതി
- പർവതങ്ങളുടെ കിടപ്പ്
- കാറ്റിലെ ഈർപ്പത്തിന്റെ അളവ്

15. പഠനനേട്ടം

- ഇന്ത്യയുടെ വൈവിധ്യമാർന്ന ഭൂപ്രകൃതിസവിശേഷതകൾ മനസ്സിലാക്കി വിശകലനം ചെയ്യുന്നു.



ഇന്ത്യയുടെ ഓരോ ഭൂപ്രകൃതിവിഭാഗങ്ങളുടെയും സ്ഥാനം മറ്റ് ഭൂപ്രകൃതിവിഭാഗങ്ങളുമായി ബന്ധപ്പെടുത്തി എഴുതുക.

സ്കോർ : 4, സമയം : 6 മിനിട്ട്

■ ഉത്തരസൂചിക

- ഉത്തരപർവതമേഖല - ഉത്തരമഹാസമതലത്തിന് വടക്ക്
- ഉത്തരമഹാസമതലം - ഉപദ്വീപിയ പീഠഭൂമിക്കും ഉത്തരപർവതമേഖലയ്ക്കും ഇടയിൽ
- ഉപദ്വീപിയ പീഠഭൂമി - ഉത്തരമഹാസമതലത്തിനും തീരസമതലത്തിനും ഇടയിൽ
- തീരസമതലം - ഉപദ്വീപിയ പീഠഭൂമിയുടെ കിഴക്കും പടിഞ്ഞാറും

16. പഠനനേട്ടം

- ഇന്ത്യയുടെ വൈവിധ്യമാർന്ന ഭൂപ്രകൃതിസവിശേഷതകൾ മനസ്സിലാക്കി വിശകലനം ചെയ്യുന്നു.



നിരവധി പർവതനിരകൾ ഉൾപ്പെട്ടതാണ് ഉത്തരപർവതമേഖല. ഏതൊക്കെയാണീ പർവതനിരകൾ?

സ്കോർ : 5, സമയം : 8 മിനിട്ട്

■ ഉത്തരസൂചിക

- ട്രാൻസ് ഹിമാലയം - കാരക്കോറം, ലഡാക്ക്, സസ്കർ
- ഹിമാലയം - ഹിമാദ്രി, ഹിമാചൽ, സിവാലിക്
- കിഴക്കൻ മലനിരകൾ - പതികായിബും, നാഗാകുന്നുകൾ, ഗാരോ, ഖാസി, ജയന്തിയ കുന്നുകൾ, മിസോകുന്നുകൾ

17. പഠനനേട്ടം

- ഇന്ത്യയുടെ വൈവിധ്യമാർന്ന ഭൂപ്രകൃതിസവിശേഷതകൾ മനസ്സിലാക്കി വിശകലനം ചെയ്യുന്നു.



വ്യത്യസ്ത സവിശേഷതകൾ നിറഞ്ഞതാണ് ഹിമാലയപർവതനിരകൾ ഓരോന്നും. പ്രസ്താവന സാധൂകരിക്കുക.

സ്കോർ : 6, സമയം : 6 മിനിട്ട്

■ ഉത്തരസൂചിക

- ഹിമാദ്രി - ശരാശരി ഉയരം 6000 മീറ്റർ  
ഗംഗ, യമുന നദികൾ ഉത്ഭവിക്കുന്നു  
കൊടുംമുടികൾ - കാഞ്ചൻജംഗ, നന്ദാദേവി
- ഹിമാചൽ - ശരാശരി 3000 മീറ്റർ  
ഷിംല, ഡാർജിലിങ്ങ് തുടങ്ങിയ സുഖവാസകേന്ദ്രങ്ങൾ
- സിവാലിക് - ശരാശരി ഉയരം 1220 മീറ്റർ  
നദികൾ ഒഴുകുന്നതിനാൽ പലയിടങ്ങളിലും തുടർച്ച  
നഷ്ടപ്പെടുന്നു.  
നീളമേറിയ വിസ്തൃതമായ താഴ്വരകൾ (ഡൂണുകൾ)

18. പഠനഭേദം

- കാലാവസ്ഥയിലും ഭൂപ്രകൃതിയിലുമുള്ള വൈവിധ്യങ്ങൾ മണ്ണിനങ്ങളിലും സസ്യ ജാലങ്ങളിലും ചെലുത്തുന്ന സ്വാധീനം വിശകലനം ചെയ്യുന്നു.

**?** ഉയരക്രമമനുസരിച്ച് ഹിമാലയപർവ്വത മേഖലയിലെ സസ്യജാലങ്ങളിൽ വൈവിധ്യം കാണാനാകും. പ്രസ്താവനയ്ക്ക് ഒരു വിശദീകരണം എഴുതുക.

സ്കോർ : 2, സമയം : 3 മിനിട്ട്

■ ഉത്തരസൂചിക

- 1000 മുതൽ 2000 മീറ്റർ ഉയരത്തിൽ ഓക്, ചെസ്നട്ട്, മേപ്പിൾ തുടങ്ങിയ മരങ്ങൾ
- 2000 മീറ്ററിന് മുകളിൽ ദേവദാരം, ഹിർ തുടങ്ങിയ സ്തുപികാഗ്ര വൃക്ഷങ്ങൾ

19. പഠനഭേദം

- ഇന്ത്യയുടെ വൈവിധ്യമാർന്ന ഭൂപ്രകൃതിസവിശേഷതകൾ മനസ്സിലാക്കി വിശകലനം ചെയ്യുന്നു.

**?** കിഴക്കൻ മലനിരകളുടെ സവിശേഷതകൾ എന്തെല്ലാം?

സ്കോർ : 3, സമയം : 5 മിനിട്ട്

■ ഉത്തരസൂചിക

- സമുദ്രനിരപ്പിൽ നിന്ന് ഏകദേശം 500 മുതൽ 3000 മീറ്റർ വരെ ഉയരം.
- ലോകത്തിലെ ഏറ്റവും കൂടുതൽ മഴ ലഭിക്കുന്ന പ്രദേശമായ ചിറാപുഞ്ചി ഇവിടെയാണ്.
- നിബിഡമായ ഉഷ്ണമേഖലാ മഴക്കാടുകൾ.

20. പഠനഭേദം

- ഇന്ത്യയുടെ വൈവിധ്യമാർന്ന ഭൂപ്രകൃതിസവിശേഷതകൾ മനസ്സിലാക്കി വിശകലനം ചെയ്യുന്നു.

**?** ഉത്തരപർവതമേഖലയിൽ മുഖ്യമായും കാണപ്പെടുന്ന മണ്ണിനം ഏതാണ്? പ്രത്യേകത എഴുതുക.

സ്കോർ : 3, സമയം : 3 മിനിട്ട്

■ ഉത്തരസൂചിക

- പർവ്വതമണ്ണ്
- തവിട്ടുനിറമോ കറുത്ത നിറം; ഉയർന്ന ഫലപുഷ്ടി

21. പഠനനേട്ടം

- ഇന്ത്യയുടെ വൈവിധ്യമാർന്ന ഭൂപ്രകൃതിസവിശേഷതകൾ മനസ്സിലാക്കി വിശകലനം ചെയ്യുന്നു.



ഉത്തരപർവതമേഖലയിലെ ജനജീവിതത്തെ വിശദീകരിച്ച് കുറിപ്പ് തയ്യാറാക്കുക.

സ്കോർ :3, സമയം : 5 മിനിട്ട്

■ ഉത്തരസൂചിക

- മൃഗപരിപാലനം - കാശ്മീർ, ഹിമാചൽ പ്രദേശ് എന്നിവിടങ്ങളിൽ വ്യാവസായികാടിസ്ഥാനത്തിൽ ചെയ്തിരുന്നെങ്കിലും വളർത്തുന്നു.
- കൃഷി - സിവാലിക് നിരകളിൽ ഉരുളക്കിഴങ്ങ്, ബാർലി, കുമ്പുഴപ്പുവ്, ആപ്പിൾ, ഓറഞ്ച്, തേയില എന്നിവ കൃഷിചെയ്യുന്നു.
- വിനോദസഞ്ചാരം - സിംല, ഡാർജിലിങ്, കൂളൂ, മണാലി തുടങ്ങിയവ ഹിമാചൽ നിരയിലെ വിനോദസഞ്ചാരകേന്ദ്രങ്ങളാണ്.

22. പഠനനേട്ടം

- ഇന്ത്യയിലെ ഋതുക്കളുടെ സവിശേഷതകൾ വിവരിക്കുന്നു.



ഇന്ത്യയുടെ കാലാവസ്ഥ, ജനജീവിതം എന്നിവ രൂപപ്പെടുത്തുന്നതിൽ ഉത്തരപർവതമേഖല വഹിക്കുന്ന പങ്ക് എത്രത്തോളമാണ്? വിശദീകരിക്കുക.

സ്കോർ : 5, സമയം : 6 മിനിട്ട്

■ ഉത്തരസൂചിക

- പുരാതനകാലം മുതൽതന്നെ വടക്കുപടിഞ്ഞാറു നിന്നുള്ള വൈദേശിക ആക്രമണങ്ങളിൽനിന്ന് ഒരു പരിധിവരെ നമ്മെ സംരക്ഷിച്ചുപോരുന്നു.
- മൺസൂൺകാറ്റുകളെ തടഞ്ഞുനിർത്തി ഉത്തരേന്ത്യയിൽ ഉടനീളം മഴ പെയ്യിക്കുന്നു.
- ശൈത്യകാലത്ത് വടക്കുനിന്നു വീശുന്ന വരണ്ട ശീതക്കാറ്റിനെ ഇന്ത്യയിലേക്കുകടക്കാതെ ചെറുക്കുന്നു.
- വൈവിധ്യമാർന്ന സസ്യജന്തുജാലങ്ങൾ കാണപ്പെടുന്നു.
- ഉത്തരേന്ത്യൻ നദികളുടെ ഉത്ഭവപ്രദേശം.

23. പഠനനേട്ടം

- ഇന്ത്യയുടെ വൈവിധ്യമാർന്ന ഭൂപ്രകൃതിസവിശേഷതകൾ മനസ്സിലാക്കി വിശകലനം ചെയ്യുന്നു.



ഉത്തരമഹാസമതലത്തെ ഇന്ത്യയുടെ ധാന്യപ്പുരയെന്നറിയപ്പെടാൻ കാരണമെന്ത്?

സ്കോർ : 2, സമയം : 4 മിനിട്ട്

■ ഉത്തരസൂചിക

- ഫലപുഷ്ടമായ മണ്ണും ജലലഭ്യതയും കൃഷിയ്ക്ക് അനുകൂലം
- ഗോതമ്പ്, ചോളം, നെല്ല്, കരിമ്പ്, പരുത്തി, പയർവർഗ്ഗങ്ങൾ ഇവ വൻതോതിൽ കൃഷി ചെയ്യുന്നു.

24. പഠനനേട്ടം

- ഇന്ത്യയുടെ വൈവിധ്യമാർന്ന ഭൂപ്രകൃതിസവിശേഷതകൾ മനസ്സിലാക്കി വിശകലനം ചെയ്യുന്നു.



ഉത്തരമഹാസമതലത്തിന്റെ പടിഞ്ഞാറ് ഭാഗത്തെ ഭൂമിശാസ്ത്ര സവിശേഷതകൾ വിശദീകരിച്ച് കുറിപ്പ് തയ്യാറാക്കുക.

സ്കോർ : 3, സമയം : 3 മിനിട്ട്

■ ഉത്തരസൂചിക

- മഴ വളരെ കുറവ്
- ഈർപ്പം തീരെയില്ലാത്ത ലവണാംശമുള്ള മരുഭൂമി മണ്ണാണുള്ളത്.
- മുൾച്ചെടികളും കുറ്റിക്കാടുകളും

25. പഠനനേട്ടം

- ഇന്ത്യയുടെ വൈവിധ്യമാർന്ന ഭൂപ്രകൃതി സവിശേഷതകൾ മനസ്സിലാക്കി വിശകലനം ചെയ്യുന്നു.



തനതായ സവിശേഷതകളോടുകൂടിയ ഭൂപ്രകൃതിവിഭാഗമാണ് ഉപദ്വീപീയ പീഠഭൂമി. എന്തൊക്കെയാണീ സവിശേഷതകൾ?

സ്കോർ : 4, സമയം : 4 മിനിട്ട്

■ ഉത്തരസൂചിക

- ഉറപ്പേറിയ ശിലകൾ
- ഏറ്റവും വിസ്തൃതവും പഴക്കം ചെന്നതുമായ ഭൂവിഭാഗം
- 15 ച.കി.മീറ്റർ വിസ്തൃതി (ഇന്ത്യയിലെ ഏറ്റവും വലിയ ഭൂപ്രകൃതിവിഭാഗം)
- ധാതുവിഭവങ്ങളുടെ കലവറ
- കറുത്തമണ്ണ്

26. പഠനനേട്ടം

- ഇന്ത്യയുടെ വൈവിധ്യമാർന്ന ഭൂപ്രകൃതിസവിശേഷതകൾ മനസ്സിലാക്കി വിശകലനം ചെയ്യുന്നു.



ഉപദ്വീപീയപീഠഭൂമിയിൽ കാണപ്പെടുന്ന മണ്ണിനങ്ങൾ ഏതെല്ലാം? ഈ മണ്ണിനങ്ങളുടെ പ്രത്യേകതകൾ വിശദീകരിക്കുക.

സ്കോർ : 3, സമയം : 5 മിനിട്ട്

■ ഉത്തരസൂചിക

- കറുത്ത മണ്ണ്, ചെമ്മണ്ണ്, ലാറ്ററൈറ്റ്
- ഓരോ തരം മണ്ണിനങ്ങളുടെയും സവിശേഷതകൾ എഴുതണം



**27. പഠനനേട്ടം**

- ഇന്ത്യയുടെ വൈവിധ്യമാർന്ന ഭൂപ്രകൃതി സവിശേഷതകൾ മനസ്സിലാക്കി വിശകലനം ചെയ്യുന്നു.

**?** ഹിമാലയൻ നദികളെ സംബന്ധിച്ച വസ്തുതകൾ ഉൾപ്പെടുത്തി പട്ടിക പൂർത്തിയാക്കുക.

ഹിമാലയൻ നദികൾ	ഉത്ഭവ സ്ഥാനം	നീളം	പോഷക നദികൾ	ഒഴുകുന്ന സംസ്ഥാനങ്ങൾ	എത്തിച്ചേരുന്ന കടൽ
സിന്ധു	•	•	• • • • •	•	•
ഗംഗ	•	•	• • • •	• • • •	•

സ്കോർ : 6, സമയം : 10 മിനിട്ട്

**■ ഉത്തരസൂചിക**

ഹിമാലയൻ നദികൾ	ഉത്ഭവ സ്ഥാനം	നീളം	പോഷക നദികൾ	ഒഴുകുന്ന സംസ്ഥാനങ്ങൾ	എത്തിച്ചേരുന്ന കടൽ
സിന്ധു	• മാനസ സരോവർ	• ഏകദേശം 2900 കി.മീ.	• രധലം • ചിനാബ് • രവി • ബിയാസ് •	• ജമ്മു കാശ്മീർ	• അറബിക്കടൽ
ഗംഗ	• ഗംഗോത്രി ഗോമുഖ്	• ഏകദേശം 2500 കി.മീ.	• യമുന • ഗോമതി • ഗണ്ഡക് • കോസി • സോൺ •	• ഉത്തരാഖണ്ഡ് • ഉത്തർപ്രദേശ് • ബീഹാർ • പശ്ചിമ ബംഗാൾ	• ബംഗാൾ ഉൾക്കടൽ

**28. പഠനനേട്ടം**

- ഇന്ത്യയിലെ ഋതുക്കളുടെ സവിശേഷതകൾ വിവരിക്കുന്നു.

**?** ഇന്ത്യയുടെ കാലാവസ്ഥയെ സാധീനിക്കുന്ന ഘടകങ്ങൾ ഏതെല്ലാം?

സ്കോർ : 3, സമയം : 3 മിനിട്ട്

**■ ഉത്തരസൂചിക**

- അക്ഷാംശീയസ്ഥാനം
- ഭൂപ്രകൃതി
- സമുദ്രസാമീപ്യം
- സമുദ്രനിരപ്പിൽ നിന്നുള്ള ഉയരം

(ഏതെങ്കിലും 3)

29. പഠനനേട്ടം

- ഇന്ത്യയുടെ കാലാവസ്ഥയിൽ ഹിമാലയ പർവതനിരകളും മൺസൂൺകാറ്റുകളും ചെലുത്തുന്ന സ്വാധീനം വിശദീകരിക്കുന്നു.

**?** പശ്ചിമ അസ്വസ്ഥത എന്ന കാലാവസ്ഥാ പ്രതിഭാസം അനുഭവപ്പെടുന്നത് ഏതു കാലത്താണ്? ഇതിന്റെ രൂപീകരണം വിവരിക്കുക.

സ്കോർ : 3, സമയം : 4 മിനിട്ട്

**■ ഉത്തരസൂചിക**

- ശൈത്യകാലം
- മെഡിറ്ററേനിയൻ കടലിൽ നിന്നും രൂപപ്പെട്ട് ജറ്റ് പ്രവാഹങ്ങളുടെ സ്വാധീനത്താൽ കിഴക്കോട്ട് നീങ്ങുന്ന ന്യൂനമർദ്ദം ഇന്ത്യയിൽ എത്തിച്ചേരുന്നു. ഉത്തരസമതല പ്രദേശത്ത്, പ്രത്യേകിച്ച് പഞ്ചാബിൽ കനത്ത മഴയുണ്ടാകുന്നു.

30. പഠനനേട്ടം

- ഇന്ത്യയുടെ കാലാവസ്ഥയിൽ ഹിമാലയ പർവതനിരകളും മൺസൂൺകാറ്റുകളും ചെലുത്തുന്ന സ്വാധീനം വിശദീകരിക്കുന്നു.

**?** തെക്കു-പടിഞ്ഞാറൻ മൺസൂൺകാലത്ത് ലഭിക്കുന്ന മഴയുടെ പ്രാദേശിക ഏറ്റക്കുറച്ചിലിനുള്ള കാരണങ്ങൾ വിശദമാക്കുക.

സ്കോർ : 4, സമയം : 6 മിനിട്ട്

**■ ഉത്തരസൂചിക**

- പശ്ചിമഘട്ടത്തിന്റെ പടിഞ്ഞാറ് ഭാഗം, കിഴക്കൻ മലനിരകൾ, ഹിമാലയത്തിന്റെ താഴ്വരകൾ എന്നിവിടങ്ങളിൽ കൂടുതൽ മഴ ലഭിക്കുന്നു. കാറ്റിന് അഭിമുഖമായ പർവതചരിവുകളിലാണ് കൂടുതലായി മഴ ലഭിക്കുന്നത്.
- അറബിക്കടൽ ശാഖയും ബംഗാൾ ഉൾക്കടൽ ശാഖയും മൂന്നോട്ട് നീങ്ങുന്നതിനനുസരിച്ച് നീരാവിയുടെ അളവ് കുറയുന്നു. തീരദേശത്തു നിന്നും ഉള്ളിലേക്ക് മഴ കുറയുന്നു.
- പശ്ചിമഘട്ടത്തിന്റെ കിഴക്കേ ചരിവ് മഴനിഴൽ പ്രദേശമാണ്.

31. പഠനനേട്ടം

- ഇന്ത്യയുടെ വൈവിധ്യമാർന്ന ഭൂപ്രകൃതിസവിശേഷതകൾ മനസ്സിലാക്കി വിശകലനം ചെയ്യുന്നു.

**?** വടക്കു-കിഴക്കൻ മൺസൂൺകാലത്തിന്റെ സവിശേഷതകൾ എന്തെല്ലാം?

സ്കോർ : 4, സമയം : 4 മിനിട്ട്

**■ ഉത്തരസൂചിക**

- മൺസൂണിന്റെ പിൻവാങ്ങൽകാലം
- ഉയർന്ന ഉഷ്ണമാവും ആർദ്രതയും പകൽ സമയത്തെ ദുസ്സഹമാകുന്നു (ഒക്ടോബർ ചൂട്)
- തമിഴ്നാടിന്റെ തീരത്ത് ലഭിക്കുന്ന ശക്തമായ മഴ
- കേരളം, കർണാടകം എന്നിവിടങ്ങളിലും മഴയുണ്ടാകുന്നു.

32. പഠനനേട്ടം

- ഇന്ത്യയിലെ നദികളെ ഹിമാലയൻ നദികളെന്നും ഉപദ്വീപീയ നദികളെന്നും വർഗീകരിച്ച് പട്ടികപ്പെടുത്തുന്നു.

**?** സവിശേഷതകളുടെ അടിസ്ഥാനത്തിൽ ഹിമാലയൻ നദികളേയും ഉപദ്വീപീയനദികളേയും താരതമ്യം ചെയ്യുക.

സ്കോർ : 4, സമയം : 6 മിനിട്ട്

■ ഉത്തരസൂചിക

ഹിമാലയൻ നദികൾ	ഉപദ്വീപീയ നദികൾ
<ul style="list-style-type: none"> <li>ഹിമാലയപർവതനിരകളിൽ നിന്നുത്ഭവിക്കുന്നു.</li> </ul>	<ul style="list-style-type: none"> <li>ഉപദ്വീപീയ പീഠഭൂമിയിലെ മലനിരകളിൽ നിന്നുത്ഭവിക്കുന്നു.</li> </ul>
<ul style="list-style-type: none"> <li>അതിവിസ്തൃതമായ വൃഷ്ടിപ്രദേശം</li> </ul>	<ul style="list-style-type: none"> <li>താരതമ്യേന വിസ്തൃതി കുറഞ്ഞ വൃഷ്ടി പ്രദേശം.</li> </ul>
<ul style="list-style-type: none"> <li>അതിശക്തമായ അപരദനതീവ്രത</li> <li>പർവതമേഖലകളിൽ ശിരീകന്ദരങ്ങൾ സൃഷ്ടിക്കുകയും സമതലങ്ങളിൽ വളഞ്ഞുപുളഞ്ഞ് ഒഴുകുകയും ചെയ്യുന്നു.</li> </ul>	<ul style="list-style-type: none"> <li>അപരദനതീവ്രത താരതമ്യേന കുറവ്.</li> <li>കാഠിന്യമേറിയ ശിലകളിലൂടെ ഒഴുകുന്നതിനാൽ അഗാധ താഴ്വരകൾ സൃഷ്ടിക്കപ്പെടുന്നു.</li> </ul>
<ul style="list-style-type: none"> <li>ഉയർന്ന ജലസേചനശേഷി</li> </ul>	<ul style="list-style-type: none"> <li>കുറഞ്ഞ ജലസേചനശേഷി.</li> </ul>
<ul style="list-style-type: none"> <li>സമതലപ്രദേശങ്ങളിൽ ഉൾനാടൻ ജലഗതാഗതത്തിന് സാധ്യത.</li> </ul>	<ul style="list-style-type: none"> <li>ഉൾനാടൻ ജലഗതാഗതത്തിന് സാധ്യത താരതമ്യേന കുറവ്.</li> </ul>
•	•

(ഏതെങ്കിലും 4 വസ്തുതകൾ താരതമ്യം ചെയ്യണം)

33. പഠനനേട്ടം

- ഇന്ത്യയിലെ നദികളെ ഹിമാലയൻ നദികളെന്നും ഉപദ്വീപീയ നദികളെന്നും വർഗ്ഗീകരിച്ച് പട്ടികപ്പെടുത്തുന്നു.
- ❓ കെൻ, കബനി, ശബരി, തിസ്ത എന്നിവ ചില പോഷക നദികളാണ്. ഇവ ഏതേതു നദികളുടെ പോഷക നദികളാണ്?

സ്കോർ : 2, സമയം : 4 മിനിട്ട്

■ ഉത്തരസൂചിക

- കെൻ - ഗംഗ
- കബനി - കാവേരി
- ശബരി - ഗോദാവരി
- തിസ്ത - ബ്രഹ്മപുത്ര

34. പഠനനേട്ടം

- ഇന്ത്യയുടെ വൈവിധ്യമാർന്ന ഭൂപ്രകൃതിസവിശേഷതകൾ മനസ്സിലാക്കി വിശകലനം ചെയ്യുന്നു.
  - ഇന്ത്യയിലെ നദികളെ ഹിമാലയൻ നദികളെന്നും ഉപദ്വീപീയ നദികളെന്നും വർഗ്ഗീകരിച്ച് പട്ടികപ്പെടുത്തുന്നു.
- ❓ തന്നിട്ടുള്ള പ്രസ്താവനകൾ ഇന്ത്യയുടെ ഭൂവിവരങ്ങളുമായി ബന്ധപ്പെട്ടവയാണ്. ഇന്ത്യയുടെ രൂപരേഖയിൽ അവയുടെ സ്ഥാനം അടയാളപ്പെടുത്തി പേരെഴുതുക.

- മൈക്കലാ കുന്നുകളിൽ നിന്നും ഉത്ഭവിച്ച് ബംഗാൾ ഉൾക്കടലിൽ പതിക്കുന്ന നദി.
- അഗ്നിപർവത ജന്യമായ പീഠഭൂമി
- ഇന്ത്യയിലെ ഏറ്റവും തെക്കേ അറ്റത്തുള്ള തുറമുഖം.
- മാർ മരുഭൂമിയ്ക്ക് തെക്കുകിഴക്കായി സ്ഥിതി ചെയ്യുന്ന പർവത നിര

സ്കോർ : 4, സമയം : 8 മിനിട്ട്

■ ഉത്തരസൂചിക

- മഹാനദി
  - ഡക്കാൻ പീഠഭൂമി
  - തൂത്തുക്കുടി
  - ആരവല്ലി പർവതനിര
- (ഈ വിവരങ്ങൾ ഇന്ത്യയുടെ ഭൂപടത്തിൽ യഥാസ്ഥാനത്ത് അടയാളപ്പെടുത്തി പേരെഴുതണം)

35. പഠനനേട്ടം

- ഇന്ത്യയിലെ നദികളെ ഹിമാലയൻ നദികളെന്നും ഉപദ്വീപീയ നദികളെന്നും വർഗ്ഗീകരിച്ച് പട്ടികപ്പെടുത്തുന്നു.



ചുവടെ നൽകിയിട്ടുള്ള ഘടകങ്ങളെ അടിസ്ഥാനമാക്കി ഹിമാലയൻ നദികളെയും ഉപദ്വീപീയ നദികളെയും താരതമ്യം ചെയ്യുക.

- അപരദന തീവ്രത
- ജലലഭ്യത
- വൃഷ്ടിപ്രദേശം
- ജലഗതാഗത സാധ്യത

സ്കോർ : 4, സമയം : 6 മിനിട്ട്

■ ഉത്തരസൂചിക

ഹിമാലയൻ നദികൾ

- അപരദന തീവ്രത കൂടുതൽ
- മഞ്ഞ, മഴ എന്നിവയിലൂടെ ജലലഭ്യത
- വിസ്തൃതി കൂടിയ വൃഷ്ടിപ്രദേശം
- ജലഗതാഗതം സാധ്യമാണ്.

ഉപദ്വീപീയ നദികൾ

- അപരദന തീവ്രത കുറവ്
- മഴയിലൂടെ മാത്രം ജലലഭ്യത
- വിസ്തൃതി കുറഞ്ഞ വൃഷ്ടിപ്രദേശം
- ജലഗതാഗതത്തിന് താരതമ്യേന സാധ്യത കുറവ്

36. പഠനനേട്ടം

- ഇന്ത്യയുടെ വൈവിധ്യമാർന്ന ഭൂപ്രകൃതി സവിശേഷതകൾ മനസ്സിലാക്കി വിശകലനം ചെയ്യുന്നു.



ഹിമാദ്രി, ഹിമാചൽ, സിവാലിക് എന്നിവയുടെ ഓരോ സവിശേഷതകൾ എഴുതുക.

സ്കോർ : 3, സമയം : 4 മിനിട്ട്

■ ഉത്തരസൂചിക

- ഹിമാദ്രി, ഹിമാചൽ, സിവാലിക് എന്നിവയുടെ ഏതെങ്കിലും ഒരു സവിശേഷത എഴുതണം. (17-ാം ചോദ്യത്തിന്റെ ഉത്തരം കാണുക)

37. പഠനനേട്ടം

- ഇന്ത്യയുടെ വൈവിധ്യമാർന്ന ഭൂപ്രകൃതിസവിശേഷതകൾ മനസ്സിലാക്കി വിശകലനം ചെയ്യുന്നു.



ഭൂപടം നിരീക്ഷിച്ച് ഉത്തരമെഴുതുക.

- ഭൂപടത്തിൽ a, b, c, d എന്നിങ്ങനെ അടയാളപ്പെടുത്തിയവ ഏത് ഭൂപ്രകൃതി വിഭാഗങ്ങളാണെന്ന് എഴുതുക?
- ഈ ഭൂപ്രകൃതി വിഭാഗങ്ങളുടെ ഓരോ സവിശേഷത വീതം എഴുതുക.

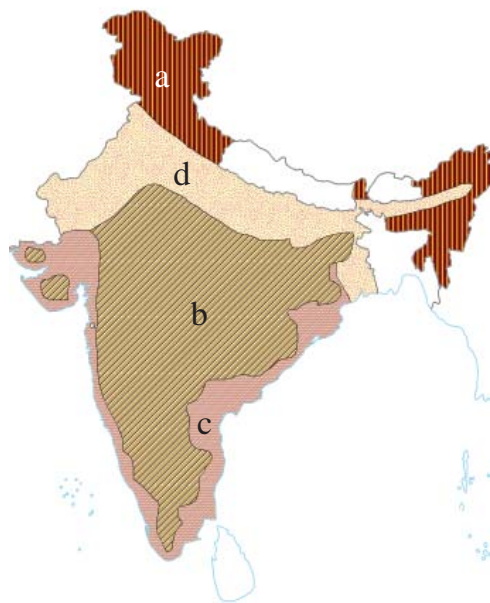

സ്കോർ : 4, സമയം : 5 മിനിട്ട്

■ ഉത്തരസൂചിക

- a. ഉത്തരപർവതമേഖല
- b. ഉപദ്വീപീയ പീഠഭൂമി
- c. കിഴക്കൻ തീരസമതലം
- d. ഉത്തരമഹാസമതലം

(ഏതെങ്കിലും ഓരോ സവിശേഷതകൾ കൂടി എഴുതണം.)

38. പഠനഭൂമി

- ഇന്ത്യയുടെ വൈവിധ്യമാർന്ന ഭൂപ്രകൃതിസവിശേഷതകൾ മനസ്സിലാക്കി വിശകലനം ചെയ്യുന്നു.



- a. ഭൂപടത്തിൽ 'A' എന്ന് അടയാളപ്പെടുത്തിയിട്ടുള്ള ഭൂപ്രകൃതി വിഭാഗം ഏത്?
- b. ഈ ഭൂപ്രകൃതി വിഭാഗത്തിന്റെ രണ്ട് സവിശേഷതകൾ എഴുതുക?

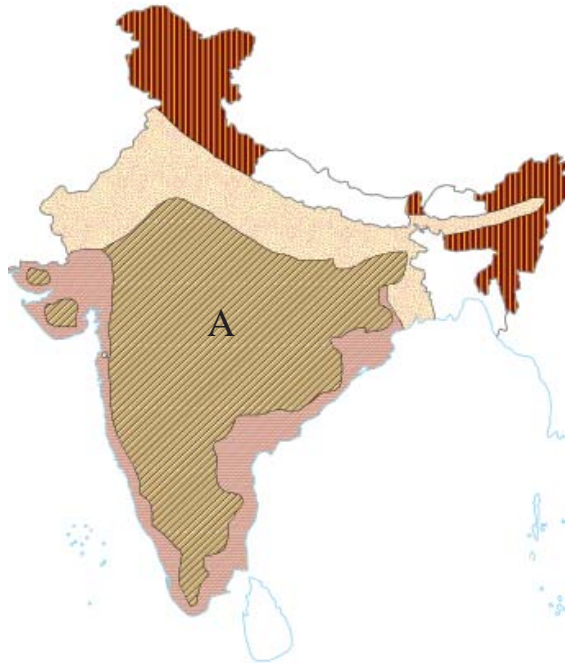

സ്കോർ : 3, സമയം : 4 മിനിട്ട്

■ ഉത്തരസൂചിക

- a. ഉപദ്വീപീയ പീഠഭൂമി
- b. ഏതെങ്കിലും രണ്ട് സവിശേഷതകൾ

39. പഠനഭൂമി

- ഇന്ത്യയുടെ വൈവിധ്യമാർന്ന ഭൂപ്രകൃതിസവിശേഷതകൾ മനസ്സിലാക്കി വിശകലനം ചെയ്യുന്നു.



- ഹിമാലയ പർവതനിരകൾ ഇന്ത്യയുടെ സംസ്കാരത്തെയും ജനജീവിതത്തെയും സ്വാധീനിക്കുന്നതെങ്ങനെയെന്ന് വ്യക്തമാക്കുക.

സ്കോർ : 3, സമയം : 5 മിനിട്ട്

■ ഉത്തരസൂചിക

- വിദേശ ആക്രമണത്തിൽ നിന്നും കടന്നുകയറ്റത്തിൽ നിന്നും സംരക്ഷിച്ച് തനതു സംസ്കാരം രൂപീകരിക്കുന്നു.
- വടക്ക് നിന്നുള്ള ശീതക്കാറ്റിനെ തടഞ്ഞ് നിർത്തി ഉത്തരേന്ത്യൻ സംസ്ഥാനങ്ങളെ അതിശൈത്യത്തിൽ നിന്നും സംരക്ഷിക്കുന്നു.

- മൺസൂൺ കാറ്റുകളെ തടഞ്ഞ് നിർത്തി മഴ ലഭ്യമാക്കുന്നു.
- നദികളുടെ ഉറവിടങ്ങൾ
- നിബിഡ വനങ്ങൾ

40. പഠനനേട്ടം

- ഇന്ത്യയിലെ നദികളെ ഹിമാലയൻ നദികളെന്നും ഉപദ്വീപീയ നദികളെന്നും വർഗ്ഗീകരിച്ച് പട്ടികപ്പെടുത്തുന്നു.

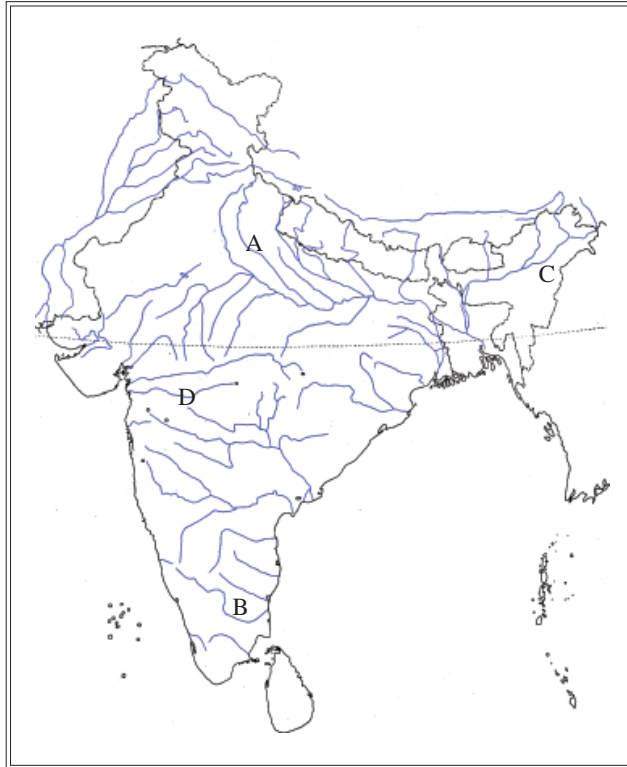

ഭൂപടത്തിൽ A, B, C, D എന്നിങ്ങനെ അടയാളപ്പെടുത്തിയിട്ടുള്ളത് ഇന്ത്യയിലെ ചില പ്രധാന നദികളാണ്. അവ ഏതൊക്കെയാണെന്ന് തിരിച്ചറിഞ്ഞ് ഹിമാലയൻ നദികൾ, ഉപദ്വീപീയ നദികൾ എന്ന് തരംതിരിച്ചെഴുതുക.

സ്കോർ : 4, സമയം : 4 മിനിട്ട്

■ ഉത്തരസൂചിക

- A. ഗംഗ, B. കാവേരി, C. ബ്രഹ്മപുത്ര, D. താപ്തി
- ഗംഗ, ബ്രഹ്മപുത്ര - ഹിമാലയൻ നദികൾ
  - കാവേരി, താപ്തി - ഉപദ്വീപീയ നദികൾ

41. പഠനനേട്ടം

- ഇന്ത്യയുടെ വൈവിധ്യമാർന്ന ഭൂപ്രകൃതിസവിശേഷതകൾ മനസ്സിലാക്കി വിശകലനം ചെയ്യുന്നു.



അറബിക്കടലിനും പശ്ചിമഘട്ടത്തിനും ഇടയിൽ സ്ഥിതി ചെയ്യുന്ന ഭൂപ്രകൃതിവിഭാഗവും ബംഗാൾ ഉൾക്കടലിനും പൂർവ്വഘട്ടത്തിനും ഇടയിൽ സ്ഥിതി ചെയ്യുന്ന ഭൂപ്രകൃതി വിഭാഗവും ഏതെന്ന് കണ്ടെത്തുക. അവയുടെ ഏതെങ്കിലും ഓരോ പ്രത്യേകതകൾ എഴുതുക.

സ്കോർ : 4, സമയം : 5 മിനിട്ട്

■ ഉത്തരസൂചിക

- യഥാക്രമം പടിഞ്ഞാറൻ തീരസമതലം, കിഴക്കൻ തീരസമതലം
- രണ്ടിന്റേയും ഏതെങ്കിലും ഓരോ സവിശേഷത എഴുതണം. (പാഠപുസ്തകം പേജ് 122 കാണുക)

42. പഠനനേട്ടം

- ഇന്ത്യയുടെ വൈവിധ്യമാർന്ന ഭൂപ്രകൃതിസവിശേഷതകൾ മനസ്സിലാക്കി വിശകലനം ചെയ്യുന്നു.

❓ ഉത്തരപർവത മേഖലയുമായി ബന്ധപ്പെട്ട് ചുവടെ നൽകിയിട്ടുള്ള ഫ്ലോചാർട്ടിൽ a, b, c, d, e, f എന്നിവ കണ്ടെത്തി എഴുതുക.

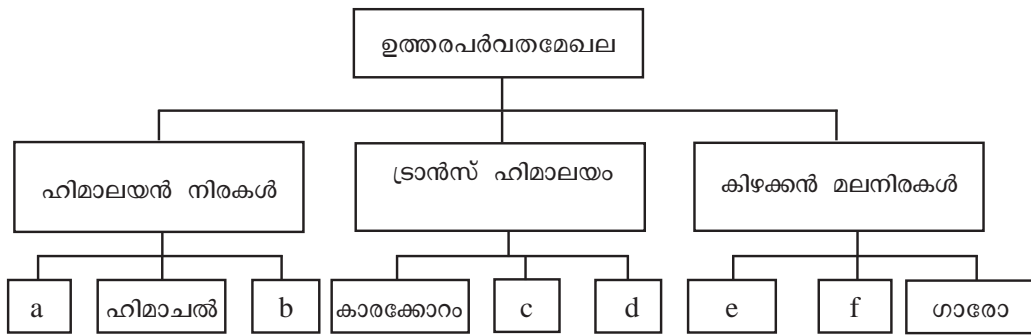

സ്കോർ : 3, സമയം : 4 മിനിട്ട്

■ ഉത്തരസൂചിക

- ഹിമാദ്രി
- സിവാലിക്
- ലഡാക്ക്
- സസ്ക്കർ
- ഖാസി
- ജയന്തിയ/പാട്കൈബും

43. പഠനനേട്ടം

- ഇന്ത്യയിലെ ഋതുക്കളുടെ സവിശേഷതകൾ വിവരിക്കുന്നു.

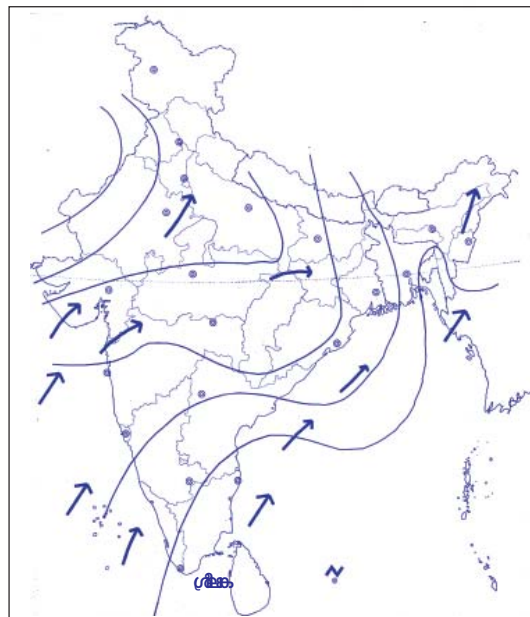

മൺസൂൺ കാറ്റിന്റെ ഗതി കാണിക്കുന്ന ഭൂപടമാണ് നൽകിയിട്ടുള്ളത്. ഭൂപടം നിരീക്ഷിച്ച് ചുവടെ കാണുന്ന സൂചകങ്ങളുടെ അടിസ്ഥാനത്തിൽ വിവരണം തയ്യാറാക്കുക.

- മൺസൂൺ കാലം
- കാറ്റിന്റെ സവിശേഷതകൾ

സ്കോർ : 4, സമയം : 5 മിനിട്ട്

■ ഉത്തരസൂചിക

- തെക്ക്-പടിഞ്ഞാറൻ മൺസൂൺ കാലം
- ഏതെങ്കിലും രണ്ട് സവിശേഷതകൾ

44. പഠനനേട്ടം

- ഇന്ത്യയിലെ ഋതുക്കളുടെ സവിശേഷതകൾ വിവരിക്കുന്നു.



തെക്ക് പടിഞ്ഞാറൻ മൺസൂൺ കാലത്ത് പശ്ചിമ ഘട്ടത്തിന്റെ പടിഞ്ഞാറ് ഭാഗങ്ങളിൽ കനത്ത മഴ ലഭിക്കുമ്പോൾ കിഴക്കൻ ചരിവുകളിൽ മഴ തീരെ കുറയുവാനുള്ള കാരണം രേഖപ്പെടുത്തുക.

സ്കോർ : 2, സമയം : 3 മിനിട്ട്

■ ഉത്തരസൂചിക

- തെക്ക്-പടിഞ്ഞാറ് നിന്ന് വീശുന്ന മൺസൂൺ കാറ്റുകളെ പശ്ചിമഘട്ടം തടയുന്നതിനാൽ ഈ പർവത നിരകളുടെ പടിഞ്ഞാറ് ഭാഗത്ത് അതിശക്തമായ മഴ ലഭിക്കുന്നു.
- എന്നാൽ ഈ നിരകളുടെ കിഴക്ക് ഭാഗത്ത് തെക്ക്-പടിഞ്ഞാറൻ കാറ്റ് എത്തുമ്പോൾ കാറ്റിലെ ഈർപ്പം കുറയുന്നതിനാൽ മഴ തീരെ കുറയുന്നു.

45. പഠനനേട്ടം

- ഇന്ത്യയിലെ നദികളെ ഹിമാലയൻ നദികളെന്നും ഉപദ്വീപീയ നദികളെന്നും വർഗീകരിച്ച് പട്ടികപ്പെടുത്തുന്നു.



ചുവടെ നൽകിയിട്ടുള്ള സൂചനകളിൽ നിന്നും നദികൾ കണ്ടെത്തി അവയുടെ ഏതെങ്കിലും രണ്ട് സവിശേഷതകൾ എഴുതുക?

- കൈലാസ പർവതനിരകളിലെ 'ചെമ്മയുങ്ങ്ദുങ്ങ്' ഹിമാനിയിൽ നിന്ന് ഉത്ഭവിക്കുന്ന നദി.
- ഒരു പ്രധാന പോഷകനദി യമുനയാണ്.

സ്കോർ : 3, സമയം : 4 മിനിട്ട്

■ ഉത്തരസൂചിക

- ബ്രഹ്മപുത്ര
  - ഗംഗ
- ഗംഗ, ബ്രഹ്മപുത്ര എന്നിവയുടെ രണ്ട് വീതം സവിശേഷതകൾ



46. പഠനനേട്ടം

- ഇന്ത്യയിലെ നദികളെ ഹിമാലയൻ നദികളെന്നും ഉപദ്വീപീയ നദികളെന്നും വർഗ്ഗീകരിച്ച് പട്ടികപ്പെടുത്തുന്നു.

**?** ഹിമാലയൻ നദികളും ഉപദ്വീപീയ നദികളും ഏറെ വ്യത്യസ്തങ്ങളാണെന്ന് താരതമ്യപഠനത്തിൽ കാണാം. ഈ പ്രസ്താവന സമർത്ഥിക്കുക.

സ്കോർ : 3, സമയം : 6 മിനിട്ട്

■ ഉത്തരസൂചിക

- ഹിമാലയൻ നദികളുടെയും ഉപദ്വീപീയ നദികളുടെയും ഏതെങ്കിലും മൂന്ന് വീതം വ്യത്യാസങ്ങൾ എഴുതണം. (പാഠപുസ്തകം പേജ് 120 കാണുക)

47. പഠനനേട്ടം

- ഇന്ത്യയുടെ കാലാവസ്ഥയിൽ ഹിമാലയപർവതനിരകളും മൺസൂൺകാറ്റുകളും ചെലുത്തുന്ന സ്വാധീനം വിശദീകരിക്കുന്നു.

**?** ഇന്ത്യയിലെ കാലാവസ്ഥാ വ്യതിയാനങ്ങൾക്ക് കാരണമാകുന്ന ഘടകങ്ങൾ ഏതെല്ലാം?

സ്കോർ : 2, സമയം : 3 മിനിട്ട്

■ ഉത്തരസൂചിക

- അക്ഷാംശീയ സ്ഥാനം, സമുദ്രസാമീപ്യം, കാറ്റുകൾ, സമുദ്രത്തിൽ നിന്നുള്ള അകലം, ഭൂപ്രകൃതി, സമുദ്രനിരപ്പിൽ നിന്നുള്ള ഉയരം.

48. പഠനനേട്ടം

- ഇന്ത്യയുടെ വൈവിധ്യമാർന്ന ഭൂപ്രകൃതിസവിശേഷതകൾ മനസ്സിലാക്കി വിശകലനം ചെയ്യുന്നു.

**?** കിഴക്കൻ തീരസമതലത്തിൽ നിന്ന് പടിഞ്ഞാറൻ തീരസമതലത്തിനുള്ള വ്യത്യാസങ്ങൾ ഉൾപ്പെടുത്തി കുറിപ്പ് തയ്യാറാക്കുക.

സ്കോർ : 4, സമയം : 4 മിനിട്ട്

■ ഉത്തരസൂചിക

- താരതമ്യേന വീതികുറവ്
- കായലുകളും തടാകങ്ങളും കാണാം
- മലബാർ തീരം, കൊങ്കൺ തീരം, ഗുജറാത്ത് തീരം എന്നിങ്ങനെ തിരിക്കാം
- അറബിക്കടലിനും പശ്ചിമഘട്ടത്തിനുമിടയിൽ
- റാൻ ഓഫ് കച്ച് മുതൽ കന്യാകുമാരി വരെ.

49. പഠനനേട്ടം

- ഇന്ത്യയിലെ ജന്തുക്കളുടെ സവിശേഷതകൾ വിവരിക്കുന്നു.

**?** ഇന്ത്യയിലെ വിവിധ പ്രദേശങ്ങളിൽ വ്യത്യസ്തങ്ങളായ കാലാവസ്ഥ അനുഭവപ്പെടുന്നതിന് കാരണമാകുന്ന ഏതെങ്കിലും നാല് ഘടകങ്ങൾ ഒരു ഉദാഹരണ സഹിതം എഴുതുക.

സ്കോർ : 4, സമയം : 6 മിനിട്ട്

■ ഉത്തരസൂചിക

- അക്ഷാംശീയ സ്ഥാനം, ഹിമാലയപർവതനിര, സമുദ്രസാമീപ്യം, കാറ്റുകൾ, സമുദ്രത്തിൽ നിന്നുള്ള അകലം, ഭൂപ്രകൃതി, സമുദ്രനിരപ്പിൽ നിന്നുള്ള ഉയരം. (ഉദാ ഹരണസഹിതം)

50. പഠനനേട്ടം

- ഇന്ത്യയിലെ ഋതുക്കളുടെ സവിശേഷതകൾ വിവരിക്കുന്നു.



ഇന്ത്യയിലെ മഴയുടെ വിതരണത്തിലുള്ള അസന്തുലിതാവസ്ഥയുടെ കാരണങ്ങളേവ?

സ്കോർ : 3, സമയം : 3 മിനിട്ട്

■ ഉത്തരസൂചിക

- സമുദ്രസാമീപ്യം, സമുദ്രത്തിൽ നിന്നുള്ള അകലം, പർവതനിരകളുടെ സ്ഥാനം, കാറ്റിന്റെ ദിശ, ഭൂഭാഗത്തിന്റെ വിസ്തൃതി എന്നിവയിൽ ഏതെങ്കിലും മൂന്നെണ്ണം എഴുതിയാൽ 3 സ്കോർ

51. പഠനനേട്ടം

- ഇന്ത്യയിലെ ഋതുക്കളുടെ സവിശേഷതകൾ വിവരിക്കുന്നു.



ഇന്ത്യയിലെ ഋതുക്കളുടെ സവിശേഷതകളെക്കുറിച്ച് ഒരു വിവരണം തയ്യാറാക്കുക.

സ്കോർ : 6, സമയം : 8 മിനിട്ട്

■ ഉത്തരസൂചിക

- ശൈത്യകാലം - സവിശേഷതകൾ
- ഉഷ്ണകാലം - സവിശേഷതകൾ
- തെക്കുപടിഞ്ഞാറൻ മൺസൂൺ കാലം - വിവരണം
- വടക്കു-കിഴക്കൻ മൺസൂൺ കാലം - വിവരണം

52. പഠനനേട്ടം

- ഇന്ത്യയുടെ വൈവിധ്യമാർന്ന ഭൂപ്രകൃതിസവിശേഷതകൾ മനസ്സിലാക്കി വിശകലനം ചെയ്യുന്നു.



ഉത്തരമഹാസമതലത്തിന്റെ ഭൂരിഭാഗം പ്രദേശത്തും എക്കൽമണ്ണ് കാണപ്പെടാനുള്ള കാരണങ്ങൾ എന്തെല്ലാം?

സ്കോർ : 2, സമയം : 2 മിനിട്ട്

■ ഉത്തരസൂചിക

- സിന്ധു - ഗംഗ - ബ്രഹ്മപുത്ര നദികളും പോഷക നദികളും ഹിമാലയത്തിൽ നിന്നും വഹിച്ചു കൊണ്ടു വരുന്ന അവസാദങ്ങൾ അടിഞ്ഞുകൂടി എക്കൽ മണ്ണ് രൂപപ്പെടുന്നു.

53. പഠനനേട്ടം

- ഇന്ത്യയുടെ വൈവിധ്യമാർന്ന ഭൂപ്രകൃതിസവിശേഷതകൾ മനസ്സിലാക്കി വിശകലനം ചെയ്യുന്നു.



ഉത്തരമഹാസമതലം, ഉപദ്വീപീയ പീഠഭൂമി എന്നിവിടങ്ങളിലെ പ്രധാന മണ്ണിനവും അവിടെ കൃഷി ചെയ്യുന്ന വിളകളും വ്യക്തമാക്കി ഒരു കുറിപ്പ് തയ്യാറാക്കുക.

സ്കോർ : 4, സമയം : 5 മിനിട്ട്

■ ഉത്തരസൂചിക

- ഉത്തരമഹാസമതലം - പ്രധാന മണ്ണിനങ്ങളും വിളകളും
- ഉപദ്വീപീയ പീഠഭൂമി - പ്രധാന മണ്ണിനങ്ങളും വിളകളും

54. പഠനനേട്ടം

- ഇന്ത്യയുടെ വൈവിധ്യമാർന്ന ഭൂപ്രകൃതിസവിശേഷതകൾ മനസ്സിലാക്കി വിശകലനം ചെയ്യുന്നു.



തെക്ക്-പടിഞ്ഞാറൻ ദിശയിൽ വീശുന്ന മൺസൂൺ കാറ്റിനെ ഇന്ത്യൻ ഉപദ്വീപ് ഏതെല്ലാം ശാഖകളായി വേർതിരിക്കുന്നു? അവ ഇന്ത്യയുടെ കാലാവസ്ഥയിൽ ചെലുത്തുന്ന സ്വാധീനം എന്തെല്ലാമാണ്?

സ്കോർ : 5, സമയം : 5 മിനിട്ട്

■ ഉത്തരസൂചിക

- അറേബ്യൻ ശാഖ, ബംഗാൾ ഉൾക്കടൽ ശാഖ
- അറേബ്യൻ ശാഖ, ബംഗാൾ ഉൾക്കടൽ ശാഖ എന്നിവയുടെ ഗതി വിവരിച്ച് അവ കാലാവസ്ഥയിൽ ചെലുത്തുന്ന സ്വാധീനം എഴുതുന്നതിന് 2 സ്കോർ വീതം

55. പഠനനേട്ടം

- ഇന്ത്യയിലെ നദികളെ ഹിമാലയൻ നദികളെന്നും ഉപദ്വീപീയ നദികളെന്നും വർഗീകരിച്ച് പട്ടികപ്പെടുത്തുന്നു.



ഏതെങ്കിലും രണ്ട് ഉപദ്വീപീയ നദികളുടെയും അവയുടെ ഓരോ പോഷകനദികളുടെയും പേരെഴുതുക.

സ്കോർ : 3, സമയം : 3 മിനിട്ട്

■ ഉത്തരസൂചിക

- മഹാനദി/ഗോദാവരി/കൃഷ്ണ/കാവേരി/നർമ്മദ/താപ്തി
- ഓരോ പോഷക നദി കൂടി എഴുതണം.

56. പഠനനേട്ടം

- കാലാവസ്ഥയിലും ഭൂപ്രകൃതിയിലുമുള്ള വൈവിധ്യങ്ങൾ മണ്ണിനങ്ങളിലും സസ്യ ജാലങ്ങളിലും ചെലുത്തുന്ന സ്വാധീനം വിശകലനം ചെയ്യുന്നു.

**?** 'ഇന്ത്യയിലെ ജനജീവിതത്തിൽ ഭൂമിശാസ്ത്ര സവിശേഷതകളുടെ പങ്ക്' എന്ന വിഷയത്തിൽ ഒരു സെമിനാർ പേപ്പർ തയ്യാറാക്കുക.

സ്കോർ : 6, സമയം : 10 മിനിട്ട്

■ ഉത്തരസൂചിക

- വിവിധ ഭൂപ്രകൃതി വിഭാഗങ്ങളിലെ ജനജീവിതം വിശദമാക്കണം.
- ഇന്ത്യയിലെ ജനജീവിതത്തിൽ കാലാവസ്ഥാ സ്വാധീനം വിശദമാക്കണം.
- ഇന്ത്യയിലെ ജനജീവിതത്തിൽ നദികളുടെ പങ്ക് വിശദമാക്കണം.

57. പഠനനേട്ടം

- ഇന്ത്യയുടെ കാലാവസ്ഥയിൽ ഹിമാലയ പർവതനിരകളും മൺസൂൺകാറ്റുകളും ചെലുത്തുന്ന സ്വാധീനം വിശദീകരിക്കുന്നു.

**?** ഇന്ത്യയിൽ അനുഭവപ്പെടുന്ന തെക്കുപടിഞ്ഞാറൻ മൺസൂൺ, വടക്കു കിഴക്കൻ മൺസൂൺ എന്നിവയെ താഴെ പറയുന്ന സൂചകങ്ങളുടെ അടിസ്ഥാനത്തിൽ താരതമ്യം ചെയ്യുക.

- രൂപപ്പെടുന്ന സാഹചര്യം
- മഴ ലഭിക്കുന്ന പ്രദേശങ്ങൾ

സ്കോർ : 4, സമയം : 6 മിനിട്ട്

■ ഉത്തരസൂചിക

- വേനൽക്കാലത്ത് സമുദ്രഭാഗത്തെ അപേക്ഷിച്ച് വൻകരഭാഗങ്ങൾ പെട്ടെന്ന് ചൂടു പിടിച്ച് ന്യൂനമർദ്ദമേഖല രൂപപ്പെടുന്നു. ഈ മർദ്ദവ്യത്യാസം ഇന്ത്യൻ മഹാസമുദ്രത്തിൽ നിന്നും വൻകരയിലേക്ക് കാറ്റ് വീശുന്നതിന് കാരണമാകുന്നു. ദക്ഷിണാർദ്ധ ഗോളത്തിൽ തെക്കു കിഴക്ക് ദിശയിൽ വീശുന്ന കാറ്റ് ഉത്തരാർദ്ധ ഗോളത്തിൽ കോറിയോലിസ് പ്രഭാവത്താൽ തെക്ക് പടിഞ്ഞാറ് ദിശയിൽ വീശുന്നു - തെക്ക് പടിഞ്ഞാറൻ മൺസൂൺ
- ശൈത്യകാലത്ത് ഉത്തരാർദ്ധഗോളത്തിലെ കരഭാഗത്ത് സമുദ്രഭാഗത്തെ അപേക്ഷിച്ച് ചൂട് കുറയുന്നതുമൂലം മർദ്ദം കൂടുന്നു. മർദ്ദത്തിലുണ്ടാകുന്ന വ്യത്യാസം ഉത്തരാർദ്ധഗോളത്തിൽ വടക്കു കിഴക്ക് ദിശയിൽ നിന്നും കാറ്റ് വീശുന്നതിന് കാരണമാകുന്നു. വടക്കുകിഴക്കൻ മൺസൂൺ കാറ്റ് തമിഴ്നാട്, കർണ്ണാടകം, കേരളം എന്നീ സംസ്ഥാനങ്ങളിൽ മഴ പെയ്യിക്കുന്നു.

58. പഠനനേട്ടം

- കാലാവസ്ഥയിലും ഭൂപ്രകൃതിയിലുമുള്ള വൈവിധ്യങ്ങൾ മണ്ണിനങ്ങളിലും സസ്യ ജാലങ്ങളിലും ചെലുത്തുന്ന സ്വാധീനം വിശകലനം ചെയ്യുന്നു.



ഇന്ത്യയിലെ ജനജീവിതത്തിൽ ഭൂപ്രകൃതി വിഭാഗങ്ങൾക്കുള്ള പങ്ക് നിർണ്ണായകമാണ്. വൈവിധ്യമാർന്ന ഭൂപ്രകൃതിയുടെ അടിസ്ഥാനത്തിൽ പ്രസ്താവന സാധ്യമാക്കുക.

സ്കോർ : 6, സമയം : മിനിട്ട്

■ ഉത്തരസൂചിക

- ഭൗമോപരിതല സവിശേഷതകളുടെ അടിസ്ഥാനത്തിൽ ഇന്ത്യയെ ഉത്തരപർവത മേഖല, ഉത്തരമഹാസമതലം, ഉപദ്വീപീയ പീഠഭൂമി, തീരപ്രദേശങ്ങളും ദ്വീപുകളും എന്നിങ്ങനെ നാല് ഭൂപ്രകൃതി വിഭാഗങ്ങളായി തരംതിരിച്ചിട്ടുണ്ട്
- ഉത്തരമഹാസമതലം ജനജീവിതത്തെ സ്വാധീനിച്ചതെങ്ങനെയെന്ന് വ്യക്തമാക്കണം (കുടുതൽ ഭക്ഷ്യധാന്യം, കരിമ്പ് ഉല്പാദനം, അനേകം നഗരങ്ങൾ വ്യവസായ കേന്ദ്രങ്ങൾ, ലോകത്തിലെ ജനസാന്ദ്രതയേറിയ മേഖല)
- ഇന്ത്യയിലെ ജനജീവിതത്തിൽ ഉത്തരപർവതത്തിന്റെ സ്വാധീനം വ്യക്തമാക്കണം.
- ഉപദ്വീപീയ പീഠഭൂമിയിലെ ജനജീവിതത്തെ കുറിച്ച് വ്യക്തമാക്കണം (ധാതു നിക്ഷേപം, വ്യവസായ കേന്ദ്രങ്ങൾ)
- തീരപ്രദേശവും ദ്വീപുകളും ജനജീവിതത്തെ സ്വാധീനിക്കുന്നതിനെക്കുറിച്ച് വ്യക്തമാക്കണം (ഫലപുഷ്ടമായ മണ്ണ്, ആണവോർജ്ജ ഉല്പാദനം, മത്സ്യബന്ധനം)

## ഇന്ത്യയുടെ വിഭവസമ്പത്ത്

### 1. പഠനനേട്ടം

- ഇന്ത്യയിലെ കാർഷികകാലങ്ങൾക്കനുസരിച്ച് വിളകളെ വർഗീകരിക്കുന്നു.



ഇന്ത്യയിൽ പൊതുവെ മൂന്ന് കാർഷികകാലങ്ങളാണുള്ളത്. ചുവടെ നൽകിയിട്ടുള്ള വിവരങ്ങൾ ഓരോന്നും ഏത് കാർഷികകാലവുമായി ബന്ധപ്പെട്ടതാണെന്ന് തിരിച്ചറിഞ്ഞ് പ്രസ്തുത കാലത്തിന്റെ മറ്റൊരു സവിശേഷത കൂടി എഴുതുക.

- ഗോതമ്പാണ് പ്രധാന വിള
- മാർച്ച് മുതൽ മെയ് വരെയാണ് ഈ കാലം
- മൺസൂണിന്റെ ആരംഭം മുതൽ അവസാനം വരെയാണ് ഈ കാലം

സ്കോർ : 3, സമയം : 3 മിനിട്ട്

#### ■ ഉത്തരസൂചിക

- റാബി - നവംബർ മുതൽ ഫെബ്രുവരി വരെയാണ് ഈ കാലം
- സൈദ് - പച്ചക്കറികൾ, പഴവർഗ്ഗങ്ങൾ തുടങ്ങിയവ കൃഷി ചെയ്യുന്നു
- ഖാരിഫ് - നെല്ല്, ചോളം, തിനവിളകൾ തുടങ്ങിയവ കൃഷി ചെയ്യുന്നു

### 2. പഠനനേട്ടം

- കാർഷികവിളകളെ ഭക്ഷ്യവിളകൾ, നാണ്യവിളകൾ എന്നിങ്ങനെ തരംതിരിക്കുന്നു.



ചുവടെ നൽകിയിട്ടുള്ളതിൽ ഒരു വിളയെ നാണ്യവിളയായി കണക്കാക്കാം. വിളയെ തെന്ന് തിരിച്ചറിഞ്ഞ് എഴുതുക. നിങ്ങൾ അത് തെരഞ്ഞെടുക്കാനുള്ള കാരണം എഴുതുക.

- നെല്ല്
- കരിമ്പ്
- ഗോതമ്പ്
- ചോളം

സ്കോർ : 2, സമയം : 2 മിനിട്ട്

#### ■ ഉത്തരസൂചിക

- കരിമ്പ്
  - കരിമ്പ് ഏറെ വ്യാവസായിക വാണിജ്യ പ്രാധാന്യമുള്ള വിളയാണ്. പഞ്ചസാര വ്യവസായത്തിലെ മുഖ്യ അസംസ്കൃത വസ്തുവാണിത്.

3. പഠനനേട്ടം

- ഇന്ത്യയിലെ പ്രധാന കാർഷികവിളകൾക്ക് ആവശ്യമായ ഭൂമിശാസ്ത്ര സാഹചര്യങ്ങൾ വിശകലനം ചെയ്യുന്നു.

**?** നെല്ല് ഗോതമ്പും ഇന്ത്യയിലെ മുഖ്യഭക്ഷ്യവിളകളാണ്. എന്നാൽ ഈ വിളകളുടെ വളർച്ചയ്ക്ക് ആവശ്യമായ ഭൗതിക സാഹചര്യങ്ങൾ തികച്ചും വ്യത്യസ്തമാണ്. എന്തൊക്കെയാണീ വ്യത്യാസങ്ങൾ?

സ്കോർ : 4, സമയം : 4 മിനിട്ട്

■ ഉത്തരസൂചിക

- നെല്ല് ഖാരിഫ് വിളയാണ്, ഗോതമ്പ് റാബി വിളയാണ്.
- ഉയർന്നതാപനിലയും (24°C ൽ കൂടുതൽ) ധാരാളം മഴയും (150 സെ.മീ. ൽ കൂടുതൽ) നെൽകൃഷിക്ക് ആവശ്യമാണ്. ഗോതമ്പ് കൃഷിക്ക് 10° മുതൽ 26° വരെ താപനിലയും കുറഞ്ഞതോതിലുള്ള മഴയും ആവശ്യമാണ് (75 സെ.മീ. ൽ കുറവ്).
- എക്കൽമണ്ണാണ് ഈ രണ്ട് വിളകൾക്കും ആവശ്യമെങ്കിലും ഗോതമ്പ് കൃഷിക്ക് നന്നായി ജലം വാർന്നു പോകുന്ന എക്കൽമണ്ണാണ് അനുയോജ്യം.

4. പഠനനേട്ടം

- ഇന്ത്യയിലെ കാർഷികകാലങ്ങൾക്കനുസരിച്ച് വിളകളെ വർഗീകരിക്കുന്നു.
- ഇന്ത്യയിലെ പ്രധാന കാർഷികവിളകൾക്ക് ആവശ്യമായ ഭൂമിശാസ്ത്ര സാഹചര്യങ്ങൾ വിശകലനം ചെയ്യുന്നു.

**?** ചുവടെ നൽകിയിട്ടുള്ളതിൽ നെല്ല് ഗോതമ്പും ഉൽപാദിപ്പിക്കുന്ന സംസ്ഥാനമേത്? ഒരേ കൃഷിയിടത്തിൽ രണ്ട് വ്യത്യസ്ത വിളകൾ എങ്ങനെയാണ് കൃഷി ചെയ്യുന്നത്.

- കേരളം
- ആന്ധ്രപ്രദേശ്
- ഗോവ
- ഉത്തർപ്രദേശ്

സ്കോർ : 2, സമയം : 4 മിനിട്ട്

■ ഉത്തരസൂചിക

- ഉത്തർപ്രദേശ്
- ഇവിടെ നെല്ല് ഖാരിഫ് വിളയായും ഗോതമ്പ് റാബി വിളയായും കൃഷി ചെയ്യുന്നു.

5. പഠനനേട്ടം

- കാർഷികവിളകളെ ഭക്ഷ്യവിളകൾ, നാണ്യവിളകൾ എന്നിങ്ങനെ തരംതിരിക്കുന്നു. ചുവടെ നൽകിയിട്ടുള്ള കാർഷികവിളകളെ ഫ്ലോചാർട്ടിൽ യഥാസ്ഥാനത്ത് എഴുതി ചേർക്കുക.

ഏലം, തേയില, ചണം, കാപ്പി, പരുത്തി, കുരുമുളക്

സ്കോർ : 3, സമയം : 3 മിനിട്ട്

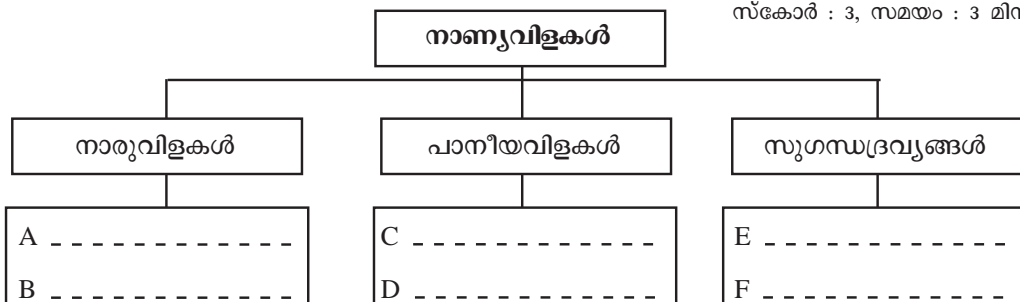

■ ഉത്തരസൂചിക

- A. പരുത്തി
- B. ചണം
- C. തേയില
- D. കാപ്പി
- E. ഏലം
- F. കുരുമുളക്

6. പഠനനേട്ടം

- കൃഷിയധിഷ്ഠിത വ്യവസായങ്ങളുടെയും ധാതു അധിഷ്ഠിത വ്യവസായങ്ങളുടെയും പട്ടിക തയ്യാറാക്കുന്നു.



മൂന്നാലി നഗരത്തെ 'കോട്ടണോപോളിസ്' എന്ന് വിളിക്കുന്നതെന്തുകൊണ്ട്? മേൽസൂചിപ്പിച്ച വിശേഷണത്തിന് മൂന്നാലിയെ യോഗ്യമാക്കുന്ന അനുകൂല ഘടകങ്ങളെന്തെല്ലാം?

സ്കോർ : 3, സമയം : 4 മിനിട്ട്

■ ഉത്തരസൂചിക

- ഇന്ത്യയിലെ ഏറ്റവും പ്രധാന പരുത്തിതുണി ഉൽപാദകകേന്ദ്രം മൂന്നാലിയാണ്.
- സമീപ പ്രദേശങ്ങളിൽ നിന്നും സുലഭമായ അസംസ്കൃതവസ്തുക്കൾ - കുറഞ്ഞ നിരക്കിൽ ലഭ്യമാകുന്ന ഉൾജലം - മൂന്നാലി തുറമുഖത്തിന്റെ കയറ്റിറക്കുമതി സാധ്യതകൾ - മനുഷ്യവിഭവ ലഭ്യത തുടങ്ങിയവ.

7. പഠനനേട്ടം

- ഇന്ത്യയിലെ പ്രധാന കാർഷികവിളകൾക്ക് ആവശ്യമായ ഭൂമിശാസ്ത്രസാഹചര്യങ്ങൾ വിശകലനം ചെയ്യുന്നു.



ചണം ഉൽപാദനത്തിൽ ഇന്ത്യയ്ക്ക് രണ്ടാം സ്ഥാനമാണുള്ളത്.

- i. ഏതൊക്കെ സംസ്ഥാനങ്ങളിലാണ് ചണം കൃഷി ചെയ്യുന്നത്?
- ii. ചണം കൃഷിക്ക് ആവശ്യമായ ഭൂമിശാസ്ത്രസാഹചര്യങ്ങൾ എന്തെല്ലാം?
- iii. ചണം ഉൽപന്നങ്ങൾക്ക് അന്താരാഷ്ട്ര വിപണിയിൽ പ്രിയം ഏറ്റെടുക്കുന്നതിന്റെ കാരണമെന്ത്?

സ്കോർ : 3, സമയം : 3 മിനിട്ട്

■ ഉത്തരസൂചിക

- i. പശ്ചിമബംഗാൾ, ആന്ധ്രം, ഒഡീഷ
- ii. ഉയർന്നതാപനിലയും 150 സെ.മീ. ൽ ഉയർന്ന മഴയും, ജലം വാർന്നു പോകുന്ന എക്കൽമണ്ണ്
- iii. കുറഞ്ഞ വില

8. പഠനനേട്ടം

- ഇന്ത്യയിലെ പ്രധാന കാർഷികവിളകൾക്ക് ആവശ്യമായ ഭൂമിശാസ്ത്രസാഹചര്യങ്ങൾ വിശകലനം ചെയ്യുന്നു.



നൽകിയിട്ടുള്ള പദം ഇന്ത്യയിലെ ഒരു പ്രധാന നാണ്യവിളയെക്കുറിച്ചുള്ളതാണ്. വിളയെ തിരിച്ചറിഞ്ഞ് ഉൽപാദക സംസ്ഥാനങ്ങൾ ഏതെല്ലാമെന്നെഴുതുക.

- അറബിക്ക

സ്കോർ : 2, സമയം : 2 മിനിട്ട്

■ ഉത്തരസൂചിക

- കാപ്പി
- കർണ്ണാടകം, തമിഴ്നാട്, കേരളം



9. പഠനനേട്ടം

- കൃഷിയധിഷ്ഠിത വ്യവസായങ്ങളുടെയും ധാതു അധിഷ്ഠിത വ്യവസായങ്ങളുടെയും പട്ടിക തയ്യാറാക്കുന്നു.

**?** പഞ്ചസാരമില്ലുകൾ കരിമ്പുൽപാദിപ്പിക്കുന്ന മേഖലകളോട് ചേർന്നാണ് സ്ഥിതി ചെയ്യുന്നത്. എന്തുകൊണ്ട്?

സ്കോർ : 2, സമയം : 2 മിനിട്ട്

■ ഉത്തരസൂചിക

- പഞ്ചസാര ഉൽപാദനത്തിന് കാലതാമസമുണ്ടായാൽ കരിമ്പിലെ 'സൂക്രോസ്' അംശം കുറയും.

10. പഠനനേട്ടം

- കൃഷിയധിഷ്ഠിത വ്യവസായങ്ങളുടെയും ധാതു അധിഷ്ഠിത വ്യവസായങ്ങളുടെയും പട്ടിക തയ്യാറാക്കുന്നു.

**?** റബർ ഉൽപാദനത്തിൽ ഒന്നാം സ്ഥാനത്തുള്ള സംസ്ഥാനമേത്? അവിടെ അതിന് അനുകൂലമായ സാഹചര്യങ്ങളെന്തെല്ലാം?

സ്കോർ : 3, സമയം : മിനിട്ട്

■ ഉത്തരസൂചിക

- കേരളം
- ലാറ്ററൈറ്റ് മണ്ണ് - 25° സെൽഷ്യസിൽ ഉയർന്ന ഉഷ്ണമാവ് - 150 സെ.മീ. ൽ കൂടുതൽ മഴ

11. പഠനനേട്ടം

- ധാതുക്കളെ വർഗീകരിച്ച് ഉദാഹരണസഹിതം ഫ്ളോചാർട്ട് തയ്യാറാക്കുന്നു.

**?** ചുവടെ നൽകിയിട്ടുള്ള പട്ടികയിൽ കോളം A ധാതുക്കളുടെ വിവിധ തരങ്ങളെയും കോളം B അവയുടെ ഉദാഹരണങ്ങളെയും സൂചിപ്പിക്കും വിധം ഒഴിഞ്ഞ കളങ്ങൾ നിറയ്ക്കുക.

A	B
ഇരുമ്പിന്റെ അംശമുള്ള ലോഹധാതുക്കൾ	1. _____
2. _____	ചെമ്പ്
ധാതു ഇന്ധനങ്ങൾ	3. _____
4. _____	അദ്രം

സ്കോർ : 4, സമയം : 4 മിനിട്ട്

■ ഉത്തരസൂചിക

1. ഇരുമ്പയിർ/മാംഗനീസ്
2. ഇരുമ്പിന്റെ അംശമില്ലാത്ത ലോഹങ്ങൾ
3. കൽക്കരി, പെട്രോളിയം, പ്രകൃതിവാതകം
4. മൈക്ക, ചുണ്ണാമ്പ്കല്ല്

1 2. പഠനനേട്ടം

- ധാതുക്കളെ വർഗീകരിച്ച് ഉദാഹരണസഹിതം ഫ്ലോചാർട്ട് തയ്യാറാക്കുന്നു.
- ധാതുക്കളുടെ വിതരണഭൂപടം തയ്യാറാക്കുന്നു.

**?** ഒഡിഷയിലെ ഡാർ, ജാർഖണ്ഡിലെ സിങ്ഭം, കർണ്ണാടകത്തിലെ ബെല്ലാരി, തമിഴ്നാട്ടിലെ സേലം എന്നീ സ്ഥലങ്ങൾ ഒരു പ്രധാന ലോഹധാതുവിന്റെ ഖനനത്തിന് പ്രസക്തമാണ്.

- ഏതാണീ ലോഹധാതു?
- ഇന്ത്യയിൽ ലഭ്യമാകുന്ന മുഖ്യ അയിരുകൾ ഏതെല്ലാം?
- ഇന്ത്യയിൽ ഈ ധാതുവിന്റെ ആഭ്യന്തര ഉപയോഗം വർദ്ധിക്കാൻ കാരണമെന്ത്?

സ്കോർ : 3, സമയം : 3 മിനിട്ട്

■ ഉത്തരസൂചിക

- ഇരുമ്പയിർ
- ഹേമറ്റൈറ്റ്, മാഗ്നറ്റൈറ്റ്, ലിമണൈറ്റ്, സിഡറൈറ്റ്
- ഇരുമ്പുരുക്ക് വ്യവസായശാലകളുടെ വികസനം

1 3. പഠനനേട്ടം

- കൃഷിയധിഷ്ഠിത വ്യവസായങ്ങളുടെയും ധാതു അധിഷ്ഠിത വ്യവസായങ്ങളുടെയും പട്ടിക തയ്യാറാക്കുന്നു.

**?** ഇരുമ്പുരുക്ക് വ്യവസായത്തിൽ ഇരുമ്പയിർ കൂടാതെ മറ്റേതെല്ലാം അസംസ്കൃതവസ്തുക്കളാണ് വേണ്ടത്? ഇരുമ്പുരുക്ക് വ്യവസായശാലകളുടെ സ്ഥാനനിർണ്ണയത്തെ സാധ്യമാക്കുന്ന ഘടകങ്ങൾ എന്തെല്ലാം?

സ്കോർ : 4, സമയം : 4 മിനിട്ട്

■ ഉത്തരസൂചിക

- കൽക്കരി, മാംഗനീസ്, ചുണ്ണാമ്പ്കല്ല്, ഡോളമൈറ്റ്
- അസംസ്കൃതവസ്തുക്കൾ, ജലലഭ്യത, ഗതാഗതസൗകര്യങ്ങൾ, കയറ്റുമതി സൗകര്യങ്ങൾ, തൊഴിലാളികളുടെ ലഭ്യത.

1 4. പഠനനേട്ടം

- കൃഷിയധിഷ്ഠിത വ്യവസായങ്ങളുടെയും ധാതു അധിഷ്ഠിത വ്യവസായങ്ങളുടെയും പട്ടിക തയ്യാറാക്കുന്നു.

**?** ഇന്ത്യയിലെ ഇരുമ്പുരുക്ക് ശാലകളെ സംബന്ധിച്ച് ചുവടെ നൽകിയിട്ടുള്ള ചോദ്യങ്ങൾക്ക് ഉത്തരമെഴുതുക.

- ഏറ്റവും വലിയ സ്വകാര്യമേഖലാ ഇരുമ്പുരുക്ക് വ്യവസായം ഏത്? എവിടെ?
- ആദ്യ പൊതുമേഖലാ ഇരുമ്പുരുക്ക് സംരംഭമായ ഇന്ത്യൻ അയൺ ആന്റ് സ്റ്റീൽ കമ്പനി (IISCO) പശ്ചിമബംഗാളിൽ ഏതൊക്കെ സ്ഥലങ്ങളിലാണ് സ്ഥിതി ചെയ്യുന്നത്?
- ദക്ഷിണേന്ത്യയിലെ ആദ്യ ഇരുമ്പുരുക്ക് ശാലയേത്?

സ്കോർ : 3, സമയം : 3 മിനിട്ട്

■ ഉത്തരസൂചിക

- i. ടാറ്റാ ഇരുമ്പുരുക്കുശാല, ജംഷഡ്‌പൂർ
- ii. കുൾട്ടി, ബേൺപൂർ, ഹീരാപൂർ
- iii. വിശേഷരത്ന ഇരുമ്പുരുക്കുശാല (VISL) കർണ്ണാടകം

15. പഠനനേട്ടം

- ധാതുക്കളുടെ വിതരണഭൂപടം തയ്യാറാക്കുന്നു.



വൈദ്യുതോപകരണ വ്യവസായങ്ങളിൽ ഉപയോഗിക്കുന്ന രണ്ട് ധാതുക്കളാണ് ചെമ്പും, മൈക്കയും (അഭ്രം). ഈ ധാതുക്കളുടെ എന്ത് സവിശേഷതയാണ് പ്രസ്തുത മേഖലയിലെ ഉപയോഗക്ഷമതയ്ക്ക് കാരണമെന്ന് വ്യക്തമാക്കുക.

സ്കോർ : 2, സമയം : 2 മിനിട്ട്

■ ഉത്തരസൂചിക

- ചെമ്പ് - വൈദ്യുതചാലകമാണ് (Conductor)
- മൈക്ക - കുചാലകമാണ് (ഇൻസുലേറ്റർ)

16. പഠനനേട്ടം

- ധാതുക്കളുടെ വിതരണഭൂപടം തയ്യാറാക്കുന്നു.



പെട്രോളിയം ഉൽപാദനത്തിൽ ഡിഗ്ബോയ്, മുംബൈ ഹൈ എന്നീ സ്ഥലങ്ങൾ വ്യത്യസ്ത തരത്തിൽ പ്രസിദ്ധമാണ്. എങ്ങനെ?

സ്കോർ : 2, സമയം : 2 മിനിട്ട്

■ ഉത്തരസൂചിക

- ആസ്സാമിലെ ഡിഗ്ബോയിലാണ് ആദ്യമായി എണ്ണ ഖനനം ആരംഭിച്ചത്.
- മുംബൈ ഹൈയാണ് ഇന്ത്യയിലെ ഏറ്റവും വലിയ പെട്രോളിയം ഖനി.

17. പഠനനേട്ടം

- ധാതുക്കളുടെ വിതരണഭൂപടം തയ്യാറാക്കുന്നു.



നൽകിയിട്ടുള്ളവയെ ചേരുംപടിചേർത്താൽ കിട്ടുന്ന ഏറ്റവും ശരിയായ ജോഡികൾ ഏതെന്ന് കണ്ടെത്തുക.

A	B
1. ഝാറിയ	i. ലിഗ്നൈറ്റ്
2. നെയ്വേലി	ii. പെട്രോളിയം
3. കൂടംകുളം	iii. കൽക്കരി
4. ഡിഗ്ബോയ്	iv. ആണവോർജ്ജം

- a. 1(i) 2(iii) 3(ii) 4(iv)
- b. 1(i) 2(ii) 3(iii) 4(iv)
- c. 1(iv) 2(iii) 3(ii) 4(i)
- d. 1(iii) 2(i) 3(iv) 4(ii)

സ്കോർ : 2, സമയം : 2 മിനിട്ട്

■ ഉത്തരസൂചിക

- d. 1(iii) 2(i) 3(iv) 4(ii)

18. പഠനനേട്ടം

- ധാതുക്കളുടെ വിതരണഭൂപടം തയ്യാറാക്കുന്നു.

**?** ഇന്ത്യയിലെ പ്രധാന അണുശക്തി നിലയങ്ങളാണ് ഭൂപടത്തിൽ രേഖപ്പെടുത്തി നൽകിയിട്ടുള്ളത്. ഓരോന്നും തിരിച്ചറിഞ്ഞ് പേരെഴുതുക.

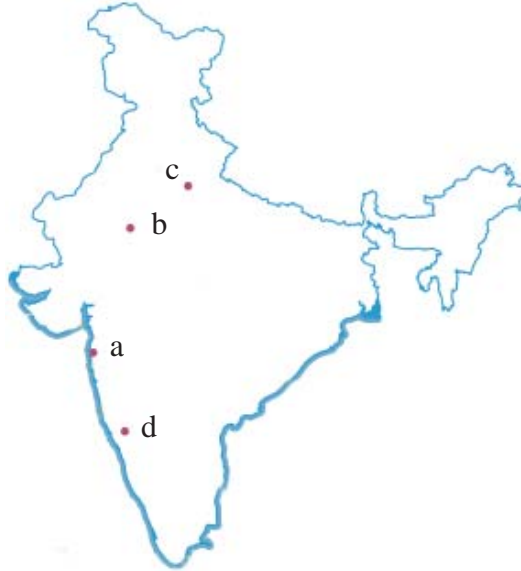

: 4, സമയം : 4 മിനിട്ട്

■ ഉത്തരസൂചിക

- a. താരാപുർ
- b. റാവൽഭട്ട
- c. നറോറ
- d. കൈഗ

19. പഠനനേട്ടം

- ധാതുക്കളുടെ വിതരണഭൂപടം തയ്യാറാക്കുന്നു.

**?** ആധുനിക കാലത്ത് പാരമ്പര്യേതര ഊർജ്ജസ്രോതസുകളുടെ പ്രസക്തിയെന്ത്? കേരളത്തിൽ ഉപയോഗപ്പെടുത്താവുന്ന ഏതെങ്കിലും രണ്ട് പാരമ്പര്യേതര സ്രോതസുകൾ നിർദ്ദേശിക്കുക.

സ്കോർ : 3, സമയം : 3 മിനിട്ട്

■ ഉത്തരസൂചിക

- ചെലവ് കുറവ്, പുനസ്ഥാപിക്കപ്പെടുന്നു, പരിസ്ഥിതി പ്രശ്നങ്ങളില്ല.
- സൗരോർജ്ജം, തിരമാല - വേലിയോർജ്ജം, ജൈവവാതകം, കാറ്റിൽ നിന്നുള്ള ഊർജ്ജം

20. പഠനനേട്ടം

- ധാതുക്കളുടെ വിതരണഭൂപടം തയ്യാറാക്കുന്നു.

**?** ഇന്ത്യയിൽ റയിൽ ഗതാഗതമേഖലയിൽ കാലികമായ പരിഷ്കാരങ്ങൾ നടപ്പിലാക്കിവരുന്നു. ഏതെങ്കിലും രണ്ട് ഉദാഹരണങ്ങൾ ചൂണ്ടിക്കാട്ടുക.

സ്കോർ : 2, സമയം : 2 മിനിട്ട്

**■ ഉത്തരസൂചിക**

- റയിൽ പാളങ്ങൾ പൂർണ്ണമായും ബ്രോഡ്ഗേജ് ആകുന്നു.
- ആവിയന്ത്രങ്ങൾ മാറ്റി ഡീസൽ - വൈദ്യുത ഇഞ്ചിനുകളാക്കുന്നു.
- മെട്രോറയിൽ പദ്ധതികൾ നിലവിൽ വരുന്നു.

**21. പഠനനേട്ടം**

- ഇന്ത്യയിലെ പ്രധാന ഗതാഗതമാർഗങ്ങൾ സംബന്ധിച്ച വിവരണം തയ്യാറാക്കുന്നു.



പട്ടികയിൽ ഇന്ത്യയിലെ ദേശീയ ജലപാതകളെയാണ് സൂചിപ്പിച്ചിട്ടുള്ളത്. വിട്ടുപോയവ എഴുതിചേർക്കുക.

ദേശീയ ജലപാതകൾ	കൂട്ടിയിണക്കുന്ന സ്ഥലങ്ങൾ
----- NW <sub>2</sub> -----	കൊല്ലം മുതൽ കോട്ടപ്പുറം വരെ ----- മുതൽ ----- വരെ അലഹബാദ് മുതൽ ഹാൽഡിയ വരെ കാക്കിനാട് മുതൽ പുതുച്ചേരി വരെ

സ്കോർ : 4, സമയം : 4 മിനിട്ട്

**■ ഉത്തരസൂചിക**

1. NW<sub>3</sub>
2. സാദിയ മുതൽ ദുബ്രി വരെ
3. NW<sub>1</sub>
4. NW<sub>4</sub>

**22. പഠനനേട്ടം**

- പ്രധാന തുറമുഖങ്ങളെ ഇന്ത്യയുടെ രൂപരേഖയിൽ അടയാളപ്പെടുത്തുന്നു.



ചുവടെ സൂചിപ്പിച്ചിട്ടുള്ള തുറമുഖങ്ങൾ തിരിച്ചറിഞ്ഞ് ഇന്ത്യയുടെ ഭൂപടത്തിൽ ശരിയായ സ്ഥാനത്ത് രേഖപ്പെടുത്തുക.

- A. മുംബൈ തുറമുഖത്തിന് ഏറ്റവും അടുത്തായുള്ള മറ്റൊരു പ്രധാന തുറമുഖം
- B. കേരളത്തിലെ പ്രധാന തുറമുഖം
- C. ഇന്ത്യയുടെ ഏറ്റവും തെക്കായി സ്ഥിതി ചെയ്യുന്ന പ്രധാന തുറമുഖം
- D. ആന്ധ്രാപ്രദേശിലെ പ്രധാന തുറമുഖം

സ്കോർ : 4, സമയം : 4 മിനിട്ട്

**■ ഉത്തരസൂചിക**

- A. നെവാഷേവാ
- B. കൊച്ചി
- C. തൂത്തുക്കുടി
- D. വിശാഖപട്ടണം

23. പഠനനേട്ടം

- പ്രധാന തുറമുഖങ്ങളെ ഇന്ത്യയുടെ രൂപരേഖയിൽ അടയാളപ്പെടുത്തുന്നു.



ഇന്ത്യയുടെ രൂപരേഖയിൽ താഴെ പറയുന്നവ അടയാളപ്പെടുത്തുക.

- കണ്ടൽ
- മംഗലാപുരം
- മുംബൈ
- കൊൽക്കത്ത

സ്കോർ : 1, സമയം : 2 മിനിട്ട്

■ ഉത്തരസൂചിക

- കണ്ടൽ, മംഗലാപുരം, മുംബൈ, കൊൽക്കത്ത എന്നിവ ഭൂപടത്തിൽ യഥാസ്ഥാനത്ത് രേഖപ്പെടുത്തി പേരെഴുതണം.

24. പഠനനേട്ടം

- കാർഷികവിളകളെ ഭക്ഷ്യവിളകൾ, നാണ്യവിളകൾ എന്നിങ്ങനെ തരംതിരിക്കുന്നു.



ഇന്ത്യയിൽ കൃഷി ചെയ്യുന്ന ഏതെങ്കിലും പ്രധാനപ്പെട്ട മൂന്ന് നാണ്യവിളകൾ കണ്ടെത്തി അവയുടെ കൃഷിയ്ക്കാവശ്യമായ ഭൂമിശാസ്ത്ര ഘടകങ്ങളും അവ കൃഷി ചെയ്യപ്പെടുന്ന സംസ്ഥാനങ്ങളും ഉൾപ്പെടുത്തി ഒരു വിവരണം തയ്യാറാക്കുക.

സ്കോർ : 6, സമയം : 8 മിനിട്ട്

■ ഉത്തരസൂചിക

- ഉഷ്ണമേഖലാ വിളയായ പരുത്തി കൃഷി ചെയ്യുന്നതിനാവശ്യമായ ഭൂമിശാസ്ത്ര ഘടകങ്ങളും അവ കൃഷിചെയ്യുന്ന സംസ്ഥാനങ്ങളും
- ചണംകൃഷിക്ക് അനുയോജ്യമായ ഭൂമിശാസ്ത്ര ഘടകങ്ങളും അവ കൃഷി ചെയ്യുന്ന സംസ്ഥാനങ്ങളും
- കരിമ്പ് കൃഷിക്ക് അനുയോജ്യമായ ഭൂമിശാസ്ത്ര ഘടകങ്ങളും അവ കൃഷി ചെയ്യുന്ന സംസ്ഥാനങ്ങളും

25. പഠനനേട്ടം

- ഇന്ത്യയിലെ ഭൗതികസവിശേഷതകൾക്ക് കാർഷികമേഖലയിലുള്ള സ്വാധീനം വിലയിരുത്തുന്നു.



‘ഇന്ത്യയിൽ എല്ലാ കാലങ്ങളിലും ഒരേ വിളകൾ കൃഷി ചെയ്യുന്നില്ല’. കാർഷിക കാലങ്ങളുടെ അടിസ്ഥാനത്തിൽ പ്രസ്താവന വിശകലനം ചെയ്ത് കുറിപ്പ് തയ്യാറാക്കുക.

സ്കോർ : 3, സമയം : 3 മിനിട്ട്

■ ഉത്തരസൂചിക

- ഖാരിഫ്, റാബി, സൈദ് എന്നീ കാർഷിക കാലങ്ങൾ എഴുതി ഈ വ്യത്യസ്ത കാലങ്ങളിൽ അതാതിനനുസൃതമായുള്ള വിളകൾ മാത്രമേ കൃഷി ചെയ്യുന്നുള്ളൂ എന്ന് സമർത്ഥിക്കണം.

26. പഠനനേട്ടം

- ഇന്ത്യയിലെ പ്രധാന കാർഷികവിളകൾക്ക് ആവശ്യമായ ഭൂമിശാസ്ത്ര സാഹചര്യങ്ങൾ വിശകലനം ചെയ്യുന്നു.

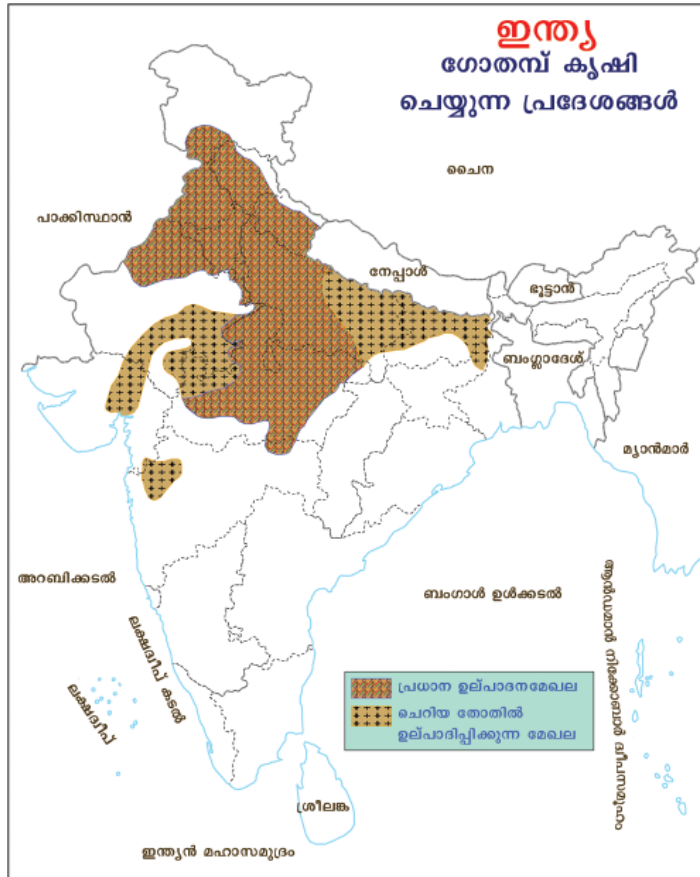

ഇന്ത്യയിൽ-ഗോതമ്പ് കൃഷി ചെയ്യുന്ന പ്രദേശങ്ങളാണ് ഭൂപടത്തിൽ ഷെയ്ഡ് ചെയ്ത് രേഖപ്പെടുത്തിയിരിക്കുന്നത്. ഭൂപടം പരിശോധിച്ച് ചുവടെ നൽകിയിട്ടുള്ള ചോദ്യങ്ങൾക്ക് ഉത്തരമെഴുതുക.

- പ്രധാന ഗോതമ്പ് ഉൽപ്പാദക സംസ്ഥാനങ്ങൾ ഏവ?
- ഈ സംസ്ഥാനങ്ങളിൽ ഗോതമ്പ് കൃഷിക്ക് അനുകൂലമായ രണ്ട് ഭൂമിശാസ്ത്ര സവിശേഷതകൾ എഴുതുക
- കേരളത്തിൽ എന്തുകൊണ്ടാണ് ഗോതമ്പ് കൃഷി ചെയ്യാത്തത്?

സ്കോർ : 3, സമയം : 3 മിനിട്ട്

■ ഉത്തരസൂചിക

- ഉത്തർ പ്രദേശ്, പഞ്ചാബ്, ഹരിയാന, രാജസ്ഥാൻ, മധ്യപ്രദേശ്
- അനുയോജ്യമായ മണ്ണിനം, ജലസേചന സൗകര്യം, ഊഷ്മാവ്, വർഷപാതം ഇവയിൽ ഏതെങ്കിലും നാല് ഘടകങ്ങൾ
- കേരളത്തിലെ മണ്ണ്, താപനില, വർഷപാതം ഇവ ഗോതമ്പിന്റെ വളർച്ചയ്ക്ക് യോജിച്ചതല്ല

27. പഠനനേട്ടം

- ഇന്ത്യയിലെ കാർഷികകാലങ്ങൾക്കനുസരിച്ച് വിളകളെ വർഗീകരിക്കുന്നു.



ഖാരിഫ്, റാബി എന്നീ കാർഷികകാലങ്ങൾ തമ്മിലുള്ള പ്രധാന വ്യത്യാസം എഴുതുക.

സ്കോർ : 2, സമയം : 2 മിനിട്ട്

■ ഉത്തരസൂചിക

- മൺസൂണിന്റെ ആരംഭത്തോടെ കൃഷിയിറക്കി മൺസൂണിന്റെ അവസാനത്തോടെ വിളവെടുക്കുന്ന കാർഷിക കാലമാണ് ഖാരിഫ്.
- ശൈത്യകാലത്തിന്റെ ആരംഭത്തോടെ വിളയിറക്കുകയും വേനലിന്റെ ആരംഭത്തോടെ വിളവെടുക്കുകയും ചെയ്യുന്ന കാർഷിക കാലമാണ് റാബി.

28. പഠനനേട്ടം

- ഇന്ത്യയിലെ പ്രധാന കാർഷികവിളകൾക്ക് ആവശ്യമായ ഭൂമിശാസ്ത്ര സാഹചര്യങ്ങൾ വിശകലനം ചെയ്യുന്നു.



നെൽകൃഷിക്ക് അനുയോജ്യമായ താപനില വാർഷിക വർഷപാതം, മണ്ണിനം എന്നിവ എഴുതുക.

സ്കോർ : 3, സമയം : 3 മിനിട്ട്

■ ഉത്തരസൂചിക

- നെൽകൃഷിക്ക് അനുയോജ്യമായ താപനില, വാർഷിക വർഷപാതം, മണ്ണിനം എന്നിവ രേഖപ്പെടുത്തുന്നതിന്
 

താപനില	-	24°C
മണ്ണിനം	-	എക്കൽമണ്ണ്
വർഷപാതം	-	150 cm

29. പഠനനേട്ടം

- ഇന്ത്യയിലെ പ്രധാന കാർഷികവിളകൾക്ക് ആവശ്യമായ ഭൂമിശാസ്ത്ര സാഹചര്യങ്ങൾ വിശകലനം ചെയ്യുന്നു.



ഗോതമ്പിന്റെ വളർച്ചയ്ക്കാവശ്യമായ ഊഷ്മാവ്, വാർഷിക വർഷപാതം, മണ്ണിനം എന്നിവ എഴുതുക.

സ്കോർ : 3, സമയം : 3 മിനിട്ട്

■ ഉത്തരസൂചിക

- താപനില - 15°C to 20°C  
 വർഷപാതം - 50 - 70 സെ.മീ.  
 മണ്ണിനം - നീർവാർച്ചയുള്ള ഫലപുഷ്ടമായ മണ്ണ്

30. പഠനനേട്ടം

- കാർഷികവിളകളെ ഭക്ഷ്യവിളകൾ, നാണ്യവിളകൾ എന്നിങ്ങനെ തരംതിരിക്കുന്നു.



ചുവടെ നൽകിയിട്ടുള്ള വിളകളെ നാണ്യവിളകൾ, ഭക്ഷ്യവിളകൾ എന്നിങ്ങനെ പട്ടികപ്പെടുത്തുക.

പരുത്തി, ഗോതമ്പ്, നെല്ല്, കരിമ്പ്

സ്കോർ : 2, സമയം : 2 മിനിട്ട്



■ ഉത്തരസൂചിക

- ഭക്ഷ്യവിള : ഗോതമ്പ്, നെല്ല്
- നാണ്യവിള : പരുത്തി, കരിമ്പ്

31. പഠനഭേദം

- കൃഷിയടിസ്ഥാനിത വ്യവസായങ്ങളുടെയും ധാതു അടിസ്ഥാനിത വ്യവസായങ്ങളുടെയും പട്ടിക തയ്യാറാക്കുന്നു.



കൃഷിയടിസ്ഥാനിത വ്യവസായ കേന്ദ്രങ്ങൾ ചില പ്രത്യേക പ്രദേശങ്ങളിൽ കേന്ദ്രീകരിക്കുവാനുള്ള കാരണങ്ങൾ ഒരു ഉദാഹരണ സഹിതം വ്യക്തമാക്കുക.

സ്കോർ : 3, സമയം : 3 മിനിട്ട്

■ ഉത്തരസൂചിക

- അസംസ്കൃത വസ്തുക്കളുടെ ലഭ്യത
- ഗതാഗത സൗകര്യം
- തൊഴിലാളികളുടെ ലഭ്യത
- ജലലഭ്യത
- ഊർജ്ജലഭ്യത (അനുയോജ്യമായ ഒരു ഉദാഹരണം നൽകുക.)

32. പഠനഭേദം

- കൃഷിയടിസ്ഥാനിത വ്യവസായങ്ങളുടെയും ധാതു അടിസ്ഥാനിത വ്യവസായങ്ങളുടെയും പട്ടിക തയ്യാറാക്കുന്നു.



‘ധാതു വിഭവങ്ങളുടെ സാന്നിധ്യം ചില പ്രദേശങ്ങൾ വ്യവസായ കേന്ദ്രങ്ങളാകാൻ കാരണമായിട്ടുണ്ട്.’ ഏതെങ്കിലും രണ്ട് വ്യവസായകേന്ദ്രങ്ങളും അതിന് കാരണമായിട്ടുള്ള ഘടകങ്ങളും മുൻനിർത്തി ഈ പ്രസ്താവന സാധൂകരിക്കുക.

സ്കോർ : 3, സമയം : 3 മിനിട്ട്

■ ഉത്തരസൂചിക

- ഏതെങ്കിലും 2 ധാതു അടിസ്ഥാനിത വ്യവസായകേന്ദ്രങ്ങൾ.
- അവയെ വ്യവസായകേന്ദ്രങ്ങളാക്കി മാറ്റിയ ഘടകങ്ങൾ.

33. പഠനഭേദം

- കൃഷിയടിസ്ഥാനിത വ്യവസായങ്ങളുടെയും ധാതു അടിസ്ഥാനിത വ്യവസായങ്ങളുടെയും പട്ടിക തയ്യാറാക്കുന്നു.



കൃഷിയടിസ്ഥാനിത വ്യവസായങ്ങൾ പ്രധാനമായും ഉത്തരമഹാസമതലത്തിലും ധാതു അടിസ്ഥാനിത വ്യവസായങ്ങൾ ഉപദ്വീപീയ പീഠഭൂമി പ്രദേശങ്ങളിലും കേന്ദ്രീകരിക്കപ്പെട്ടിരിക്കുന്നു. അതിനുള്ള കാരണങ്ങൾ എഴുതുക.

സ്കോർ : 4, സമയം : 4 മിനിട്ട്

■ ഉത്തരസൂചിക

- ഉത്തരമഹാസമതലം - അസംസ്കൃത വസ്തുക്കളുടെ ലഭ്യത, നദീസാമീപ്യം, ഫലപുഷ്ടിയുള്ള മണ്ണ്, അനുകൂല കാലാവസ്ഥ
- ഉപദ്വീപീയ പീഠഭൂമി - ധാതു സമ്പത്ത്, അസംസ്കൃത വസ്തുക്കൾ, ജലലഭ്യത

34. പഠനനേട്ടം

- ഇന്ത്യയിലെ പ്രധാന കാർഷികവിളകൾക്ക് ആവശ്യമായ ഭൂമിശാസ്ത്ര സാഹചര്യങ്ങൾ വിശകലനം ചെയ്യുന്നു.

**?** ഇന്ത്യയിലെ പഞ്ചസാര വ്യവസായ കേന്ദ്രങ്ങൾ കരിമ്പ് ഉല്പാദന മേഖലയ്ക്ക് സമീപത്താണ് കാണപ്പെടുന്നത്. അതിനുള്ള പ്രധാന കാരണമെന്ത്?

സ്കോർ : 2, സമയം : 2 മിനിട്ട്

■ ഉത്തരസൂചിക

- കരിമ്പിൻ നീരിന്റെ അളവും ഗുണവും കുറയാതെ ലാഭകരമായി പഞ്ചസാര ഉല്പാദിപ്പിക്കാൻ കഴിയും

35. പഠനനേട്ടം

- രാജ്യവികസനത്തിൽ ഗതാഗതത്തിന്റെ പങ്ക് വിലയിരുത്തുന്നു.

**?** 'വ്യവസായ വികസനത്തിൽ വിവിധ ഗതാഗതമാർഗ്ഗങ്ങളുടെ പങ്ക്' എന്ന സെമിനാറിൽ അവതരിപ്പിക്കേണ്ട പ്രബന്ധത്തിൽ നിങ്ങൾ ഉൾപ്പെടുത്താൻ ആഗ്രഹിക്കുന്ന പ്രധാന ആശയങ്ങൾ ഏവ?

സ്കോർ : 5, സമയം : 5 മിനിട്ട്

■ ഉത്തരസൂചിക

- റോഡ് ശൃംഖലയും വ്യവസായ വികസനവും
- റെയിൽ ഗതാഗതവും ചരക്കു നീക്കവും
- ജലഗതാഗതം - അന്താരാഷ്ട്ര വാണിജ്യ ജലപാതകൾ
- ഇന്ത്യ-തൂറമുഖങ്ങൾ - വ്യവസായിക പ്രസക്തി
- അന്താരാഷ്ട്ര വിമാനത്താവളങ്ങൾ

36. പഠനനേട്ടം

- ഇന്ത്യയിലെ പ്രധാന കാർഷികവിളകൾക്ക് ആവശ്യമായ ഭൂമിശാസ്ത്ര സാഹചര്യങ്ങൾ വിശകലനം ചെയ്യുന്നു.

**?** നെല്ല്, ഗോതമ്പും ഇന്ത്യയിലെ രണ്ട് പ്രധാന ഭക്ഷ്യവിളകളാണ്. ഇവയുടെ കൃഷിയ്ക്ക് അനുയോജ്യമായ ഭൂമിശാസ്ത്രഘടകങ്ങൾ എഴുതുക.

സ്കോർ : 3, സമയം : 3 മിനിട്ട്

■ ഉത്തരസൂചിക

ഘടകങ്ങൾ	നെല്ല്	ഗോതമ്പ്
താപനില	24°C	10°C to 20°C
മഴ	150 സെ.മീ.	50 സെ.മീ.
മണ്ണിനം	കളിമണ്ണ്, എക്കൽമണ്ണ്	നീർവർച്ചയുള്ള ഫലഭൂയിഷ്ഠമായ മണ്ണ്

37. പഠനനേട്ടം

- പ്രധാന തുറമുഖങ്ങളെ ഇന്ത്യയുടെ രൂപരേഖയിൽ അടയാളപ്പെടുത്തുന്നു.

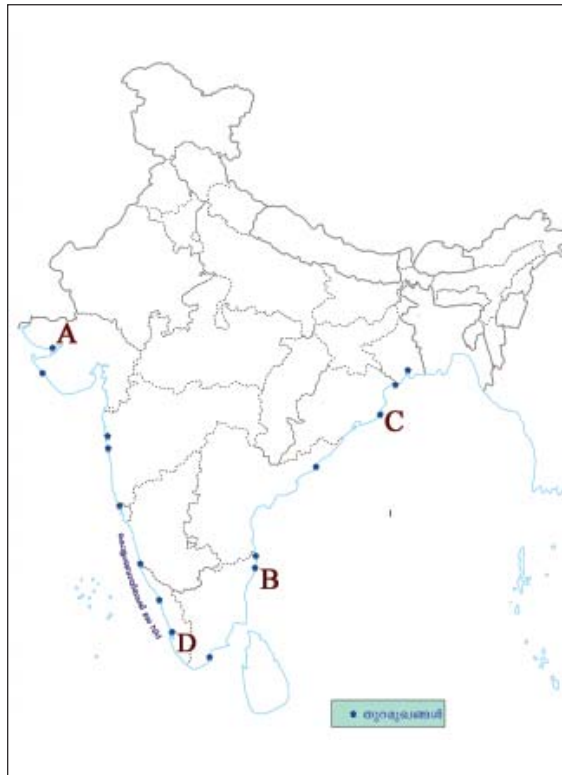

ഭൂപടത്തിൽ A, B, C, D എന്ന് രേഖപ്പെടുത്തിയിട്ടുള്ളത് പ്രധാന തുറമുഖങ്ങളാണ്. അവയുടെ പേരെഴുതുക.

സ്കോർ : 2, സമയം : 2 മിനിട്ട്

■ ഉത്തരസൂചിക

- A കണ്ടൽ
- B ചെന്നൈ
- C പാരദീപ്
- D കൊച്ചി

38. പഠനനേട്ടം

- ഇന്ത്യയിലെ പ്രധാന കാർഷികവിളകൾക്ക് ആവശ്യമായ ഭൂമിശാസ്ത്രസാഹചര്യങ്ങൾ വിശകലനം ചെയ്യുന്നു.



ഇന്ത്യയിലെ പ്രധാന നാണ്യവിളകളായ പരുത്തി, ചണം എന്നിവയുടെ വളർച്ചക്കാവശ്യമായ ഭൂമിശാസ്ത്രഘടകങ്ങളും അവ കൃഷി ചെയ്യുന്ന പ്രധാന സംസ്ഥാനങ്ങളും എഴുതുക.

സ്കോർ : 4, സമയം : 4 മിനിട്ട്

■ ഉത്തരസൂചിക

- പരുത്തി, ചണം എന്നിവയുടെ വളർച്ചയ്ക്കാവശ്യമായ ഭൂമിശാസ്ത്ര ഘടകങ്ങൾ
- അവ കൃഷി ചെയ്യുന്ന സംസ്ഥാനങ്ങൾ

39. പഠനനേട്ടം

- ഇന്ത്യയിലെ പ്രധാന കാർഷികവിളകൾക്ക് ആവശ്യമായ ഭൂമിശാസ്ത്ര സാഹചര്യങ്ങൾ വിശകലനം ചെയ്യുന്നു.

**?** ഇന്ത്യയിൽ കൃഷി ചെയ്യുന്ന പ്രധാനപ്പെട്ട തോട്ടവിളകളായ തേയില, കാപ്പി എന്നിവയുടെ വളർച്ചയ്ക്കാവശ്യമായ ഭൂമിശാസ്ത്രഘടകങ്ങളും അവ ഉൽപ്പാദിപ്പിക്കുന്ന സംസ്ഥാനങ്ങളും എഴുതുക.

സ്കോർ : 4, സമയം : 4 മിനിട്ട്

■ ഉത്തരസൂചിക

- തേയില, കാപ്പി എന്നിവയുടെ വളർച്ചയ്ക്കാവശ്യമായ ഭൂമിശാസ്ത്ര ഘടകങ്ങൾ
- പ്രധാന ഉൽപ്പാദക സംസ്ഥാനങ്ങൾ

40. പഠനനേട്ടം

- കൃഷിയധിഷ്ഠിത വ്യവസായങ്ങളുടെയും ധാതു അധിഷ്ഠിത വ്യവസായങ്ങളുടെയും പട്ടിക തയ്യാറാക്കുന്നു.

**?** ഇന്ത്യയിൽ പരുത്തിതൂണി മില്ലുകൾ കൂടുതലായി കാണപ്പെടുന്ന സംസ്ഥാനങ്ങളിലൊന്നാണ് ഗുജറാത്ത്. എന്തുകൊണ്ടാണ് അവ അവിടെ കേന്ദ്രീകരിച്ചിരിക്കുന്നത്?

സ്കോർ : 2, സമയം : 2 മിനിട്ട്

■ ഉത്തരസൂചിക

- അസംസ്കൃത വസ്തുക്കളുടെ ലഭ്യത
  - അനുകൂല കാലാവസ്ഥ
  - ജലലഭ്യത
  - കൃഷിയ്ക്കനുയോജ്യമായ മണ്ണിനം
  - ഗതാഗത സൗകര്യം
- ഇവയിൽ ഏതെങ്കിലും നാല് അനുകൂല ഭൂമിശാസ്ത്രഘടകങ്ങൾ

41. പഠനനേട്ടം

- ഇന്ത്യയിലെ പ്രധാന കാർഷികവിളകൾക്ക് ആവശ്യമായ ഭൂമിശാസ്ത്ര സാഹചര്യങ്ങൾ വിശകലനം ചെയ്യുന്നു.

**?** ഒരു നാണ്യവിളയുടെ കൃഷിക്കാവശ്യമായ ഭൂമിശാസ്ത്ര ഘടകങ്ങൾ ചുവടെ ചേർത്തിരിക്കുന്നു. വിള ഏതെന്നു കണ്ടെത്തി എഴുതുക.

- ചൂടുള്ളതും ആർദ്രത കൂടുതലുള്ളതുമായ കാലാവസ്ഥ
- 24°C to 35°C വരെ താപനില
- 150 cm ൽ അധികം വാർഷിക മഴ

സ്കോർ : 1, സമയം : 1 മിനിട്ട്

■ ഉത്തരസൂചിക

- ചണം

4 2. പഠനഭേദം

- ഇന്ത്യയിലെ പ്രധാന കാർഷികവിളകൾക്ക് ആവശ്യമായ ഭൂമിശാസ്ത്ര സാഹചര്യങ്ങൾ വിശകലനം ചെയ്യുന്നു.

**?** ഇന്ത്യയുടെ രൂപരേഖയിൽ ചുവടെ നൽകിയിട്ടുള്ള വിളകൾ ഉൽപ്പാദിപ്പിക്കുന്ന പ്രധാന സംസ്ഥാനങ്ങളെ വ്യത്യസ്ത ഷെയ്ഡുകൾ നൽകി അടയാളപ്പെടുത്തുക.

- a. ചണം
- b. കരിമ്പ്

സ്കോർ : 2, സമയം : 2 മിനിട്ട്

■ ഉത്തരസൂചിക

- ചണം, കരിമ്പ് എന്നിവ കൃഷി ചെയ്യുന്ന ഏതെങ്കിലും രണ്ട് സംസ്ഥാനങ്ങൾ വീതമെങ്കിലും ഷെയ്ഡ് ചെയ്ത് കാണിക്കണം.

4 3. പഠനഭേദം

- കൃഷിയടിസ്ഥാനിത വ്യവസായങ്ങളുടെയും ധാതു അടിസ്ഥാനിത വ്യവസായങ്ങളുടെയും പട്ടിക തയ്യാറാക്കുന്നു.

**?** ഇന്ത്യയിലെ ഏതെങ്കിലും രണ്ട് ധാതു അടിസ്ഥാനിത വ്യവസായങ്ങൾ എഴുതുക. അവ വികസിക്കുന്നതിന് ഇടയാക്കിയ അനുകൂല സാഹചര്യങ്ങൾ കണ്ടെത്തി ലഘു കുറിപ്പ് തയ്യാറാക്കുക.

സ്കോർ : 5, സമയം : 5 മിനിട്ട്

■ ഉത്തരസൂചിക

- ഏതെങ്കിലും രണ്ട് ധാതു അടിസ്ഥാനിത വ്യവസായങ്ങൾ
- അനുകൂല ഘടകങ്ങൾ

4 4. പഠനഭേദം

- കൃഷിയടിസ്ഥാനിത വ്യവസായങ്ങളുടെയും ധാതു അടിസ്ഥാനിത വ്യവസായങ്ങളുടെയും പട്ടിക തയ്യാറാക്കുന്നു.

**?** ഇന്ത്യയിലെ 'ഇരുമ്പുരുക്ക് ശാലകളുടെ സ്ഥാനീയ ഘടകങ്ങൾ അവയുടെ വളർച്ചയ്ക്ക് സഹായകരമാണ്.' ബൊക്കാറോയുടെ വളർച്ചയും വികസനവും ആസ്പദമാക്കി ഈ പ്രസ്താവന സമർത്ഥിക്കുക.

സ്കോർ : 4, സമയം : 4 മിനിട്ട്

■ ഉത്തരസൂചിക

- അസംസ്കൃത വസ്തുക്കളുടെ സാന്നിധ്യം. - ചുണ്ണാമ്പുകല്ല്, ഡോളമൈറ്റ്
- നദീ സാമീപ്യം - ഹൂഗ്ലി
- കൊൽക്കത്ത തുറമുഖം
- ഊർജ്ജസ്രോതസ്സ് - ദാമോദർ നദീതട പദ്ധതി - ജലവൈദ്യുതി

45. പഠനനേട്ടം

- ഇന്ത്യയിലെ ഭൗതികസവിശേഷതകൾക്ക് കാർഷികമേഖലയിലുള്ള സാധീനം വിലയിരുത്തുന്നു.

**?** ഇന്ത്യയിലെ ഭൂപ്രകൃതി സവിശേഷതകൾ കാർഷികമേഖലയെ ഏറെ സാധീനിക്കുന്നുണ്ട്. ഏതെങ്കിലും രണ്ട് ഉദാഹരണം നൽകി ഈ പ്രസ്താവന സാധൂകരിക്കുക.

സ്കോർ : 4, സമയം : 4 മിനിട്ട്

■ ഉത്തരസൂചിക

- ഇന്ത്യയിലെ വിവിധ ഭൂപ്രകൃതി വിഭാഗങ്ങളിൽ കൃഷി ചെയ്യുന്ന വ്യത്യസ്ത വിളകൾ ചൂണ്ടിക്കാണിച്ച് പ്രസ്താവന സാധൂകരിക്കണം. ഉദാഹരണം - ഉത്തരമഹാസമതലം - നെല്ല്, ഗോതമ്പ്, ഉപദ്വീപീയ പീഠഭൂമി - കരിമ്പ്, പരുത്തി, ഹിമാലയ പർവതപ്രദേശം - കൂങ്കുമ്പൂർ

46. പഠനനേട്ടം

- ഇന്ത്യയിലെ പ്രധാന കാർഷികവിളകൾക്ക് ആവശ്യമായ ഭൂമിശാസ്ത്ര സാഹചര്യങ്ങൾ വിശകലനം ചെയ്യുന്നു.

**?**

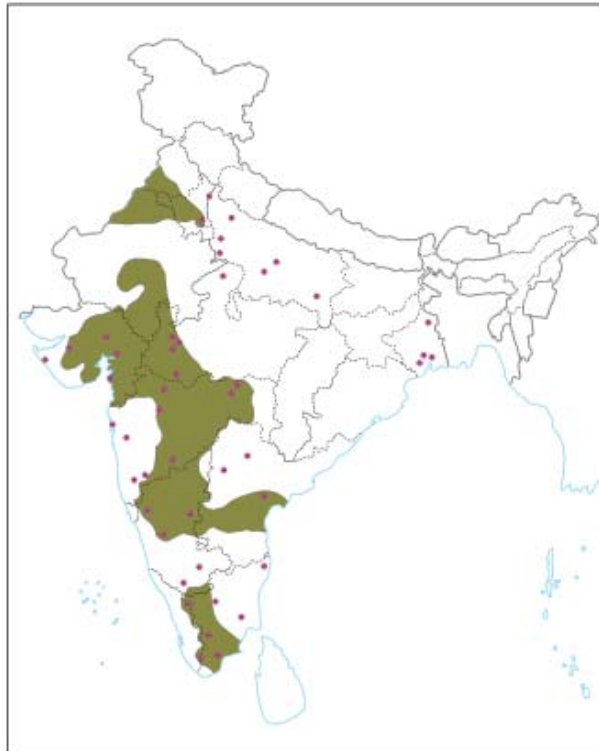

ഭൂപടത്തിൽ ഷെയ്ഡ് ചെയ്തിരിക്കുന്ന പ്രദേശത്ത് കൃഷി ചെയ്യുന്ന നാണ്യവിള ഏത്? അവ കൃഷി ചെയ്യുന്ന പ്രധാന സംസ്ഥാനങ്ങളുടെ പേരെഴുതുക.

സ്കോർ : 3, സമയം : 3 മിനിട്ട്

■ ഉത്തരസൂചിക

- പരുത്തി
- മഹാരാഷ്ട്ര, ഗുജറാത്ത്, ആന്ധ്രപ്രദേശ്, പഞ്ചാബ്, ഹരിയാന, കർണ്ണാടകം, തമിഴ്നാട് ഏതെങ്കിലും നാല് സംസ്ഥാനങ്ങൾ

47. പഠനനേട്ടം

- ഇന്ത്യയിലെ പ്രധാന കാർഷികവിളകൾക്ക് ആവശ്യമായ ഭൂമിശാസ്ത്ര സാഹചര്യങ്ങൾ വിശകലനം ചെയ്യുന്നു.



- a. ചണ കൃഷിക്ക് അനുയോജ്യമായ മണ്ണ് ഏത്?
- b. ഇന്ത്യയിലെ പ്രധാന ചണ ഉൽപ്പാദക മേഖലയേത്?

സ്കോർ : 2, സമയം : 2 മിനിട്ട്

■ ഉത്തരസൂചിക

- a. നീർവാർച്ചയുള്ള എക്കൽ മണ്ണ്
- b. പശ്ചിമബംഗാളിലെ ഗംഗ-ബ്രഹ്മപുത്ര ഡൽറ്റ

48. പഠനനേട്ടം

- ഇന്ത്യയിലെ പ്രധാന ഗതാഗതമാർഗങ്ങൾ സംബന്ധിച്ച വിവരണം തയ്യാറാക്കുന്നു.



ഇന്ത്യയിലെ വ്യോമഗതാഗതത്തെക്കുറിച്ച് ഒരു ലഘു കുറിപ്പ് തയ്യാറാക്കുക.

സ്കോർ : 4, സമയം : 4 മിനിട്ട്

■ ഉത്തരസൂചിക

- വേഗതയേറിയതും ചെലവേറിയതുമായ ഗതാഗത മാർഗ്ഗം
  - എയർ ഇന്ത്യ, ഇന്ത്യൻ എയർലൈൻസ്
  - സ്വകാര്യ എയർലൈൻ കമ്പനികൾ
  - അന്താരാഷ്ട്ര വിമാനത്താവളങ്ങൾ
- ഇവ ഉൾപ്പെടുത്തി ലഘുകുറിപ്പ് തയ്യാറാക്കിയാൽ നാല് സ്കോർ

49. പഠനനേട്ടം

- ഇന്ത്യയിലെ പ്രധാന ഗതാഗതമാർഗങ്ങൾ സംബന്ധിച്ച വിവരണം തയ്യാറാക്കുന്നു.



ഇന്ത്യയിലെ റോഡ്, റയിൽ ഗതാഗത സംവിധാനങ്ങളെക്കാൾ ജലഗതാഗതത്തിനുള്ള ഏതെങ്കിലും രണ്ട് മേന്മകൾ എഴുതുക.

സ്കോർ : 2, സമയം : 3 മിനിട്ട്

■ ഉത്തരസൂചിക

- നിർമാണം - പുനരുദ്ധാരണ പ്രവർത്തന ചെലവ് കുറവ്
- വായുമലിനീകരണം, ശബ്ദ മലിനീകരണം എന്നിവ കുറവ്
- വൻതോതിൽ ചരക്ക് നീക്കത്തിന് സഹായകരം

## ധനകാര്യ സ്ഥാപനങ്ങളും സേവനങ്ങളും

### 1. പഠനനേട്ടം

- ഭാരതീയ റിസർവ് ബാങ്കിന്റെ ധർമ്മങ്ങൾ വിശദീകരിക്കുന്നു.
- ബാങ്കുകളുടെ ബാങ്ക് എന്നറിയപ്പെടുന്നത് ഏത് ബാങ്കാണ്? അങ്ങനെ അറിയപ്പെടുന്നത് എന്തുകൊണ്ട്?

സ്കോർ : 2, സമയം : 2 മിനിട്ട്

#### ■ ഉത്തരസൂചിക

- ഭാരതീയ റിസർവ് ബാങ്ക്
- എല്ലാ ബാങ്കുകളുടെയും പണസംബന്ധമായ നിയന്ത്രണമുള്ള പരമോന്നത ബാങ്ക്

### 2. പഠനനേട്ടം

- ഭാരതീയ റിസർവ് ബാങ്കിന്റെ ധർമ്മങ്ങൾ വിശദീകരിക്കുന്നു.
- ഭാരതീയ റിസർവ് ബാങ്കിന്റെ പ്രധാന ധർമ്മങ്ങൾ വിശദീകരിക്കുക.

സ്കോർ : 4, സമയം : 4 മിനിട്ട്

#### ■ ഉത്തരസൂചിക

- നോട്ട് അച്ചടിച്ചിറക്കൽ
- വായ്പ നിയന്ത്രിക്കൽ
- സർക്കാരിന്റെ ബാങ്ക്
- ബാങ്കുകളുടെ ബാങ്ക്

### 3. പഠനനേട്ടം

- ഭാരതീയ റിസർവ് ബാങ്കിന്റെ ധർമ്മങ്ങൾ വിശദീകരിക്കുന്നു.
- 'ഭാരതീയ റിസർവ് ബാങ്ക് എല്ലാ ബാങ്കുകളുടെയും പണസംബന്ധമായ കാര്യങ്ങളിൽ അവസാന ആശ്രയമായി പ്രവർത്തിക്കുന്നു.' പ്രസ്താവനയോടുള്ള നിങ്ങളുടെ അഭിപ്രായം റിസർവ് ബാങ്കിന്റെ ധർമ്മങ്ങളുടെ അടിസ്ഥാനത്തിൽ സാധൂകരിക്കുക.

സ്കോർ : 4, സമയം : 4 മിനിട്ട്

#### ■ ഉത്തരസൂചിക

- എല്ലാ ബാങ്കുകളുടെയും അമരക്കാരൻ
- ബാങ്കുകളെ സഹായിക്കുന്നു, ഉപദേശം നൽകുന്നു
- പണസംബന്ധമായ കാര്യങ്ങൾ നിയന്ത്രിക്കുന്നു
- മറ്റ് ധനകാര്യസ്ഥാപനങ്ങളുടെ നിയന്ത്രണം

### 4. പഠനനേട്ടം

- ഭാരതീയ റിസർവ് ബാങ്കിന്റെ ധർമ്മങ്ങൾ വിശദീകരിക്കുന്നു.
- പദസൂര്യൻ പൂർത്തിയാക്കുക.

നോട്ട് അച്ചടിച്ചിറക്കൽ

a



c

b

സ്കോർ : 3, സമയം : 3 മിനിട്ട്

#### ■ ഉത്തരസൂചിക

- a. വായ്പ നിയന്ത്രിക്കൽ
- b. സർക്കാരിന്റെ ബാങ്ക്
- c. ബാങ്കുകളുടെ ബാങ്ക്



**5. പഠനനേട്ടം**

- ഇന്ത്യയിൽ ബാങ്കുകൾ രൂപപ്പെടാനുണ്ടായ സാഹചര്യങ്ങൾ വിവിധ മാർഗങ്ങളിലൂടെ അവതരിപ്പിക്കുന്നു.
  - ഇന്ത്യയിൽ നിലനിൽക്കുന്ന വിവിധ ധനകാര്യസ്ഥാപനങ്ങൾ തിരിച്ചറിയുന്നു.
- ?** വിവിധ തരം ധനകാര്യസ്ഥാപനങ്ങളാണ് ചുവടെ നൽകിയിട്ടുള്ളത്. അവയെ അനുയോജ്യമായ തലക്കെട്ട് നൽകി പട്ടികപ്പെടുത്തുക.
- വാണിജ്യബാങ്കുകൾ
  - മ്യൂച്ചൽ ഫണ്ട് സ്ഥാപനങ്ങൾ
  - ഇൻഷുറൻസ് കമ്പനികൾ
  - വികസന ബാങ്കുകൾ
  - സഹകരണ ബാങ്കുകൾ
  - വാണിജ്യ ബാങ്കുകൾ

സ്കോർ : 4, സമയം : 4 മിനിട്ട്

**■ ഉത്തരസൂചിക**

- ബാങ്കുകൾ - വാണിജ്യബാങ്കുകൾ, സഹകരണബാങ്കുകൾ, വികസന ബാങ്കുകൾ, സവിശേഷബാങ്കുകൾ
- ബാങ്കിതര ധനകാര്യസ്ഥാപനങ്ങൾ - മ്യൂച്ചൽ ഫണ്ട് സ്ഥാപനങ്ങൾ, ഇൻഷുറൻസ് കമ്പനികൾ

**6. പഠനനേട്ടം**

- ഇന്ത്യയിൽ ബാങ്കുകൾ രൂപപ്പെടാനുണ്ടായ സാഹചര്യങ്ങൾ വിവിധ മാർഗങ്ങളിലൂടെ അവതരിപ്പിക്കുന്നു.
- ഇന്ത്യയിൽ നിലനിൽക്കുന്ന വിവിധ ധനകാര്യസ്ഥാപനങ്ങൾ തിരിച്ചറിയുന്നു. ചുവടെ നൽകിയിട്ടുള്ള തലക്കെട്ടുകൾ പ്രയോജനപ്പെടുത്തി വിവിധതരം ധനകാര്യസ്ഥാപനങ്ങളുടെ ലിസ്റ്റ് തയ്യാറാക്കുക.

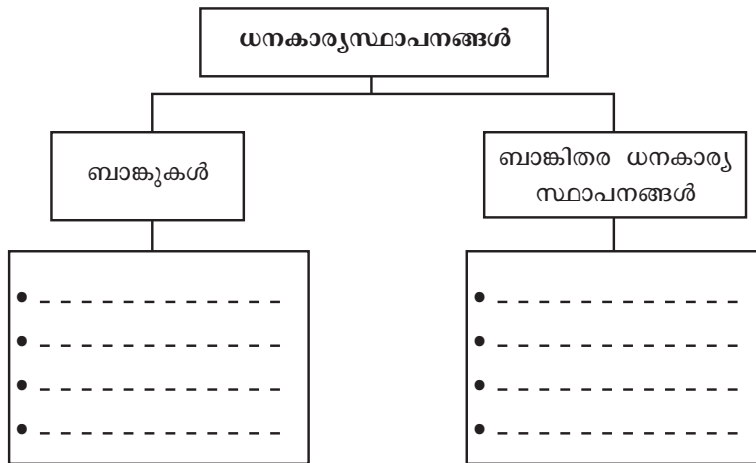

സ്കോർ : 4, സമയം : 8 മിനിട്ട്

**■ ഉത്തരസൂചിക**

- ബാങ്കുകൾ - വാണിജ്യബാങ്കുകൾ, സഹകരണബാങ്കുകൾ, വികസന ബാങ്കുകൾ, സവിശേഷബാങ്കുകൾ
- ബാങ്കിതര ധനകാര്യസ്ഥാപനങ്ങൾ - മ്യൂച്ചൽ ഫണ്ട് സ്ഥാപനങ്ങൾ, ഇൻഷുറൻസ് കമ്പനികൾ

**7. പഠനനേട്ടം**

- ഇന്ത്യയിൽ ബാങ്കുകൾ രൂപപ്പെടാനുണ്ടായ സാഹചര്യങ്ങൾ വിവിധ മാർഗങ്ങളിലൂടെ അവതരിപ്പിക്കുന്നു.
- ഇന്ത്യയിൽ നിലനിൽക്കുന്ന വിവിധ ധനകാര്യസ്ഥാപനങ്ങൾ തിരിച്ചറിയുന്നു.

? നിങ്ങളുടെ പ്രദേശത്ത് പ്രവർത്തിക്കുന്ന വിവിധ തരം ബാങ്കുകൾ പട്ടികപ്പെടുത്തുക.

സ്കോർ : 2, സമയം : 2 മിനിട്ട്

■ ഉത്തരസൂചിക

- ഏതെങ്കിലും രണ്ട് ബാങ്കിന്റെ പേരെഴുതിയാൽ 2 സ്കോർ

8. പഠനനേട്ടം

- ഇന്ത്യയിൽ ബാങ്കുകൾ രൂപപ്പെടാനുണ്ടായ സാഹചര്യങ്ങൾ വിവിധ മാർഗങ്ങളിലൂടെ അവതരിപ്പിക്കുന്നു.
- ഇന്ത്യയിൽ നിലനിൽക്കുന്ന വിവിധ ധനകാര്യസ്ഥാപനങ്ങൾ തിരിച്ചറിയുന്നു.

? ബാങ്കുകളുടെ പ്രവർത്തനത്തെക്കുറിച്ച് ഒരു കുറിപ്പ് തയ്യാറാക്കുക.

സ്കോർ : 4, സമയം : 8 മിനിട്ട്

■ ഉത്തരസൂചിക

- ബാങ്കുകളുടെ പ്രവർത്തനം വിശദീകരിക്കുന്നതിന് 4 സ്കോർ

9. പഠനനേട്ടം

- ഇന്ത്യയിൽ ബാങ്കുകൾ രൂപപ്പെടാനുണ്ടായ സാഹചര്യങ്ങൾ വിവിധ മാർഗങ്ങളിലൂടെ അവതരിപ്പിക്കുന്നു.
- ഇന്ത്യയിൽ നിലനിൽക്കുന്ന വിവിധ ധനകാര്യസ്ഥാപനങ്ങൾ തിരിച്ചറിയുന്നു.

? വ്യക്തികൾ, സ്ഥാപനങ്ങൾ, സർക്കാർ എന്നിവയ്ക്ക് വായ്പകൾ നൽകുന്ന സ്ഥാപനങ്ങളാണ് ബാങ്കുകൾ. ഇതുപോലെ ബാങ്ക് നൽകുന്ന സേവനങ്ങളുടെ അടിസ്ഥാനത്തിൽ ഒരു കുറിപ്പ് തയ്യാറാക്കുക.

സ്കോർ : 3, സമയം : 6 മിനിട്ട്

■ ഉത്തരസൂചിക

- നിക്ഷേപങ്ങൾ സ്വീകരിക്കുന്നു
- നിക്ഷേപത്തുക പലിശയോടെ നൽകുന്നു
- വായ്പത്തുക പലിശയോടെ തിരികെ വാങ്ങുന്നു

10. പഠനനേട്ടം

- ഇന്ത്യയിൽ ബാങ്കുകൾ രൂപപ്പെടാനുണ്ടായ സാഹചര്യങ്ങൾ വിവിധ മാർഗങ്ങളിലൂടെ അവതരിപ്പിക്കുന്നു.
- ഇന്ത്യയിൽ നിലനിൽക്കുന്ന വിവിധ ധനകാര്യസ്ഥാപനങ്ങൾ തിരിച്ചറിയുന്നു.

? ബാങ്കുകളുടെ പ്രധാന വരുമാന മാർഗം എങ്ങനെയെന്ന് വിശദമാക്കുക.

സ്കോർ : 2, സമയം : 2 മിനിട്ട്

■ ഉത്തരസൂചിക

- നിക്ഷേപങ്ങൾക്ക് നൽകുന്ന പലിശയും വായ്പകൾക്ക് ചുമത്തുന്ന പലിയും തമ്മിലുള്ള വ്യത്യാസമാണ് ബാങ്കിന്റെ പ്രധാന വരുമാനം

11. പഠനനേട്ടം

- ഇന്ത്യയിൽ ബാങ്കുകൾ രൂപപ്പെടാനുണ്ടായ സാഹചര്യങ്ങൾ വിവിധ മാർഗങ്ങളിലൂടെ അവതരിപ്പിക്കുന്നു.
- ഇന്ത്യയിൽ നിലനിൽക്കുന്ന വിവിധ ധനകാര്യസ്ഥാപനങ്ങൾ തിരിച്ചറിയുന്നു.

? ഇന്ത്യയിലെ ബാങ്കുകളുടെ വളർച്ച മൂന്ന് ഘട്ടങ്ങളായി തിരിച്ചിരിക്കുന്നു. ഘട്ടങ്ങളേവ? വിശദമാക്കുക.

സ്കോർ : 6, സമയം : 8 മിനിട്ട്

■ ഉത്തരസൂചിക

- 1770 മുതൽ 1969 ലെ ബാങ്ക് ദേശസാൽക്കരണം വരെയുള്ള ഘട്ടം
- 1969 മുതൽ 1990 വരെയുള്ള ഘട്ടം
- 1991 മുതലുള്ള പരിഷ്കാരങ്ങൾ

1 2. പഠനനേട്ടം

- ഇന്ത്യയിൽ ബാങ്കുകൾ രൂപപ്പെടാനുണ്ടായ സാഹചര്യങ്ങൾ വിവിധ മാർഗങ്ങളിലൂടെ അവതരിപ്പിക്കുന്നു.
- ഇന്ത്യയിൽ നിലനിൽക്കുന്ന വിവിധ ധനകാര്യസ്ഥാപനങ്ങൾ തിരിച്ചറിയുന്നു. 'ബാങ്കുകളുടെ ദേശസാൽക്കരണം ബാങ്കിങ് മേഖലയെ ശക്തിപ്പെടുത്തി.' പ്രസ്താവനയോടുള്ള നിങ്ങളുടെ അഭിപ്രായം രേഖപ്പെടുത്തുക.

സ്കോർ : 4, സമയം : 8 മിനിട്ട്

■ ഉത്തരസൂചിക

- പ്രസ്താവന സാധൂകരിച്ച് അഭിപ്രായം രേഖപ്പെടുത്തണം.

1 3. പഠനനേട്ടം

- ഇന്ത്യയിൽ ബാങ്കുകൾ രൂപപ്പെടാനുണ്ടായ സാഹചര്യങ്ങൾ വിവിധ മാർഗങ്ങളിലൂടെ അവതരിപ്പിക്കുന്നു.
- ഇന്ത്യയിൽ നിലനിൽക്കുന്ന വിവിധ ധനകാര്യസ്ഥാപനങ്ങൾ തിരിച്ചറിയുന്നു. ബാങ്കുകളുടെ മൂന്നാംഘട്ട വികസനം നൂതനസംവിധാനങ്ങളുടെ പ്രയോഗമായിരുന്നു. അവ ബാങ്കുകളുടെ നവീകരണത്തിലും സേവനങ്ങളുടെ നടപ്പാക്കലിലും ചെലുത്തിയ സ്വാധീനം വിശദമാക്കുക.

സ്കോർ : 5, സമയം : 8 മിനിട്ട്

■ ഉത്തരസൂചിക

- പുത്തൻ തലമുറ ബാങ്കുകൾ
- എ.ടി.എം
- ക്രഡിറ്റ് കാർഡ്
- ഫോൺ ബാങ്കിംഗ്
- നെറ്റ് ബാങ്കിംഗ്
- കോർ ബാങ്കിംഗ്

1 4. പഠനനേട്ടം

- ഇന്ത്യയിൽ ബാങ്കുകൾ രൂപപ്പെടാനുണ്ടായ സാഹചര്യങ്ങൾ വിവിധ മാർഗങ്ങളിലൂടെ അവതരിപ്പിക്കുന്നു.
- ഇന്ത്യയിൽ നിലനിൽക്കുന്ന വിവിധ ധനകാര്യസ്ഥാപനങ്ങൾ തിരിച്ചറിയുന്നു. പ്രവർത്തനങ്ങളുടെ അടിസ്ഥാനത്തിൽ ബാങ്കുകളെ തരംതിരിച്ചെഴുതുക.

സ്കോർ : 2, സമയം : 4 മിനിട്ട്

■ ഉത്തരസൂചിക

- വാണിജ്യ ബാങ്കുകൾ
- സഹകരണ ബാങ്കുകൾ
- വികസന ബാങ്കുകൾ
- സവിശേഷ ബാങ്കുകൾ

1 5. പഠനനേട്ടം

- ഇന്ത്യയിൽ ബാങ്കുകൾ രൂപപ്പെടാനുണ്ടായ സാഹചര്യങ്ങൾ വിവിധ മാർഗങ്ങളിലൂടെ അവതരിപ്പിക്കുന്നു.
- ഇന്ത്യയിൽ നിലനിൽക്കുന്ന വിവിധ ധനകാര്യസ്ഥാപനങ്ങൾ തിരിച്ചറിയുന്നു. പുത്തൻ തലമുറ ബാങ്കുകൾ എന്താണ്? മറ്റു ബാങ്കുകളിൽ നിന്ന് അവ എങ്ങനെ വ്യത്യാസപ്പെട്ടിരിക്കുന്നു.

സ്കോർ : 4, സമയം : 6 മിനിട്ട്

■ ഉത്തരസൂചിക

- പുത്തൻതലമുറ ബാങ്ക്
- അവയുടെ സവിശേഷതകളും പരിഷ്കാരങ്ങളും

16. പഠനനേട്ടം



- വാണിജ്യ ബാങ്കുകളുടെ പ്രധാന ധർമ്മങ്ങൾ വിശദീകരിക്കുക.
- വാണിജ്യ ബാങ്കുകളുടെ പ്രധാന ധർമ്മങ്ങൾ വിശദീകരിക്കുക.

സ്കോർ : 6, സമയം : 10 മിനിട്ട്

■ ഉത്തരസൂചിക

- നിക്ഷേപങ്ങൾ സ്വീകരിക്കൽ - വിശദീകരണം
- വായ്പകൾ നൽകൽ - വിശദീകരണം

17. പഠനനേട്ടം



- വാണിജ്യ ബാങ്കുകളുടെ പ്രധാന ധർമ്മങ്ങൾ വിശദീകരിക്കുക.
- വാണിജ്യബാങ്കുകളുമായി ബന്ധപ്പെട്ട ഫ്ളോചാർട്ടിൽ വിട്ടുപോയവ അനുയോജ്യമായി പൂരിപ്പിക്കുക.

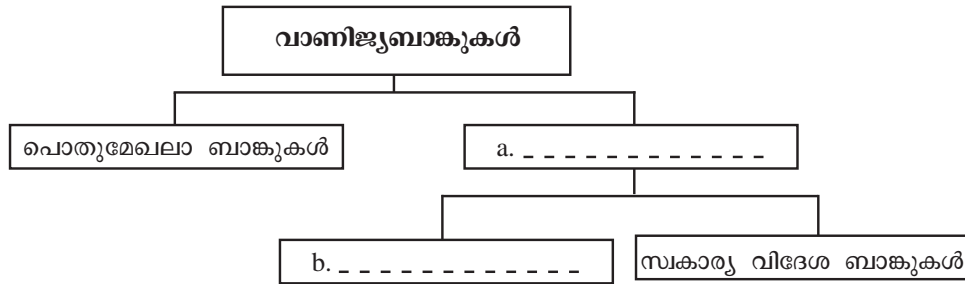

സ്കോർ : 2, സമയം : 2 മിനിട്ട്

■ ഉത്തരസൂചിക

- സ്വകാര്യബാങ്കുകൾ
- സ്വകാര്യ ഇന്ത്യൻ ബാങ്കുകൾ

18. പഠനനേട്ടം



- വാണിജ്യ ബാങ്കുകളുടെ പ്രധാന ധർമ്മങ്ങൾ വിശദീകരിക്കുക.
- പൊതുമേഖലാ വാണിജ്യബാങ്കുകളെ കുറിച്ച് ഒരു ലഘുകുറിപ്പ് തയ്യാറാക്കുക.

സ്കോർ : 4, സമയം : 8 മിനിട്ട്

■ ഉത്തരസൂചിക

- പൊതുമേഖലാ ബാങ്ക് എന്താണെന്നെഴുതി ധർമ്മങ്ങൾ വിശദീകരിക്കണം.

19. പഠനനേട്ടം



- വാണിജ്യ ബാങ്കുകളുടെ പ്രധാന ധർമ്മങ്ങൾ വിശദീകരിക്കുക.
- വാണിജ്യ ബാങ്കുകൾ ഏതെല്ലാം തരത്തിൽ നിക്ഷേപങ്ങൾ സ്വീകരിക്കുന്നു? അവ തമ്മിലുള്ള വ്യത്യാസങ്ങൾ രേഖപ്പെടുത്തുക.

സ്കോർ : 4, സമയം : 8 മിനിട്ട്

■ ഉത്തരസൂചിക

- വാണിജ്യബാങ്കുകളിലെ വിവിധതരം നിക്ഷേപങ്ങൾ
- ഇവ തമ്മിലുള്ള വ്യത്യാസം

20. പഠനനേട്ടം



- വാണിജ്യ ബാങ്കുകളുടെ പ്രധാന ധർമ്മങ്ങൾ വിശദീകരിക്കുക.
- വാണിജ്യ ബാങ്കുകൾ സ്വീകരിക്കുന്ന വിവിധ തരം നിക്ഷേപങ്ങളെയും അവയുടെ പ്രത്യേകതകളെയും കുറിച്ച് എഴുതുക.

സ്കോർ : 4, സമയം : 6 മിനിട്ട്

■ ഉത്തരസൂചിക

- വിവിധതരം നിക്ഷേപങ്ങൾ
- പ്രത്യേകത

21. പഠനനേട്ട



- വാണിജ്യ ബാങ്കുകളുടെ പ്രധാന ധർമ്മങ്ങൾ വിശദീകരിക്കുക.
- ബാങ്കുകൾ ഏതെല്ലാം ആവശ്യങ്ങൾക്കായാണ് ജനങ്ങൾക്ക് പണവായ്പ നൽകുന്നത്?

സ്കോർ : 4, സമയം : 6 മിനിട്ട്

■ ഉത്തരസൂചിക

- കൃഷി ആവശ്യങ്ങൾക്ക്
- വ്യവസായ ആവശ്യത്തിന്
- വീടു നിർമ്മിക്കാൻ
- വാഹനങ്ങൾ വാങ്ങാൻ

22. പഠനനേട്ട



- വാണിജ്യ ബാങ്കുകളുടെ പ്രധാന ധർമ്മങ്ങൾ വിശദീകരിക്കുക.
- ഓവർ ഡ്രാഫ്റ്റ് അനുവദിക്കുന്ന സാഹചര്യങ്ങൾ വ്യക്തമാക്കുക.

സ്കോർ : 3, സമയം : 5 മിനിട്ട്

■ ഉത്തരസൂചിക

- ഓവർഡ്രാഫ്റ്റ് അനുവദിക്കുന്ന സാഹചര്യങ്ങൾ രേഖപ്പെടുത്തുന്നതിന്

23. പഠനനേട്ട



- അടിസ്ഥാന ധർമ്മങ്ങൾക്കു പുറമെ ബാങ്കുകൾ നൽകുന്ന മറ്റു സേവനങ്ങൾ പട്ടികപ്പെടുത്തുക.
- ചുവടെ നൽകിയിരിക്കുന്നത് ബാങ്കുകൾ പൊതുജനങ്ങൾക്കു നൽകുന്ന ചില സേവനങ്ങളും സൗകര്യങ്ങളുമാണ്. അവ എങ്ങനെയെല്ലാം ഉപകാരപ്രദമാണെന്ന് വിശദീകരിക്കുക.

- ലോക്കർ സൗകര്യം
- ഡിമാന്റ് ഡ്രാഫ്റ്റ്
- എ.ടി.എം ഡബിൾ കാർഡ്
- ടെലിഗ്രാഫിക് ട്രാൻസ്ഫർ

സ്കോർ : 4, സമയം : 8 മിനിട്ട്

■ ഉത്തരസൂചിക

- ഓരോന്നിന്റെയും സേവനം എഴുതണം.

24. പഠനനേട്ട



- അടിസ്ഥാന ധർമ്മങ്ങൾക്കു പുറമെ ബാങ്കുകൾ നൽകുന്ന മറ്റു സേവനങ്ങൾ പട്ടികപ്പെടുത്തുക.
- ‘എ.ടി.എം വഴി ബാങ്ക് അക്കൗണ്ടിൽ നിന്ന് പണം നഷ്ടപ്പെട്ടു.’ ഇത്തരത്തിലുള്ള വാർത്തകൾ ശ്രദ്ധയിൽപ്പെട്ടിട്ടുണ്ടാകുമല്ലോ. എ.ടി.എം കാർഡ് ഉപയോഗിക്കുമ്പോൾ നാം ശ്രദ്ധിക്കേണ്ട കാര്യങ്ങളേവ?

സ്കോർ : 4, സമയം : 8 മിനിട്ട്

■ ഉത്തരസൂചിക

- കൗണ്ടറിൽ മറ്റാരും ഇല്ലെന്ന് ഉറപ്പാക്കുക.
- എ.ടി.എം പിൻ നമ്പർ മറ്റൊരാൾക്ക് നൽകാതിരിക്കുക.
- പണം പിൻവലിച്ചശേഷം രസീത് സ്വീകരിച്ച് ബാങ്കി പണം ഉറപ്പാക്കുക.
- രസീത് അലക്ഷ്യമായി വലിച്ചെറിയാതിരിക്കുക.

25. പഠനനേട്ട



- ബാങ്കിങ് മേഖലയിലെ നൂതന പ്രവണതകൾ തിരിച്ചറിയുന്നു.
- ‘ബാങ്കിംഗ് രംഗത്തെ നൂതന പ്രവണതകൾ ബാങ്കുകളെ കൂടുതൽ ജനകീയമാക്കുന്നു.’ ഈ പ്രസ്താവന സാധൂകരിക്കുക. സൂചനകൾ

- ഇലക്ട്രോണിക് ബാങ്കിംഗ്
- കോർ ബാങ്കിംഗ്

സ്കോർ : 4, സമയം : 8 മിനിട്ട്

■ ഉത്തരസൂചിക

- ഇലക്ട്രോണിക് ബാങ്കിംഗിന്റെ ഗുണങ്ങൾ
- കോർ ബാങ്കിംഗിന്റെ ഗുണങ്ങൾ

26. പഠനനേട്ടം

● സഹകരണ ബാങ്കുകളുടെ പ്രവർത്തനം, ധർമ്മം എന്നിവ വ്യക്തമാക്കുന്നു. **?** സഹകരണ ബാങ്കുകളുടെ പ്രവർത്തനത്തോടൊപ്പം സഹകരണം, സ്വയം സഹായം, പരസ്പര സഹായം എന്നതാണ്. സഹകരണ ബാങ്കുകളുടെ പ്രധാന ഉദ്ദേശ്യങ്ങൾ അതിനോട് എത്രമാത്രം നീതി പുലർത്തുന്നു? നിങ്ങളുടെ നിഗമനങ്ങൾ രേഖപ്പെടുത്തുക.

സ്കോർ : 5, സമയം : 8 മിനിട്ട്

■ ഉത്തരസൂചിക

- സഹകരണ ബാങ്കുകളുടെ പ്രധാന ഉദ്ദേശ്യങ്ങൾ എഴുതിയാൽ
- രണ്ട് നിഗമനങ്ങൾ എഴുതണം.

27. പഠനനേട്ടം

● സഹകരണ ബാങ്കുകളുടെ പ്രവർത്തനം, ധർമ്മം എന്നിവ വ്യക്തമാക്കുന്നു. **?** സഹകരണബാങ്കുകളുടെ വിവിധ തലങ്ങളേവ? അവയുടെ വ്യത്യസ്ത പ്രവർത്തനങ്ങൾ രേഖപ്പെടുത്തുക.

സ്കോർ : 6, സമയം : 10 മിനിട്ട്

■ ഉത്തരസൂചിക

- സംസ്ഥാന സഹകരണ ബാങ്ക് - പ്രവർത്തനങ്ങൾ
- ജില്ലാ സഹകരണ ബാങ്ക് - പ്രവർത്തനങ്ങൾ
- പ്രാഥമിക സഹകരണ ബാങ്ക് - പ്രവർത്തനങ്ങൾ

28. പഠനനേട്ടം

● വികസനബാങ്കുകൾ പുത്തൻ തലമുറ ബാങ്കുകൾ, സവിശേഷ ബാങ്കുകൾ എന്നിവയുടെ പ്രത്യേകതകൾ തരംതിരിച്ച് പട്ടികയാക്കുന്നു. **?** വികസന ബാങ്കുകളുടെ പ്രധാന സവിശേഷതകളേവ?

സ്കോർ : 5, സമയം : 10 മിനിട്ട്

■ ഉത്തരസൂചിക

- വിവിധ മേഖലാ വികസനം (കൃഷി, വ്യവസായം, വാണിജ്യം)
- വീടു നിർമ്മാണം, ചെറുകിട വ്യവസായം, അടിസ്ഥാനസൗകര്യ വികസനം എന്നിവയ്ക്ക് വായ്പ നൽകുന്നു.

29. പഠനനേട്ടം

● വികസനബാങ്കുകൾ പുത്തൻ തലമുറ ബാങ്കുകൾ, സവിശേഷ ബാങ്കുകൾ എന്നിവയുടെ പ്രത്യേകതകൾ തരംതിരിച്ച് പട്ടികയാക്കുന്നു. **?** വികസന ബാങ്കുകളെ കുറിച്ച് ഒരു ലഘൂകുറിപ്പ് തയ്യാറാക്കുക.

സ്കോർ : 4, സമയം : 8 മിനിട്ട്

■ ഉത്തരസൂചിക

- വികസനബാങ്ക് നിർവചനം
- ലക്ഷ്യം, സവിശേഷത

30. പഠനനേട്ടം

● വികസനബാങ്കുകൾ പുത്തൻ തലമുറ ബാങ്കുകൾ, സവിശേഷ ബാങ്കുകൾ എന്നിവയുടെ പ്രത്യേകതകൾ തരംതിരിച്ച് പട്ടികയാക്കുന്നു. **?** ഇന്ത്യയിലെ വികസനബാങ്കുകൾക്ക് ഒരു ഉദാഹരണം എഴുതുക.

സ്കോർ : 1, സമയം : 1 മിനിട്ട്

■ ഉത്തരസൂചിക

- IFCI (ഇൻഡസ്ട്രിയൽ ഫിനാൻസ് കോർപ്പറേഷൻ ഓഫ് ഇന്ത്യ)

31. പഠനനേട്ടം

● വികസനബാങ്കുകൾ പുത്തൻ തലമുറ ബാങ്കുകൾ, സവിശേഷ ബാങ്കുകൾ എന്നിവയുടെ പ്രത്യേകതകൾ തരംതിരിച്ച് പട്ടികയാക്കുന്നു.

**?** സവിശേഷ ബാങ്കുകൾ എന്നാലെന്ത്? അവയ്ക്ക് ഉദാഹരണം രേഖപ്പെടുത്തുക.  
സ്കോർ : 4, സമയം : 8 മിനിട്ട്

**■ ഉത്തരസൂചിക**

- സവിശേഷ ബാങ്ക് - നിർവചനം
- എക്സിം ബാങ്ക് ഓഫ് ഇന്ത്യ, ഇന്ത്യൻ ചെറുകിട വ്യവസായ വികസനബാങ്ക്, നബാർഡ്

**3 2. പഠനഭേദം**

- വികസനബാങ്കുകൾ പുത്തൻ തലമുറ ബാങ്കുകൾ, സവിശേഷ ബാങ്കുകൾ എന്നിവയുടെ പ്രത്യേകതകൾ തരംതിരിച്ച് പട്ടികയാക്കുന്നു.

**?** ചുവടെ നൽകുന്ന സവിശേഷ ബാങ്കുകളുടെ സവിശേഷതകൾ രേഖപ്പെടുത്തുക.

- എക്സിം ബാങ്ക് ഓഫ് ഇന്ത്യ
- ഇന്ത്യൻ ചെറുകിട വ്യവസായ വികസന ബാങ്ക്
- നബാർഡ്

സ്കോർ : 6, സമയം : 10 മിനിട്ട്

**■ ഉത്തരസൂചിക**

- എക്സിം ബാങ്ക് ഓഫ് ഇന്ത്യയുടെ സവിശേഷതകൾ
- ഇന്ത്യൻ ചെറുകിട വ്യവസായ വികസനബാങ്കിന്റെ സവിശേഷതകൾ
- നബാർഡിന്റെ സവിശേഷതകൾ

**3 3. പഠനഭേദം**

- വികസനബാങ്കുകൾ പുത്തൻ തലമുറ ബാങ്കുകൾ, സവിശേഷ ബാങ്കുകൾ എന്നിവയുടെ പ്രത്യേകതകൾ തരംതിരിച്ച് പട്ടികയാക്കുന്നു.

**?** എക്സിം ബാങ്ക് ഓഫ് ഇന്ത്യ നബാർഡിൽ നിന്നും സവിശേഷതകളുടെ അടിസ്ഥാനത്തിൽ എങ്ങനെ വ്യത്യസ്തമായിരിക്കുന്നുവെന്ന് എഴുതുക.

സ്കോർ : 4, സമയം : 8 മിനിട്ട്

**■ ഉത്തരസൂചിക**

- എക്സിം ബാങ്ക് ഓഫ് ഇന്ത്യയുടെ സവിശേഷതകൾ
- നബാർഡിന്റെ സവിശേഷതകൾ

**3 4. പഠനഭേദം**

- വികസനബാങ്കുകൾ പുത്തൻ തലമുറ ബാങ്കുകൾ, സവിശേഷ ബാങ്കുകൾ എന്നിവയുടെ പ്രത്യേകതകൾ തരംതിരിച്ച് പട്ടികയാക്കുന്നു.

**?** ഭാരതീയ മഹിളാ ബാങ്കിന്റെ മുദ്രാവാക്യമെന്ത്? അതിന്റെ സമകാലിക പ്രസക്തി എന്തായിരിക്കും?

സ്കോർ : 3, സമയം : 6 മിനിട്ട്

**■ ഉത്തരസൂചിക**

- വനിത ശാക്തീകരണം ഇന്ത്യയുടെ ശാക്തീകരണം
- സമകാലിക പ്രസക്തി

**3 5. പഠനഭേദം**

- വികസനബാങ്കുകൾ പുത്തൻ തലമുറ ബാങ്കുകൾ, സവിശേഷ ബാങ്കുകൾ എന്നിവയുടെ പ്രത്യേകതകൾ തരംതിരിച്ച് പട്ടികയാക്കുന്നു.

**?** പെയ്മെന്റ് ബാങ്കുകൾ എന്നാലെന്ത്? അവയുടെ സവിശേഷതകൾ എഴുതുക.

സ്കോർ : 4, സമയം : 8 മിനിട്ട്

**■ ഉത്തരസൂചിക**

- പെയ്മെന്റ് ബാങ്കുകളെ കുറിച്ചെഴുതുന്നതിന്
- സവിശേഷതകൾ 4 എണ്ണം എഴുതിയാൽ

36. പഠനനേട്ടം

- വികസനബാങ്കുകൾ പുത്തൻ തലമുറ ബാങ്കുകൾ, സവിശേഷ ബാങ്കുകൾ എന്നിവയുടെ പ്രത്യേകതകൾ തരംതിരിച്ച് പട്ടികയാക്കുന്നു.



മുദ്രാബാങ്കിന്റെ പ്രത്യേകതകൾ എന്തെല്ലാമാണ്?

സ്കോർ : 2, സമയം : 2 മിനിട്ട്

■ ഉത്തരസൂചിക

- ചെറുകിട വായ്പ നൽകുന്നതിനായി അടുത്ത കാലത്ത് അനുവദിച്ച ബാങ്കാണ് മുദ്രാബാങ്ക്
- ചെറുകിട സംരംഭകർക്കും മൈക്രോഫിനാൻസിനും സഹായം

37. പഠനനേട്ടം

- ബാങ്കിതര ധനകാര്യസ്ഥാപനങ്ങൾ ഏതൊക്കെയാണെന്നും അവ എങ്ങനെ ബാങ്കുകളിൽ നിന്ന് വ്യത്യാസപ്പെട്ടിരിക്കുന്നു എന്നും വിശദീകരിക്കുന്നു.



ബാങ്കിതര ധനകാര്യസ്ഥാപനങ്ങൾ എന്നാലെന്ത്? ചുവടെ നൽകിയിട്ടുള്ള സ്ഥാപനങ്ങൾ ബാങ്കിതര ധനകാര്യസ്ഥാപനമാകുന്നതെങ്ങനെ?

- മ്യൂച്ചൽ ഫണ്ട് സ്ഥാപനങ്ങൾ
- ഇൻഷുറൻസ് കമ്പനികൾ

സ്കോർ : 5, സമയം : 10 മിനിട്ട്

■ ഉത്തരസൂചിക

- ബാങ്കിതര ധനകാര്യസ്ഥാപനങ്ങൾ എന്നാലെന്തെന്നഴുതി മ്യൂച്ചൽ ഫണ്ട് സ്ഥാപനങ്ങൾ, ഇൻഷുറൻസ് കമ്പനികൾ എന്നിവ ഇതിൽപ്പെടുന്നു എന്ന് സമർത്ഥിക്കണം.

38. പഠനനേട്ടം

- ബാങ്കിതര ധനകാര്യസ്ഥാപനങ്ങൾ ഏതൊക്കെയാണെന്നും അവ എങ്ങനെ ബാങ്കുകളിൽ നിന്ന് വ്യത്യാസപ്പെട്ടിരിക്കുന്നു എന്നും വിശദീകരിക്കുന്നു.



ബാങ്കിതര ധനകാര്യ കമ്പനികളുടെ പ്രധാന സേവനങ്ങൾ പട്ടികപ്പെടുത്തുക. ഉദാ: ഹയർ പർച്ചേസിന് വായ്പ നൽകുന്നു.

സ്കോർ : 4, സമയം : 6 മിനിട്ട്

■ ഉത്തരസൂചിക

- വീടുനിർമ്മാണത്തിന് വായ്പ
- സർണ്ണപ്പണയ വായ്പ
- സ്ഥിര നിക്ഷേപത്തിൽ വായ്പ
- ചിട്ടികൾ നടത്തൽ

39. പഠനനേട്ടം

- ബാങ്കിതര ധനകാര്യസ്ഥാപനങ്ങൾ ഏതൊക്കെയാണെന്നും അവ എങ്ങനെ ബാങ്കുകളിൽ നിന്ന് വ്യത്യാസപ്പെട്ടിരിക്കുന്നു എന്നും വിശദീകരിക്കുന്നു.



സ്വകാര്യമേഖലയിലും പൊതുമേഖലയിലും പ്രവർത്തിക്കുന്ന മ്യൂച്ചൽ ഫണ്ട് സ്ഥാപനങ്ങൾ ഏവ?

സ്കോർ : 4, സമയം : 8 മിനിട്ട്

■ ഉത്തരസൂചിക

- സ്വകാര്യമേഖലയിലെ മ്യൂച്ചൽ ഫണ്ട് സ്ഥാപനങ്ങൾ
- പൊതുമേഖലയിലെ മ്യൂച്ചൽ ഫണ്ട് സ്ഥാപനങ്ങൾ

40. പഠനനേട്ടം

- ബാങ്കിതര ധനകാര്യസ്ഥാപനങ്ങൾ ഏതൊക്കെയാണെന്നും അവ എങ്ങനെ ബാങ്കുകളിൽ നിന്ന് വ്യത്യാസപ്പെട്ടിരിക്കുന്നു എന്നും വിശദീകരിക്കുന്നു.



ഇന്ത്യയിൽ വ്യക്തിയുടെ ജീവനും ആരോഗ്യവും സംരക്ഷിക്കുന്നതിനായി പ്രവർത്തിക്കുന്ന പ്രധാന സ്ഥാപനമേത്?

സ്കോർ : 1, സമയം : 1 മിനിട്ട്



- ഉത്തരസൂചിക
  - എൽ.ഐ.സി (LIC)

41. പഠനഭേദം

- മൈക്രോഫിനാൻസ്, സ്വയം സഹായസംഘങ്ങൾ എന്നിവയുടെ പ്രവർത്തനങ്ങൾ വിശദീകരിക്കുന്നു.

❓ മൈക്രോഫിനാൻസിന്റെ പ്രധാന ലക്ഷ്യങ്ങളേവ?

സ്കോർ : 4, സമയം : 8 മിനിട്ട്

- ഉത്തരസൂചിക
  - സാമ്പത്തിക വികസനം
  - ജീവിത നിലവാരം ഉയർത്തൽ
  - സമ്പാദ്യശീലം വളർത്തുന്നു
  - വ്യക്തിഗത കഴിവ് വികസിപ്പിക്കുന്നു
  - അവശ്യസമയത്ത് വായ്പ

42. പഠനഭേദം

- മൈക്രോഫിനാൻസ്, സ്വയം സഹായസംഘങ്ങൾ എന്നിവയുടെ പ്രവർത്തനങ്ങൾ വിശദീകരിക്കുന്നു.

❓ കേരളത്തിൽ പ്രവർത്തിക്കുന്ന പ്രധാന മൈക്രോ ഫിനാൻസ് സ്ഥാപനങ്ങളേവ?

സ്കോർ : 2, സമയം : 2 മിനിട്ട്

- ഉത്തരസൂചിക
  - കുടുംബശ്രീ
  - പുരുഷസ്വയംസഹായ സംഘങ്ങൾ

43. പഠനഭേദം

- മൈക്രോഫിനാൻസ്, സ്വയം സഹായസംഘങ്ങൾ എന്നിവയുടെ പ്രവർത്തനങ്ങൾ വിശദീകരിക്കുന്നു.

❓ സ്വയം സഹായ സംഘങ്ങളുടെ പ്രസക്തി അവയുടെ പ്രവർത്തനത്തെ വിലയിരുത്തി രേഖപ്പെടുത്തുക.

സ്കോർ : 4, സമയം : 8 മിനിട്ട്

- ഉത്തരസൂചിക
  - സ്വയം സഹായസംഘങ്ങളുടെ പ്രസക്തി
  - പ്രവർത്തനം

## ഉപഭോക്താവ് : സംതൃപ്തിയും സംരക്ഷണവും

### 1. പഠനനേട്ടം

- ഉപഭോഗം, ഉപഭോക്താവ് എന്നിവ വിശദീകരിക്കുന്നു.

**?** ഉപഭോഗവും ഉപഭോക്താവും പരസ്പരം ബന്ധപ്പെട്ട സാമ്പത്തിക പ്രവർത്തനങ്ങളാണ്. ഉദാഹരണമെഴുതി സമർത്ഥിക്കുക.

സ്കോർ : 4, സമയം : 6 മിനിട്ട്

#### ■ ഉത്തരസൂചിക

- ഉപഭോഗം, ഉപഭോക്താവ് എന്നിവ എന്തെന്ന് രേഖപ്പെടുത്തി അവയ്ക്ക് ഉദാഹരണം എഴുതണം

### 2. പഠനനേട്ടം

- ഉപഭോഗം, ഉപഭോക്താവ് എന്നിവ വിശദീകരിക്കുന്നു.

**?** സാധനങ്ങൾ വാങ്ങുമ്പോഴും സേവനങ്ങൾ ഉപയോഗിക്കുമ്പോഴും ഉപഭോക്താവ് പ്രതീക്ഷിക്കുന്നതെന്ത്?

സ്കോർ : 3, സമയം : 3 മിനിട്ട്

#### ■ ഉത്തരസൂചിക

- ഗുണമേന്മ
- വിശ്വാസ്യത
- വിൽപ്പനാനന്തര സേവനം

### 3. പഠനനേട്ടം

- ഉപഭോക്താക്കൾ കബളിപ്പിക്കപ്പെടുകയോ ചൂഷണം ചെയ്യപ്പെടുകയോ ചെയ്യുന്ന സന്ദർഭങ്ങൾ തിരിച്ചറിയുന്നു.

**?** ഉപഭോക്താക്കൾ ചൂഷണം ചെയ്യപ്പെടുകയോ കബളിപ്പിക്കപ്പെടുകയോ ചെയ്യുന്ന സന്ദർഭങ്ങൾക്ക് ഉദാഹരണം എഴുതുക.

സ്കോർ : 2, സമയം : 3 മിനിട്ട്

#### ■ ഉത്തരസൂചിക

- ഉപഭോക്താക്കൾ ചൂഷണം ചെയ്യപ്പെടുന്നതിന്റെയും കബളിപ്പിക്കപ്പെടുന്നതിന്റെയും ഓരോ ഉദാഹരണം

### 4. പഠനനേട്ടം

- 1986 ലെ ഉപഭോക്തൃ സംരക്ഷണ നിയമം അനുശാസിക്കുന്ന ഉപഭോക്താക്കളുടെ അവകാശങ്ങൾ വിശദമാക്കുന്നു.

**?** 1986 ലെ ഉപഭോക്തൃസംരക്ഷണ നിയമത്തിന്റെ പ്രത്യേകതയെന്ത്? അതിൽ അനുശാസിക്കുന്ന പ്രധാന അവകാശങ്ങളേവ?

സ്കോർ : 4, സമയം : 8 മിനിട്ട്

**■ ഉത്തരസൂചിക**

- ഉപഭോക്തൃ സംരക്ഷണ നിയമത്തിന്റെ പ്രത്യേകത.
- പ്രധാന അവകാശങ്ങൾ.

**5. പഠനനേട്ടം**

- ഉപഭോക്തൃ കോടതികളുടെ ഘടനയും അധികാരങ്ങളും വിവിധ മാർഗങ്ങളിലൂടെ അവതരിപ്പിക്കുന്നു.

**?** ജില്ല-സംസ്ഥാന-ദേശീയ ഉപഭോക്തൃ കോടതികളുടെ ഘടനയും അധികാരങ്ങളും എഴുതുക.

സ്കോർ : 6, സമയം : 12 മിനിട്ട്

**■ ഉത്തരസൂചിക**

- ഘടന എഴുതുന്നതിന്
- അധികാരങ്ങൾ എഴുതിയാൽ

**6. പഠനനേട്ടം**

- ഉപഭോക്തൃ കോടതികളുടെ ഘടനയും അധികാരങ്ങളും വിവിധ മാർഗങ്ങളിലൂടെ അവതരിപ്പിക്കുന്നു.

**?** ഉപഭോക്തൃ കോടതികളുടെ പ്രധാന സവിശേഷതയിലൊന്ന് ചുവടെ നൽകുന്നു. മറ്റുള്ളവ എഴുതുക.

- നടപടി ക്രമങ്ങൾ ലളിതമാണ്.
- 
- 

സ്കോർ : 2, സമയം : 2 മിനിട്ട്

**■ ഉത്തരസൂചിക**

- അതിവേഗം നീതി ഉറപ്പു വരുത്തുന്നു
- വ്യവഹാരച്ചെലവ് വളരെ കുറവാണ്

**7. പഠനനേട്ടം**

- ഉപഭോക്തൃ തർക്കങ്ങൾക്ക് കോടതികൾ വഴി ലഭിക്കുന്ന പരിഹാരങ്ങൾ എന്തൊക്കെയാണെന്ന് തിരിച്ചറിയുന്നു.

**?** ഉപഭോക്തൃതർക്കത്തിൽ പരാതി നൽകാവുന്ന സന്ദർഭങ്ങൾക്ക് ഉദാഹരണം രേഖപ്പെടുത്തുക.

സ്കോർ : 3, സമയം : 6 മിനിട്ട്

**■ ഉത്തരസൂചിക**

- വിലയ്ക്ക് വാങ്ങിയ സാധനത്തിന് കേടുപാട് സംഭവിക്കുക.
- സേവനങ്ങൾക്ക് പോരായ്മകൾ ഉണ്ടാവുക

- മായം ചേർക്കൽ
- ന്യായ രഹിതവും, തെറ്റിദ്ധരിപ്പിക്കുന്നതുമായ പരസ്യങ്ങൾ മുതലായവ

8. പഠനനേട്ടം

- ഉപഭോക്തൃ തർക്കങ്ങൾക്ക് കോടതികൾ വഴി ലഭിക്കുന്ന പരിഹാരങ്ങൾ എന്തൊക്കെയാണെന്ന് തിരിച്ചറിയുന്നു.

**?** ഉപഭോക്തൃ കോടതികൾ ഉപഭോക്താവിന്റെ അവകാശങ്ങൾ സംരക്ഷിക്കുന്നതിൽ എത്രത്തോളം പര്യാപ്തമാണെന്ന് അവ വഴി ലഭിക്കുന്ന പരിഹാരങ്ങളുടെ അടിസ്ഥാനത്തിൽ വിലയിരുത്തുക.

സ്കോർ : 5, സമയം : 10 മിനിട്ട്

■ ഉത്തരസൂചിക

- പകരം സാധനം നൽകൽ
- നൽകിയ പണം/അധികമായി ഈടാക്കിയ പണം തിരിച്ചുനൽകൽ
- നഷ്ടം നികത്തുന്നതിനുള്ള തുക ലഭ്യമാക്കൽ
- സേവനത്തിലെ കോട്ടങ്ങൾ പരിഹരിക്കൽ
- പരാതി ചെലവ് ലഭ്യമാക്കൽ മുതലായവ

9. പഠനനേട്ടം

- ഉപഭോക്താവിന്റെ അവകാശങ്ങൾ ഉറപ്പുവരുത്തുന്നതിനായി നിലവിലുള്ള പ്രധാന നിയമങ്ങൾ തിരിച്ചറിയുന്നു.

**?** ഉപഭോക്തൃ സംരക്ഷണത്തിനായി നിലവിലുള്ള പ്രധാനപ്പെട്ട നിയമങ്ങളേവ? അവയുടെ പ്രസക്തി വിലയിരുത്തുക.

സ്കോർ : 5, സമയം : 10 മിനിട്ട്

■ ഉത്തരസൂചിക

- സാധന വിൽപ്പന നിയമം 1930
- കാർഷികകോൽപ്പന നിയമം 1937
- അവശ്യസാധന നിയമം 1955
- അളവുതൂക്ക നിലവാര നിയമം 1976  
(ഓരോന്നിന്റെയും പ്രസക്തി എഴുതണം)

10. പഠനനേട്ടം

- ഉപഭോക്തൃ താല്പര്യം സംരക്ഷിക്കുന്നതിനുള്ള വിവിധ വകുപ്പുകളും സ്ഥാപനങ്ങളും പട്ടികപ്പെടുത്തുന്നു.

**?** ഉപഭോക്താക്കളുടെ താല്പര്യങ്ങൾ സംരക്ഷിക്കുന്നതിന് നിലവിലുള്ള സംവിധാനങ്ങൾ ചുവടെ നൽകുന്നു. അവയുടെ സേവനങ്ങൾ രേഖപ്പെടുത്തുക.

- a. ലീഗൽ മെട്രോളജി വകുപ്പ് - -----
- b. ഭക്ഷ്യ സുരക്ഷാ വകുപ്പ് - -----
- c. കേന്ദ്ര ഔഷധ വില നിയന്ത്രണ കമ്മിറ്റി - -----
- d. ഡ്രഗ്സ് കൺട്രോൾ വകുപ്പ് - -----

e. ഫുഡ് സേഫ്റ്റി ആന്റ് സ്റ്റാൻഡേർഡ് അതോറിറ്റി ഓഫ് ഇന്ത്യ

സ്കോർ : 5, സമയം : 5 മിനിട്ട്

■ ഉത്തരസൂചിക

- a. അളവ് - തൂക്ക നിലവാരം ഉറപ്പാക്കുന്നു
- b. ഭക്ഷ്യവസ്തുക്കളുടെ ഗുണമേന്മ ഉറപ്പാക്കുന്നു
- c. മരുന്നിന്റെ വില നിയന്ത്രണം
- d. മരുന്നിന്റെ ഗുണം, സുരക്ഷിതത്വം ഉറപ്പാക്കൽ
- e. ഭക്ഷ്യവസ്തുക്കളുടെ ഗുണനിലവാരം ഉറപ്പാക്കൽ

11. പഠനനേട്ടം

- ഉപഭോക്തൃ താല്പര്യം സംരക്ഷിക്കുന്നതിനുള്ള വിവിധ വകുപ്പുകളും സ്ഥാപനങ്ങളും പട്ടികപ്പെടുത്തുന്നു.



സാധനങ്ങളുടെയും സ്ഥാപനങ്ങളുടെയും ഗുണമേന്മ ഉറപ്പുവരുത്താൻ ഉപഭോക്താവിനെ സഹായിക്കുന്ന ചില ചിഹ്നങ്ങൾ ചുവടെ നൽകുന്നു. അവ തിരിച്ചറിഞ്ഞ് സേവനമേഖല രേഖപ്പെടുത്തുക.



സ്കോർ : 5, സമയം : 5 മിനിട്ട്

■ ഉത്തരസൂചിക

- a. ഐ.എസ്.ഐ - ഉൽപ്പന്നങ്ങളുടെ ഗുണനിലവാരം
- b. ഐ.എസ്.ഒ - സാധന സേവന ഗുണമേന്മ
- c. ബി.ഐ.എസ് - സ്വർണാഭരണ പരിശുദ്ധി
- d. സി.ഇ - ഇലക്ട്രോണിക്, ഇലക്ട്രിക്കൽ ഉപകരണ സുരക്ഷ
- e. അഗ്ഗ്മാർക്ക് - കാര്യങ്ങൾ വന്ന ഉൽപ്പന്ന ഗുണമേന്മ

12. പഠനനേട്ടം

- ഉപഭോക്താവിന്റെ സംരക്ഷണം വിശദീകരിക്കുന്നു



‘ജാഗ്രതയുള്ള സമൂഹത്തിന്റെ ഇടപെടൽ ഉപഭോക്താക്കളുടെ സംരക്ഷണം ഉറപ്പാക്കുക.’ പ്രസ്താവന സാധൂകരിക്കുക.

സ്കോർ : 3, സമയം : 6 മിനിട്ട്

■ ഉത്തരസൂചിക

- ഉപഭോക്തൃ സംഘടനകളുടെ പ്രവർത്തനം
- ഉപഭോക്തൃ ബോധവൽക്കരണം
- പൊതുതാൽപര്യ ഹർജികൾ സമർപ്പിക്കൽ

13. പഠനനേട്ടം

- ഉപഭോക്തൃ വിദ്യാഭ്യാസത്തിനെക്കുറിച്ച് വിശദീകരിക്കുന്നു



ഉപഭോക്തൃ വിദ്യാഭ്യാസത്തിന് നിങ്ങൾക്ക് മുന്നോട്ടുവയ്ക്കാനുള്ള നിർദ്ദേശങ്ങൾ രേഖപ്പെടുത്തുക.

സ്കോർ : 3, സമയം : 3 മിനിട്ട്

■ ഉത്തരസൂചിക

- ബോധവൽക്കരണ പരിപാടികൾ
- പാഠ്യപദ്ധതിയിൽ ഉൾപ്പെടുത്തൽ
- ദിനാചരണം

1 4. പഠനനേട്ടം

- ഉപഭോക്തൃ വിദ്യാഭ്യാസത്തിനെക്കുറിച്ച് വിശദീകരിക്കുന്നു
- ?** ഉപഭോക്തൃവിദ്യാഭ്യാസം ഏതെല്ലാം വിധത്തിലാണ് ഉപഭോക്താവിനെ ശാക്തീകരിക്കുന്നത്?

സ്കോർ : 4, സമയം : 8 മിനിട്ട്

■ ഉത്തരസൂചിക

- ആവശ്യങ്ങൾ നിജപ്പെടുത്തി ഉപഭോഗം
- ഉൽപ്പന്ന സേവന അറിവ്
- ശരിയായ തെരഞ്ഞെടുക്കൽ
- അവകാശബോധം

1 5. പഠനനേട്ടം

- ഉപഭോക്തൃ വിദ്യാഭ്യാസത്തിനെക്കുറിച്ച് വിശദീകരിക്കുന്നു
- ?** ഉപഭോക്തൃ വിദ്യാഭ്യാസം നൽകുന്നതുകൊണ്ടുള്ള പ്രധാന പ്രയോജനങ്ങൾ എന്തൊക്കെയാണ് നിങ്ങൾ കരുതുന്നത്? ഉദാഹരണസഹിതം വ്യക്തമാക്കുക.

സ്കോർ : 3, സമയം : 6 മിനിട്ട്

■ ഉത്തരസൂചിക

- ഉപഭോക്തൃ വിദ്യാഭ്യാസത്തിന്റെ പ്രയോജനങ്ങൾ
- ഒരു ഉദാഹരണം

1 6. പഠനനേട്ടം

- ഉപഭോക്തൃ വിദ്യാഭ്യാസത്തിനെക്കുറിച്ച് വിശദീകരിക്കുന്നു
- ?** 'പരസ്യങ്ങൾ ഗുണമാണോ ദോഷമാണോ ഉപഭോക്താവിൽ സൃഷ്ടിക്കുക' നിങ്ങളുടെ അഭിപ്രായം സാധൂകരിക്കുക.

സ്കോർ : 5, സമയം : 10 മിനിട്ട്

■ ഉത്തരസൂചിക

- പരസ്യങ്ങളുടെ ഗുണങ്ങൾ
- പരസ്യങ്ങളുടെ ദോഷങ്ങൾ
- അഭിപ്രായ സാധൂകരണം

1 7. പഠനനേട്ടം

- ലോക ഉപഭോക്തൃദിനം തിരിച്ചറിഞ്ഞ് പ്രവർത്തനങ്ങൾ നടത്തുന്നതിന്
- ?** ലോക ഉപഭോക്തൃ ദിനത്തോടനുബന്ധിച്ച് നിങ്ങളുടെ സ്കൂളിൽ സംഘടിപ്പിക്കാവുന്ന ഏതാനും പരിപാടികൾ നിർദ്ദേശിക്കുക.

സ്കോർ : 2, സമയം : 4 മിനിട്ട്

■ ഉത്തരസൂചിക

- ലോക ഉപഭോക്തൃദിനത്തോടനുബന്ധിച്ചുള്ള 2 പരിപാടികൾ നിർദ്ദേശിക്കുന്നതിന്.

18. പഠനനേട്ടം

- ലോക ഉപഭോക്തൃദിനം തിരിച്ചറിഞ്ഞ് പ്രവർത്തനങ്ങൾ നടത്തുന്നതിന് ഡിസംബർ 24 ദേശീയ ഉപഭോക്തൃ ദിനം
- ദേശീയ ഉപഭോക്തൃ ദിനത്തോടനുബന്ധിച്ചുള്ള പരിപാടിയിലേക്ക് തയ്യാറാക്കാൻ കഴിയുന്ന സന്ദേശങ്ങൾ രേഖപ്പെടുത്തുക.

സ്കോർ : 2, സമയം : 4 മിനിട്ട്

■ ഉത്തരസൂചിക

- ദേശീയ ഉപഭോക്തൃദിനത്തിന് യോജിച്ച ഏതെങ്കിലും രണ്ട് സന്ദേശങ്ങൾ

19. പഠനനേട്ടം

- ലോക ഉപഭോക്തൃദിനം തിരിച്ചറിഞ്ഞ് പ്രവർത്തനങ്ങൾ നടത്തുന്നതിന് ലീഗൽ മെട്രോളജി വകുപ്പിന്റെ ധർമ്മം എന്ത്?

സ്കോർ : 1, സമയം : 2 മിനിട്ട്

■ ഉത്തരസൂചിക

- അളവ്-തൂക്ക നിലവാരം ഉറപ്പുവരുത്തുന്നു.

20. പഠനനേട്ടം

- ഉപഭോക്തൃ സംരക്ഷണ നിയമങ്ങൾ വിശദീകരിക്കുന്നു.
- ഉപഭോക്തൃ സംരക്ഷണ നിയമങ്ങൾ എത്രത്തോളം ഫലവത്താണ്. നിങ്ങളുടെ നിരീക്ഷണങ്ങൾ എഴുതുക.

സ്കോർ : 4, സമയം : 8 മിനിട്ട്

■ ഉത്തരസൂചിക

- ഉപഭോക്തൃ സംരക്ഷണ നിയമങ്ങൾ എടുത്തെഴുതണം.

21. പഠനനേട്ടം

- ഉപഭോക്തൃ സംരക്ഷണ നിയമങ്ങൾ വിശദീകരിക്കുന്നു.
- ചൂഷണത്തിനിരയാകാതെ ഒരു നല്ല ഉപഭോക്താവ്യാകാൻ നാം ശ്രദ്ധിക്കേണ്ട വസ്തുതകളേവ?

സ്കോർ : 5, സമയം : 10 മിനിട്ട്

■ ഉത്തരസൂചിക

- ഉപഭോക്താവിന്റെ അവകാശങ്ങളും കടമകളും - നിരീക്ഷണം

22. പഠനനേട്ടം

- ഉപഭോക്തൃ സംരക്ഷണ നിയമങ്ങൾ വിശദീകരിക്കുന്നു.
- 'ഉപഭോക്താവിന്റെ സംതൃപ്തി' എന്ന വിഷയത്തിൽ ഒരു ലഘു കുറിപ്പ് തയ്യാറാക്കുക.

സ്കോർ : 5, സമയം : 10 മിനിട്ട്

■ ഉത്തരസൂചിക

- ഉപഭോക്താവിന്റെ സംതൃപ്തി എന്തെന്ന് വിശദീകരണം.

# പാദവാർഷിക മൂല്യനിർണയം - 2016 സാമൂഹ്യശാസ്ത്രം

A

സ്റ്റാൻഡേർഡ് : X

സമയം : 2½ മണിക്കൂർ

ആകെ സ്കോർ : 80

**നിർദ്ദേശങ്ങൾ**

1. പതിനഞ്ച് മിനുട്ട് സമാശ്വാസസമയമാണ്. ചോദ്യങ്ങൾ വായിക്കുന്നതിനും ഉത്തരം ക്രമപ്പെടുത്തുന്നതിനും ഈ സമയം വിനിയോഗിക്കേണ്ടതാണ്.
2. ചോദ്യങ്ങളും നിർദ്ദേശങ്ങളും ശരിയായി വായിച്ചതിനുശേഷം മാത്രം ഉത്തരം എഴുതുക.
3. ഉത്തരമെഴുതുമ്പോൾ സ്കോർ, സമയം എന്നിവ പരിഗണിക്കണം.

1. ഇംഗ്ലീഷുകാർ അമേരിക്കൻ കോളനികളിൽ നടപ്പിലാക്കിയ നിയമങ്ങൾ കോളനി നിവാസികളെ ബാധിച്ചതെങ്ങനെയെന്ന് താഴെയുള്ള സൂചനകളുടെ അടിസ്ഥാനത്തിൽ വിലയിരുത്തുക.
  - കച്ചവടം
  - സാമ്പത്തിക ചൂഷണം
  - നികുതി നയങ്ങൾ
  - അടിമത്തം ഭരണം

(4)
2. കർഷകരെ ദാരിദ്ര്യത്തിലേക്ക് നയിക്കുന്നതിൽ ഇംഗ്ലീഷ് ഈസ്റ്റിന്ത്യാ കമ്പനി നടപ്പിലാക്കിയ ശാശ്വത ഭൂനികുതി വ്യവസ്ഥ കാരണമായതെങ്ങനെയെന്ന് വിവരിക്കുക. (4)
3. ചിത്രത്തെ അടിസ്ഥാനമാക്കി ചുവടെ നൽകിയിട്ടുള്ള ചോദ്യങ്ങൾക്ക് ഉത്തരമെഴുതുക.

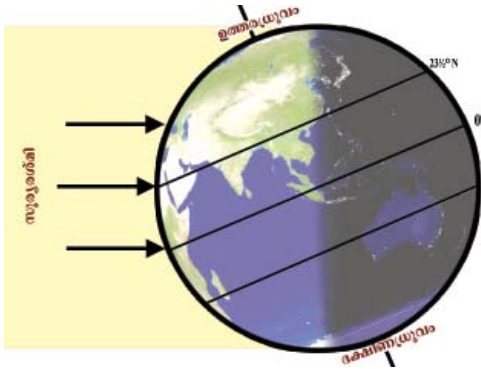

- a. ഏത് അർദ്ധഗോളത്തിലാണ് സൂര്യരശ്മി ലംബമായി പതിക്കുന്നത്?
- b. ഏത് അക്ഷാംശരേഖയ്ക്ക് നേർമുകളിലായിരിക്കും ജൂൺ 21 ന് സൂര്യന്റെ സ്ഥാനം?
- c. ഏത് അർദ്ധഗോളത്തിലാണ് ഈ ദിവസം പകലിന്റെ ദൈർഘ്യം കൂടുതൽ അനുഭവപ്പെടുന്നത്?
- d. ഈ ദിവസം ഏത് പേരിൽ അറിയപ്പെടുന്നു?
- e. രാത്രിയുടെയും പകലിന്റെയും ഏറ്റക്കുറച്ചിലുകൾക്കുള്ള കാരണം വ്യക്തമാക്കുക. (5)

4. 2005 ലെ വിവരാവകാശ നിയമം ഭരണരംഗത്തെ പ്രവർത്തനങ്ങൾ സുതാര്യമാക്കാൻ സഹായിച്ചു. ഈ അഭിപ്രായത്തോട് നിങ്ങൾ യോജിക്കുന്നുണ്ടോ? നിങ്ങളുടെ അഭിപ്രായങ്ങൾ സാധൂകരിക്കുക. (3)
5. സാമ്രാജ്യത്വരാജ്യങ്ങൾ കോളനികളെ ചൂഷണം ചെയ്തതെങ്ങനെ? (3)
6. എന്താണ് മാനവവിഭവ വികസനം? മാനവവിഭവശേഷി വികസനത്തിന്റെ ഏതെങ്കിലും രണ്ട് തലങ്ങൾ വിശദമാക്കുക. (3)
7. നാസിസത്തിന്റെയും ഫാഷിസത്തിന്റെയും സവിശേഷതകൾ തന്നിരിക്കുന്ന സൂചനകളുടെ അടിസ്ഥാനത്തിൽ താരതമ്യം ചെയ്യുക.
  - ശത്രുക്കളെ ഉന്മൂലം ചെയ്യൽ
  - വംശമഹിമ
  - ആക്രമണാത്മക വിദേശ നയം
  - സൈനിക സ്വേച്ഛാധിപത്യം



**അല്ലെങ്കിൽ**

ഫ്രഞ്ച് വിപ്ലവത്തിന്റെ കാരണങ്ങൾ നൽകിയിട്ടുള്ള സൂചനകളുടെ അടിസ്ഥാനത്തിൽ വിശദമാക്കുക.

- സാമൂഹ്യ അസമത്വം
- സോഷലിസം
- തത്വചിന്തകന്മാരുടെ സ്വാധീനം
- സാമ്പത്തിക തകർച്ച

(6)

8. ഇന്ത്യൻ സ്റ്റാൻഡേർഡ് സമയം നിർണ്ണയിച്ചിരിക്കുന്നത് ചുവടെ കൊടുത്തിട്ടുള്ളവയിൽ ഏതു രേഖാംശരേഖയെ അടിസ്ഥാനമാക്കിയാണ്?

(0°, 180°, 82½° കിഴക്ക്, 82½° പടിഞ്ഞാറ്) (1)

9. ഇന്ത്യൻ ജനതയിൽ ബ്രിട്ടീഷ് വിരുദ്ധ മനോഭാവം രൂപപ്പെടുത്തുന്നതിൽ സദേശിപ്രസ്ഥാനം വഹിച്ച പങ്ക് വിശദമാക്കുക. (4)

10. കൊളോണിയൽ ശക്തികൾ ചൈനയിൽ നടപ്പിലാക്കിയ നയങ്ങളെ ലാറ്റിൻ അമേരിക്ക, അമേരിക്ക എന്നീ കോളനികളിൽ നടപ്പിലാക്കിയ നയങ്ങളുമായി താരതമ്യം ചെയ്യുക. (3)

11. ചുവടെ ചിത്രത്തിൽ അന്താരാഷ്ട്ര ദിനാങ്കരേഖയാണ് വരച്ചു കാണിച്ചിട്ടുള്ളത്.

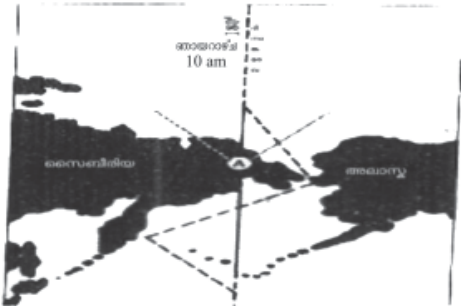

a. ഏത് രേഖാംശരേഖയാണ് അന്താരാഷ്ട്ര ദിനാങ്കരേഖയായി നിർണ്ണയിച്ചിട്ടുള്ളത്?

b. അന്താരാഷ്ട്ര ദിനാങ്കരേഖ മുറിച്ചു കടക്കുമ്പോൾ ഉണ്ടാകുന്ന സമയ വ്യത്യാസമെത്ര?

c. ചിത്രത്തിൽ ഇരുവശവും കാണുന്ന കരഭാഗങ്ങൾ ഏതെന്ന് വൻകരകളുടേതാണ്?

d. ഗ്രീനിച്ച് സമയവും അന്താരാഷ്ട്ര ദിനാങ്കരേഖയിലെ സമയവും തമ്മിൽ എത്ര മണിക്കൂറിന്റെ അന്തരമുണ്ടാകും? (4)

12. ദേശീയതയുടെ അടിസ്ഥാനത്തിൽ ചേരുംപടി ചേർക്കുക

എ	ബി	
a) ഗാന്ധിജി	ദക്ഷിണാഫ്രിക്ക	
b) നെൽസൺ മണ്ടേല	കെനിയ	
c) ക്വാമി എൻക്വുമ	ഇന്ത്യ	
d) ജോമോ കെനിയത്ത	ഘാന	(2)

13. മെച്ചപ്പെട്ട ആരോഗ്യസേവനം എല്ലാവർക്കും ലഭ്യമാക്കുന്നതിനായി കേന്ദ്രസർക്കാർ ആവിഷ്കരിച്ച് നടപ്പിലാക്കുന്ന പരിപാടികളാണ് ദേശീയ ഗ്രാമീണ ആരോഗ്യമിഷനും (NRHM) ദേശീയ നഗരാരോഗ്യ മിഷനും (NUHM). അവയുടെ പ്രധാന ലക്ഷ്യങ്ങൾ എന്തെല്ലാം? (2)

14. ശ്രേണീപരമായ സംഘാടനം ഉദ്യോഗസ്ഥവൃന്ദത്തിന്റെ സവിശേഷതയാണ്. മറ്റ് സവിശേഷതകൾ കണ്ടെത്തുക. (3)

15. യുവജനങ്ങളുടെ തൊഴിൽ നൈപുണി മെച്ചപ്പെടുത്തലിലൂടെ വൈദഗ്ദ്ധ്യം നേടിയവരുടെ ലഭ്യത ഉറപ്പുവരുത്തുന്നതിനായി കേന്ദ്രഗവൺമെന്റ് നടപ്പിലാക്കി വരുന്ന പദ്ധതി ഏത്? (1)

16. ചുവടെ നൽകിയിട്ടുള്ള ഘടകങ്ങളോരോന്നും അന്തരരീക്ഷമർദ്ദത്തെ സ്വാധീനിക്കുന്നതെങ്ങനെ എന്ന് വിശദമാക്കുക.
  - താപം
  - ഉയരം
  - ആർദ്രത

(3)
17. ഫ്രാൻസിൽ ദേശീയ അസംബ്ലി നടപ്പിലാക്കിയ പരിഷ്കാരങ്ങളും നെപ്പോളിയൻ നടപ്പിലാക്കിയ പരിഷ്കാരങ്ങളും തമ്മിലുള്ള സാമ്യതകൾ പരിശോധിച്ച് അവ സാധാരണക്കാരുടെ ജീവിതത്തെ എത്രമാത്രം സ്വാധീനിച്ചു എന്ന് വിലയിരുത്തുക.
 

(3)
18. പൊതുഭരണത്തിന്റെ പ്രാധാന്യം വ്യക്തമാക്കുക. പൊതുഭരണത്തെ സംബന്ധിച്ച് ഗാന്ധിജിയുടെ കാഴ്ചപ്പാട് എന്തായിരുന്നു?
 

(3)
19. ഉത്തരാർധഗോളത്തിൽ മർദ്ദമേഖലകൾക്കിടയിൽ വീശുന്ന കാറ്റുകളാണ് ചിത്രത്തിൽ അടയാളപ്പെടുത്തിയിട്ടുള്ളത്.



- a. A, B, C എന്നിവ സൂചിപ്പിക്കുന്ന കാറ്റുകളേവ?
- b. ഏതൊക്കെ മർദ്ദമേഖലകൾക്കിടയിലാണ് ഇവയോരോന്നും വീശുന്നത്?
- c. ഈ കാറ്റുകളുടെ സഞ്ചാരദിശയിൽ വ്യതിയാനമുണ്ടാകുന്നു. കാരണം വിശദമാക്കുക.

**അല്ലെങ്കിൽ**

ഇന്ത്യൻ മഹാസമുദ്രത്തിൽ നിന്നും ഇന്ത്യൻ ഉപഭൂഖണ്ഡത്തിലേക്ക് വീശുന്ന മൺസൂൺ കാറ്റുകളെക്കുറിച്ച് ഒരു വിവരണം തയ്യാറാക്കുക.
 

(6)

20. വിദ്യാഭ്യാസ അവകാശ നിയമത്തിന്റെ ലക്ഷ്യം എന്ത്?
 

(1)
21. രണ്ടാംലോക യുദ്ധത്തിന് കാരണമായ പ്രീണനനയം എന്തെന്ന് വിശദമാക്കുക?
 

(1)
22. പർവതക്കാറ്റുകളും താഴ്വരക്കാറ്റുകളും രൂപംകൊള്ളുന്ന സാഹചര്യം വിശദീകരിക്കുക.
 

(4)
23. ശാക്തിക ചേരികൾക്ക് ബദലായി രൂപംകൊണ്ട ചേരിചേരാ പ്രസ്ഥാനത്തിന്റെ ലക്ഷ്യങ്ങൾ ഏവ?
 

(3)
24. ഇംഗ്ലീഷ് ഈസ്റ്റിന്ത്യാകമ്പനിയുടെ ഭരണകാലത്ത് ഇന്ത്യയിൽ നടന്ന കർഷക കലാപങ്ങളുടെ പൊതുസ്വഭാവങ്ങളിൽ ഏതെങ്കിലും രണ്ടെണ്ണം എഴുതുക.
 

(2)
25. താഴെ കൊടുത്തിട്ടുള്ളവയിൽ ഓംബുഡ്സ്മാനുമായി ബന്ധപ്പെട്ട തെറ്റായ പ്രസ്താവന ഏത്? (സർവ്വീസിൽ നിന്ന് വിരമിച്ച ഹൈക്കോടതി ജഡ്ജിയെയാണ് ഓംബുഡ്സ്മാനായി നിയമിക്കുന്നത്, ജനങ്ങൾക്ക് നേരിട്ട് പരാതിയുമായി ഓംബുഡ്സ്മാനെ സമീപിക്കാനാകില്ല, ബാങ്കിംഗ് രംഗത്ത് ഇടപാടുകാരുടെ പരാതി കേൾക്കുകയും പരിഹരിക്കുകയും ചെയ്യുന്നു, പരാതി ലഭിച്ചാൽ ആരെയും വിളിച്ചുവരുത്തി അന്വേഷണം നടത്താം)
 

(1)
26. ആരോഗ്യമെന്നാലെന്ത്? ആരോഗ്യപരിപാലനം എങ്ങനെ രാജ്യത്തിന്റെ സാമ്പത്തിക വികസനത്തെ സഹായിക്കുന്നു?
 

(3)
27. ചുവടെ സൂചിപ്പിച്ചിട്ടുള്ള പ്രാദേശികവാതങ്ങൾ ഏവ?
  - a. യൂറോപ്പിലെ ആൽപ്സ് പർവ്വത ചരിവിലൂടെ വീശിയിറങ്ങുന്ന ചൂട് കാറ്റ്.
  - b. രാജസ്ഥാൻ മരുഭൂമിയിൽ നിന്നും ഉത്തരമഹാസമതലത്തിലേക്ക് വീശുന്ന ഉഷ്ണക്കാറ്റ്

(2)

# പാദവാർഷിക മൂല്യനിർണ്ണയം - 2016

## സാമൂഹ്യശാസ്ത്രം

B

സ്റ്റാൻഡേർഡ് : X

സമയം : 2½ മണിക്കൂർ

ആകെ സ്കോർ : 80

**നിർദ്ദേശങ്ങൾ**

1. പതിനഞ്ച് മിനുട്ട് സമാശ്വാസസമയമാണ്. ചോദ്യങ്ങൾ വായിക്കുന്നതിനും ഉത്തരം ക്രമപ്പെടുത്തുന്നതിനും ഈ സമയം വിനിയോഗിക്കേണ്ടതാണ്.
2. ചോദ്യങ്ങളും നിർദ്ദേശങ്ങളും ശരിയായി വായിച്ചതിനുശേഷം മാത്രം ഉത്തരം എഴുതുക.
3. ഉത്തരമെഴുതുമ്പോൾ സ്കോർ, സമയം എന്നിവ പരിഗണിക്കണം.

1. രാജസ്ഥാനിലെ ഏത് സംഘടനയുടെ പ്രവർത്തനങ്ങളാണ് വിവരാവകാശ നിയമനിർമ്മാണത്തിലേക്ക് നയിച്ചത്? (1)
2. കറുപ്പ് വ്യാപാരം, തുറന്നവാതിൽ നയം എന്നിവയിലൂടെ യൂറോപ്യൻ രാജ്യങ്ങളും അമേരിക്കയും ചൈനയിൽ ആധിപത്യം സ്ഥാപിച്ചത് എങ്ങനെ? (2)
3. ചുവടെ കൊടുത്തിട്ടുള്ളവ ഓരോന്നും സൂചിപ്പിക്കുന്ന ഋതുവേര്?
  - a. വേനൽക്കാലത്തിനും ശൈത്യകാലത്തിനും ഇടയിലുള്ള ഋതു.
  - b. ശൈത്യകാലത്തിനും വേനൽക്കാലത്തിനും ഇടയിലുള്ള ഋതു. (2)
4. ആഗോളവൽക്കരണത്തെ ത്വരിതപ്പെടുത്തിയ അന്താരാഷ്ട്ര സ്ഥാപനങ്ങൾ ഏവ? (2)
5. ആറ് വയസ്സുവരെയുള്ള ശിശുക്കളുടെ സമഗ്രവികസനം ഉറപ്പ് വരുത്തുന്നതിന് നടപ്പിലാക്കി വരുന്ന പദ്ധതിയേത്? (1)
6. ഇറ്റലിയിൽ ഫാഷിസ്റ്റ് പാർട്ടി അധികാരത്തിലെത്താനിടയായ സാഹചര്യം വ്യക്തമാക്കുക. (2)
7. പശ്ചിമേഷ്യൻ പ്രശ്നങ്ങളുടെ പശ്ചാത്തലത്തിൽ പാലസ്തീൻകാർ നേരിടുന്ന പ്രശ്നങ്ങൾ വിശകലനം ചെയ്യുക. (3)
8. മെർക്കന്റിലിസ്റ്റ് നിയമങ്ങൾ മുഖേന അമേരിക്കൻ കോളനികളുടെ കച്ചവടത്തെയും വാണിജ്യത്തെയും ബ്രിട്ടീഷുകാർ നിയന്ത്രിച്ചത് എങ്ങനെയെന്ന് വിശദീകരിക്കുക. (4)
9. മാർച്ച് 21, സെപ്തംബർ 23 എന്നീ വിഷുവങ്ങളുമായി ബന്ധപ്പെട്ട സവിശേഷതകൾ വിശകലനം ചെയ്ത് കുറിപ്പെഴുതുക. (3)
10. സാമ്രാജ്യത്വ മത്സരങ്ങൾ ലോകരാജ്യങ്ങളെ ഒന്നാംലോകയുദ്ധത്തിലേക്ക് നയിച്ചതെങ്ങനെയെന്ന് തന്നിരിക്കുന്ന സൂചനകളുടെ അടിസ്ഥാനത്തിൽ വിശദീകരിക്കുക.
  - സാമ്രാജ്യത്വ പ്രതിസന്ധികൾ
  - തീവ്രദേശീയ പ്രസ്ഥാനങ്ങളുടെ രൂപീകരണം
  - സൈനിക സഖ്യങ്ങളുടെ രൂപീകരണം

**അല്ലെങ്കിൽ**

റഷ്യൻ വിപ്ലവത്തിന്റെ കാരണങ്ങൾ താഴെ തന്നിരിക്കുന്ന സൂചനകളുടെ അടിസ്ഥാനത്തിൽ വിശദമാക്കുക.

- ദുരിതപൂർണ്ണമായ ജനജീവിതം
- ഭരണാധികാരികളുടെ സേചരാധിപത്യനയങ്ങൾ
- മാർക്സിസ്റ്റ് ആശയങ്ങളുടെ സ്വാധീനം
- ബോൾഷെവിക് പാർട്ടിയുടെ രൂപീകരണം (6)

11. ഇന്ത്യൻ സ്റ്റാൻഡേർഡ് സമയം 4 pm ആയിരിക്കുമ്പോൾ ഗ്രീനിച്ച് സമയം എത്രയായിരിക്കും? (3)
12. പൊതുജനങ്ങൾക്ക് ലഭിക്കേണ്ട സേവനങ്ങൾ കൃത്യമായി ലഭ്യമാക്കുന്നതിൽ സേവനാവകാശനിയമം വഹിക്കുന്ന പങ്ക് വ്യക്തമാക്കുക. (2)
13. ഇംഗ്ലീഷ് ഈസ്റ്റ് ഇന്ത്യാകമ്പനിയുടെ ഭരണകാലത്ത് ഇന്ത്യയിൽ വ്യാവസായിക രംഗത്തെ തകർച്ച കാര്യങ്ങൾ മേഖലയിൽ ഉല്പാദന മുരടിപ്പിന് കാരണമായതെങ്ങനെ? (3)
14. ചേരുംപടി ചേർക്കുക

എ	ബി
a) അഖിലേന്ത്യ സർവീസ്	സെയിൽസ് ടാക്സ്
b) കേന്ദ്രസർവീസ്	ഇന്ത്യൻ അഡ്മിനിസ്ട്രേറ്റീവ് സർവീസ്
c) സംസ്ഥാന സർവീസ്	ഇന്ത്യൻ റെയിൽവെ

(3)

15. 'മാനവവിഭവശേഷി വികസനത്തിലെ പോരായ്മകളാണ് ഒരു രാജ്യത്തിന്റെ ദാരിദ്ര്യത്തിനുള്ള പ്രധാന കാരണം' - ഈ അഭിപ്രായത്തോട് യോജിക്കുന്നുണ്ടോ? സമർത്ഥിക്കുക. (3)
16. ബ്രിട്ടീഷ് ഭരണകാലത്ത് ഭക്ഷ്യവിളകൾക്ക് പകരം നാണ്യവിളകൾ കൃഷി ചെയ്യാൻ കർഷകർ നിർബന്ധിതരാകാനുള്ള കാരണങ്ങൾ വിശദീകരണം ചെയ്യുക. (3)
17. അയനാന്തദിനങ്ങളിലും വിഷുവങ്ങളിലും രാത്രി-പകലുകളുടെ ദൈർഘ്യത്തിലുള്ള വ്യത്യാസമെന്ത്? (2)
18. ആരോഗ്യപരിപാലനത്തിനായി വിവിധ തലങ്ങളിൽ പ്രവർത്തിക്കുന്ന സർക്കാർ സ്ഥാപനങ്ങൾ ഏതെല്ലാം? (3)
19. യൂറോപ്പിൽ നിലനിന്നിരുന്ന സാമൂഹ്യ-രാഷ്ട്രീയ വ്യവസ്ഥിതികളിൽ ഫ്രഞ്ച് വിപ്ലവം ചെലുത്തിയ സ്വാധീനം വിശദീകരണം ചെയ്യുക. (4)
20. ലോക്പാൽ, ലോകായുക്ത ഇവ തമ്മിലുള്ള സാമ്യവ്യത്യാസങ്ങൾ എന്തെന്ന് വ്യക്തമാക്കുക. (3)
21. ചിത്രം നിരീക്ഷിച്ച് ചുവടെ നൽകിയിട്ടുള്ള ചോദ്യങ്ങൾക്ക് ഉത്തരം എഴുതുക.

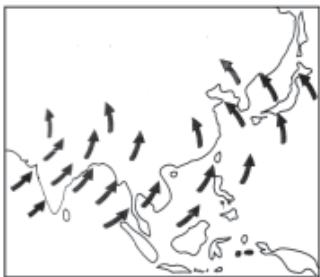

- a. ചിത്രത്തിൽ കാണിച്ചിട്ടുള്ളത് ഏത് കാലികവാതമാണ്?
- b. വേനൽക്കാലത്താണോ ശൈത്യകാലത്താണോ ഈ കാറ്റ് വീശുന്നത്?
- c. ഇന്ത്യൻ സമുദ്രത്തിൽ നിന്നും ഇന്ത്യൻ ഉപഭൂഖണ്ഡത്തിലേക്ക് കാറ്റ് വീശാൻ കാരണമെന്ത്?
- d. ഏത് ദിശയിൽ നിന്നാണ് ഈ കാറ്റുകൾ വീശുന്നത്? ഈ ദിശയിൽ കാറ്റ് വീശാൻ കാരണമെന്ത്?

**അല്ലെങ്കിൽ**

ആഗോളമർദ്ദമേഖലകളെ അടിസ്ഥാനമാക്കി താഴെ നൽകിയിട്ടുള്ള ചോദ്യങ്ങൾക്ക് ഉത്തരമെഴുതുക.

- a. ഉത്തരാർദ്ധഗോളത്തിലെ മർദ്ദമേഖലകൾ ഏതെല്ലാം?
- b. മധ്യരേഖാ ന്യൂനമർദ്ദമേഖലയും ഉപധ്രുവീയ ന്യൂനമർദ്ദമേഖലകളും രൂപംകൊള്ളുന്നതെങ്ങനെയാണെന്ന് വിശദമാക്കുക. (6)

22. താഴെ കൊടുത്തിട്ടുള്ള പട്ടിക പൂർത്തിയാക്കുക.

അച്ചുതണ്ട് ശക്തികൾ	സഖ്യകക്ഷികൾ
ജർമ്മനി	ചൈന
.....	.....
.....	.....

(2)

23. ജനസംഖ്യാ കണക്കെടുപ്പിന് നേതൃത്വം നൽകുന്ന സ്ഥാപനം ഏത്?

ജനസംഖ്യാ പഠനത്തിന്റെ ആവശ്യകത വിശകലനം ചെയ്യുക.

(2)

24. കേന്ദ്രസർവ്വീസിലേക്കും സംസ്ഥാന സർവ്വീസിലേക്കും ഉദ്യോഗാർത്ഥികളെ തിരഞ്ഞെടുക്കുന്ന സ്ഥാപനങ്ങൾ ഏതെല്ലാം? അവയെ ഭരണഘടനാസ്ഥാപനങ്ങൾ എന്ന് വിളിക്കുന്നത് എന്തു കൊണ്ട്? (2)

25. താഴെ തന്നിരിക്കുന്ന ഫ്ലോചാർട്ട് പൂർത്തിയാക്കുക.

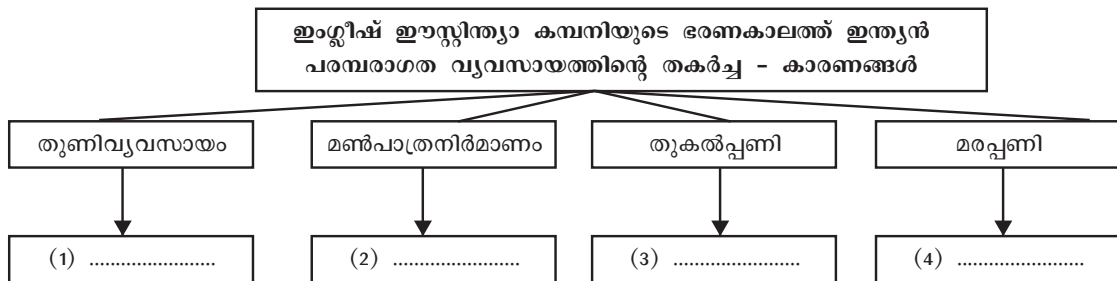

(4)

26. എ കോളത്തിൽ നൽകിയിട്ടുള്ള വിവരങ്ങൾക്കനുസരിച്ച് ബി കോളത്തിലെ വിവരങ്ങളെ ക്രമീകരിക്കുക.

എ	ബി
കടൽക്കാറ്റ്	വേനൽക്കാലം
പർവതക്കാറ്റ്	ശൈത്യകാലം
തെക്ക്-പടിഞ്ഞാറൻ മൺസൂൺ	പകൽ
വടക്ക്-കിഴക്കൻ മൺസൂൺ	രാത്രി

(4)

27. ആഗോളവാതങ്ങൾ എന്നാലൊന്ത്? അവ ഏതെല്ലാം? ഉപോഷ്ണ ഉച്ചമർദ്ദമേഖലകളിൽ നിന്ന് മധ്യരേഖാ പ്രദേശത്തേക്ക് വീശുന്ന ആഗോളവാതങ്ങളെ കുറിച്ച് വിശദീകരിക്കുക. (5)

## പാദവാർഷിക മൂല്യനിർണയം - 2016

### സാമൂഹ്യശാസ്ത്രം

C

സ്റ്റാൻഡേർഡ് : X

സമയം : 2½ മണിക്കൂർ

ആകെ സ്കോർ : 80

**നിർദ്ദേശങ്ങൾ**

1. പതിനഞ്ച് മിനുട്ട് സമാശ്വാസസമയമാണ്. ചോദ്യങ്ങൾ വായിക്കുന്നതിനും ഉത്തരം ക്രമപ്പെടുത്തുന്നതിനും ഈ സമയം വിനിയോഗിക്കേണ്ടതാണ്.
2. ചോദ്യങ്ങളും നിർദ്ദേശങ്ങളും ശരിയായി വായിച്ചതിനുശേഷം മാത്രം ഉത്തരം എഴുതുക.
3. ഉത്തരമെഴുതുമ്പോൾ സ്കോർ, സമയം എന്നിവ പരിഗണിക്കണം.

1. ഉന്നതവിദ്യാഭ്യാസത്തിനുള്ള അവസരങ്ങൾ വർദ്ധിപ്പിക്കുന്നതിനായി കേന്ദ്ര ഗവൺമെന്റിന്റെ നേതൃത്വത്തിൽ നടപ്പിലാക്കി വരുന്ന പദ്ധതി ഏത്? (1)
2. ഉത്തര-ദക്ഷിണ അർധഗോളങ്ങളിൽ സൂര്യന്റെ ആപേക്ഷിക സ്ഥാനത്തെ അടിസ്ഥാനമാക്കി താഴെ നൽകിയിട്ടുള്ള പട്ടിക പൂർത്തിയാക്കുക.

അയനാന്തദിനങ്ങൾ	ദിവസം	സൂര്യന്റെ സ്ഥാനം	ഉത്തരാർധഗോളത്തിൽ പകലിന്റെ ദൈർഘ്യം
ഗ്രീഷ്മ അയനാന്തദിനം			
ശൈത്യ അയനാന്തദിനം			

(3)

3. പൊതുപ്രവർത്തകർക്കിടയിലെ അഴിമതി തടയുന്നതിനായി ദേശീയതലത്തിൽ രൂപംകൊടുത്ത സ്ഥാപനം ഏത്? ഈ സ്ഥാപനത്തിന്റെ അധികാരം എന്തെന്ന് വ്യക്തമാക്കുക. (2)
4. ഒരു രേഖാംശത്തിൽ നിന്നും കിഴക്കോട്ട് സമയക്കൂടുതലും പടിഞ്ഞാറോട്ട് സമയക്കുറവും രേഖപ്പെടുത്തുന്നു. എന്താണ് ഇതിനുള്ള കാരണം? (1)
5. 'A' കോളത്തിന് യോജിക്കുന്നവ 'B', 'C' കോളങ്ങളിൽ നിന്ന് കണ്ടെത്തി ശരിയായി ക്രമീകരിക്കുക.

A	B	C
അമേരിക്ക	സ്വതന്ത്രനായി ജനിക്കുന്ന മനുഷ്യൻ എവിടെയും ചങ്ങലയിലാണ്	സൺയാറ്സെൻ
ഫ്രാൻസ്	കുമിന്താങ്പാർട്ടി	തോമസ് ജെഫേഴ്സൺ
ചൈന	സാതന്ത്ര്യപ്രഖ്യാപനം	റൂസ്സോ

(3)

6. യൂറോപ്പിൽ രൂപംകൊണ്ട സാമ്രാജ്യത്വ പ്രതിസന്ധികൾ ഒന്നാംലോകയുദ്ധത്തിന് കാരണമായതെങ്ങനെ? (2)
7. ഭരണനവീകരണം ലക്ഷ്യമാക്കി നമ്മുടെ രാജ്യത്ത് നടപ്പിലാക്കിയ ഏതെങ്കിലും രണ്ട് പരിഷ്കാരങ്ങൾ എഴുതുക. (2)
8. രണ്ടാംലോക യുദ്ധാനന്തരം ലോകസമാധാനത്തിനായി രൂപംകൊണ്ട ഐക്യരാഷ്ട്രസഭയുടെ ലക്ഷ്യങ്ങൾ ഏവ? (2)
9. 'ബ്രിട്ടീഷ് ചൂഷണത്തിനെതിരായ ഗോത്രവർഗങ്ങളുടെ ചെറുത്തുനിൽപ്പിന് ഉദാഹരണമാണ് കുറിച്ചുകലാപം' - വിശദമാക്കുക. (4)

10. ഡൽഹിയിൽ ഞായറാഴ്ച രാവിലെ 10 മണിക്ക് നടക്കുന്ന ക്രിക്കറ്റ് മത്സരത്തിന്റെ തൽസമയ ടെലിവിഷൻ സംപ്രേഷണം സിഡ്നിയിൽ (150 ഡിഗ്രി കിഴക്ക്) കാണാൻ കഴിയുന്നത് ഏതു സമയത്താണ്? (3)
11. ഭൂമിയുടെ അച്ചുതണ്ടിന്  $23\frac{1}{2}^\circ$  ചരിവുള്ളതായി നിങ്ങൾ മനസ്സിലാക്കിയിട്ടുണ്ടല്ലോ. അതിന്റെ അടിസ്ഥാനത്തിൽ താഴെ പറയുന്ന ചോദ്യങ്ങൾക്ക് ഉത്തരമെഴുതുക.
  - a. അച്ചുതണ്ടിന്റെ സമാന്തരത എന്നത് കൊണ്ട് എന്താണ് അർത്ഥമാക്കുന്നത്?
  - b. അച്ചുതണ്ടിന്റെ സമാന്തരത ഋതുഭേദങ്ങൾക്ക് കാരണമാകുന്നതെങ്ങനെ? (3)
12. ജനനനിരക്ക്, മരണനിരക്ക്, കുടിയേറ്റം എന്നിവയിലുണ്ടാകുന്ന മാറ്റം ഒരു രാജ്യത്തെ ജനസംഖ്യയിൽ മാറ്റം വരുത്തുന്നു. വിശകലനം ചെയ്യുക. (3)
13. മാവോസെതുങ്ങിന്റെ നേതൃത്വത്തിൽ ചൈന ഒരു ജനകീയ റിപ്പബ്ലിക് ആയി മാറിയതെങ്ങനെ? (3)
14. കാരണം എഴുതുക.
  - a. സമുദ്രോപരിതലത്തിൽ കാറ്റിന് വേഗം കൂടുതലായിരിക്കും.
  - b. പകൽ സമയത്ത് കടലിൽ നിന്നും കരയിലേക്ക് കാറ്റ് വീശുന്നു.
  - c. ഉത്തരാർദ്ധഗോളത്തിലെത്തുന്ന തെക്ക് കിഴക്കൻ വാണിജ്യവാതങ്ങൾ തെക്കുപടിഞ്ഞാറൻ മൺസൂൺ കാറ്റായി മാറുന്നു.
  - d. ഭൂമധ്യരേഖാ പ്രദേശത്തുടനീളം ന്യൂനമർദ്ദം അനുഭവപ്പെടുന്നു.
  - e. തെക്ക് പടിഞ്ഞാറൻ മൺസൂൺ കാറ്റുകൾ ഒരു വേനൽക്കാല പ്രതിഭാസമാണ്. (5)
15. സോവിയറ്റ് യൂണിയന്റെ പതനശേഷം ആധിപത്യം നിലനിർത്താൻ ആഗോളരംഗത്ത് അമേരിക്ക സ്വീകരിച്ച നവസാമ്രാജ്യത്വ ആശയങ്ങൾ ഏവ? (2)
16. എന്താണ് ആരോഗ്യം? ആരോഗ്യപരിപാലനം എങ്ങനെ രാജ്യത്തിന്റെ സാമ്പത്തിക വികസനത്തെ സഹായിക്കുന്നു. (3)
17. ബ്രിട്ടീഷ് ഭരണകാലത്തെ ഗോത്രകലാപങ്ങളുടെ പൊതുസ്വഭാവങ്ങൾ എന്തെല്ലാം? (2)
18. മാനവവിഭവവുമായി ബന്ധപ്പെട്ട് നൽകിയിട്ടുള്ള സവിശേഷതകളെ ഗണപരമായവ - ഗുണപരമായവ എന്നിങ്ങനെ തരംതിരിച്ച് പട്ടികപ്പെടുത്തുക.
 

<ul style="list-style-type: none"> <li>• ജനസംഖ്യാവലുപ്പം</li> <li>• വിദ്യാഭ്യാസം</li> <li>• ജനസാന്ദ്രത</li> </ul>	<ul style="list-style-type: none"> <li>• ജനസംഖ്യാഘടന</li> <li>• ആയുർദൈർഘ്യം</li> <li>• പരിശീലനങ്ങൾ</li> </ul>
---	---

(3)
19. ഫ്രഞ്ച് വിപ്ലവത്തിന് ശേഷം ഫ്രാൻസിനെ ആധുനികതയിലേക്ക് നയിച്ചതിൽ നെപ്പോളിയന്റെ പങ്ക് വിവരിക്കുക. (4)
20. ദക്ഷിണാർദ്ധഗോളത്തിൽ പശ്ചിമവാതങ്ങൾ താരതമ്യേന ശക്തമാകാൻ കാരണമെന്ത്? ദക്ഷിണാർദ്ധഗോളത്തിലെ വിവിധ അക്ഷാംശമേഖലകളിൽ വീശുന്ന പശ്ചിമവാതങ്ങൾക്ക് നാവികർ വ്യത്യസ്ത പേരുകൾ നൽകിയിരിക്കുന്നു. അവയെ അടിസ്ഥാനമാക്കി പട്ടിക പൂർത്തിയാക്കുക.

അക്ഷാംശമേഖല	കാറ്റിനെ അറിയപ്പെടുന്ന പേര്
40° തെക്ക്	?
50° തെക്ക്	?
60° തെക്ക്	?

(4)

21. രണ്ടാംലോക യുദ്ധത്തിലേക്ക് നയിച്ച സാഹചര്യങ്ങൾ സൂചനകളുടെ അടിസ്ഥാനത്തിൽ വിലയിരുത്തുക.

- നാസിസവും ഫാഷിസവും
- സൈനിക സഖ്യങ്ങളുടെ രൂപീകരണം
- പ്രീണനനയം
- വേഴ്സായി സന്ധി
- തീവ്രദേശീയത

(6)

**അല്ലെങ്കിൽ**

ഫ്രഞ്ച് വിപ്ലവത്തിന്റെ കാരണങ്ങൾ തന്നിരിക്കുന്ന സൂചനകളുടെ അടിസ്ഥാനത്തിൽ വിശദീകരിക്കുക.

- സാമൂഹ്യഅസമത്വം
- സോഷലിസം
- തത്വചിന്തകന്മാരുടെ സ്വാധീനം
- സാമ്പത്തിക തകർച്ച

22. ഇലക്ട്രോണിക് സാങ്കേതിക വിദ്യയുടെ ഭരണരംഗത്തെ ഉപയോഗത്തിന് പറയുന്ന പേരെന്ത്? ഇതുകൊണ്ട് പൊതുജനങ്ങൾക്കുള്ള നേട്ടങ്ങൾ എന്തെല്ലാം? (3)

23. ഇന്ത്യയുടെ ഒന്നാം സ്വാതന്ത്ര്യസമരത്തിലേക്ക് വഴിതെളിച്ച കാരണങ്ങൾ താഴെ നൽകിയിരിക്കുന്ന സൂചനകളുടെ അടിസ്ഥാനത്തിൽ വിശദമാക്കുക.

- ശിപായിമാരുടെ അസംതൃപ്തി
- വ്യവസായങ്ങളുടെ തകർച്ച

(4)

24. ചിത്രം നിരീക്ഷിച്ച് ചുവടെ നൽകിയിട്ടുള്ള ചോദ്യങ്ങൾക്ക് ഉത്തരമെഴുതുക.



- a. ചിത്രത്തിൽ സൂചിപ്പിച്ചിരിക്കുന്ന കാലികവാതമേത്?
- b. ഏത് കാലത്താണ് ഈ കാറ്റുകൾ വീശുന്നത്?
- c. ഈ കാറ്റുകൾ രൂപപ്പെടുന്ന സാഹചര്യം വിശദമാക്കുക?

**അല്ലെങ്കിൽ**

ആഗോളമർദ്ദമേഖലകൾ വ്യക്തമാക്കുന്ന ചിത്രം വരച്ച് അതിൽ വാണിജ്യവാതങ്ങൾ അടയാളപ്പെടുത്തുക. വാണിജ്യവാതങ്ങളെക്കുറിച്ച് ഒരു ലഘുകുറിപ്പ് തയ്യാറാക്കുക. (6)

25. താഴെ കൊടുത്തിട്ടുള്ള സൂചനകൾ അടിസ്ഥാനമാക്കി സെൻട്രൽ വിജിലൻസ് കമ്മീഷന്റെ പ്രവർത്തനങ്ങൾ വിശദീകരിച്ച് കുറിപ്പെഴുതുക.

- വകുപ്പ് മേധാവി
- ലക്ഷ്യം
- ചുമതല

(3)

26. പശ്ചിമേഷ്യയിൽ ഇസ്രായേൽ എന്ന രാഷ്ട്രത്തിന്റെ രൂപീകരണം അറബ് - ഇസ്രായേൽ സംഘട്ടനങ്ങൾക്ക് വഴിതെളിച്ചതെങ്ങനെയെന്ന് വിശദമാക്കുക. (3)



മൂല്യനിർണയസൂചകങ്ങൾ

A

ചോദ്യ നമ്പർ	മൂല്യനിർണയസൂചകങ്ങൾ	സ്കോർ വിശദാംശങ്ങൾ	ആകെ
1.	<ul style="list-style-type: none"> <li>കോളനികളിൽ നിന്ന് സാധനങ്ങൾ കൊണ്ടുവരുന്നതിന് ഇംഗ്ലീഷ് കപ്പലുകൾ മാത്രമെ ഉപയോഗിക്കാൻ പാടുള്ളൂ.</li> <li>കോളനികളിൽ നടക്കുന്ന നിയമപരമായ രേഖകളിൽ ഇംഗ്ലണ്ടിന്റെ സ്റ്റാമ്പ് പതിക്കണം</li> <li>കോളനികളിൽ ഉല്പാദിപ്പിക്കുന്ന കമ്പിളി, പരുത്തി, പഞ്ചസാര, പുകയില എന്നിവ ഇംഗ്ലണ്ടിലേക്ക് മാത്രമെ കയറ്റി അയക്കാവൂ</li> <li>കോളനികളിൽ ഇംഗ്ലീഷ് സൈന്യത്തിലേക്ക് സൗകര്യമൊരുക്കണം</li> </ul>	<p>1</p> <p>1</p> <p>1</p> <p>1</p>	4
2.	<ul style="list-style-type: none"> <li>ഭൂമിയുടെ ഉടമസ്ഥൻ സെമീന്ദാർമാർ</li> <li>കർഷകരെ കുടിയാന്മാരായി കണക്കാക്കി</li> <li>വിളവിന്റെ 60% നികുതിയായി നൽകണം</li> <li>ഉല്പന്നങ്ങൾക്ക് പകരം നികുതി പണമായി നൽകണം</li> </ul>	<p>1</p> <p>1</p> <p>1</p> <p>1</p>	4
3.	<p>a. ഉത്തരാർധഗോളത്തിൽ</p> <p>b. ഉത്തരായനരേഖ (<math>23\frac{1}{2}^{\circ}</math> N)</p> <p>c. ഉത്തരാർധഗോളം</p> <p>d. ഗ്രീഷ്മ അയനാന്തദിനം</p> <p>e. അച്ചുതണ്ടിന്റെ ചരിവ് (<math>23\frac{1}{2}^{\circ}</math>)</p>	<p>1</p> <p>1</p> <p>1</p> <p>1</p> <p>1</p>	5
4.	<ul style="list-style-type: none"> <li>വിവരങ്ങൾ ലഭിക്കാനുള്ള പൗരന്റെ അവകാശം</li> <li>വിവരങ്ങൾ നൽകാതിരുന്നാൽ പിഴ ചുമത്തുന്നതിനുള്ള അധികാരം</li> <li>അപ്പീൽ നൽകുവാനുള്ള അവകാശം</li> </ul>	<p>1</p> <p>1</p> <p>1</p>	3
5.	<ul style="list-style-type: none"> <li>കോളനികളിലെ സമ്പദ്‌വ്യവസ്ഥ തകർത്തു</li> <li>കാർഷികമേഖലയെ തകർത്തു</li> <li>വിഭവങ്ങൾ കൊള്ളയടിച്ചു</li> <li>തദ്ദേശീയ സംസ്കാരം തകർത്തു (ഏതെങ്കിലും 3 എണ്ണം എഴുതിയാൽ മതി)</li> </ul>	<p>1</p> <p>1</p> <p>1</p>	3
6.	<ul style="list-style-type: none"> <li>രാജ്യത്ത് ആവശ്യമായ സാധനങ്ങളും സേവനങ്ങളും ഉല്പാദിപ്പിക്കുന്നതിന് അധ്വാനശേഷി ഉപയോഗപ്പെടുത്തണം. ജനങ്ങളാണ് അധ്വാനശേഷി പ്രദാനം ചെയ്യുന്നത്.</li> <li>വ്യക്തികൾ സ്വപരിശ്രമത്തിലൂടെയും കുടുംബത്തിന്റെയും സർക്കാരിന്റെയും സഹായത്തോടെയും കഴിവുകൾ വികസിപ്പിക്കുന്നു.</li> </ul>	<p>1</p> <p>2</p>	3
7.	<ul style="list-style-type: none"> <li>ശത്രുക്കളെ ഉന്മൂലം ചെയ്യൽ - സോഷ്യലിസ്റ്റുകൾ, തൊഴിലാളികൾ, കർഷകനേതാക്കൾ എന്നിവരെ ശത്രുക്കളായി കണ്ടു.</li> <li>വംശമഹിമ - റോമാ സാമ്രാജ്യത്തിന്റെയും ആര്യവംശത്തിന്റെയും പുനഃസ്ഥാപനം</li> <li>സൈനിക സ്പെഷ്യാലിസം - കരിങ്കുപ്പായക്കാർ, തവിട്ടുകുപ്പായക്കാർ, ഗസ്റ്റപ്പൊ, എന്നിവരെ</li> </ul>	<p>1½</p> <p>1½</p>	

മൂല്യനിർണ്ണയസൂചകങ്ങൾ

ചോദ്യ നമ്പർ	മൂല്യനിർണ്ണയസൂചകങ്ങൾ	സ്കോർ വിശദാംശങ്ങൾ	ആകെ
	<p>ഉപയോഗിച്ച് എതിരാളികളെയും ജൂതന്മാരെയും കൂട്ടക്കൊല ചെയ്തു.</p> <ul style="list-style-type: none"> <li>ആക്രമണോത്സുകമായ വിദേശ നയം - എത്യോപ്യ, അൽബേനിയ (ഇറ്റലി), ആസ്ട്രിയ, ചെക്കോസ്ലോവാക്യ (ജർമ്മനി) എന്നിവ പിടിച്ചടക്കി</li> </ul> <p><b>അല്ലെങ്കിൽ</b></p> <p>ഫ്രഞ്ച് വിപ്ലവം</p> <ul style="list-style-type: none"> <li>സാമൂഹ്യ അസമത്വം - ഫ്രഞ്ച് സമൂഹത്തിന്റെ വിവേചനം, തരംതിരിവ് - എസ്റ്റേറ്റ് I, എസ്റ്റേറ്റ് II, എസ്റ്റേറ്റ് III. എസ്റ്റേറ്റ് I &amp; II എന്നിവർ അനുഭവിച്ചിരുന്ന ആനുകൂല്യങ്ങൾ.</li> <li>സ്വേച്ഛാധിപത്യഭരണം - ലൂയി രാജാക്കന്മാരായ ലൂയി XIV, XV, XVI എന്നിവരുടെ പ്രവർത്തനങ്ങൾ</li> <li>തത്വചിന്തകന്മാരുടെ സാധീനം - റൂസ്സോ, മൊണ്ടസ്ക്യൂ, വോൾട്ടയർ, ഫിസിയോക്രാറ്റുകൾ, ഫിലോസഫുകൾ എന്നിവരുടെ സാധീനം, പ്രവർത്തനങ്ങൾ</li> <li>സാമ്പത്തിക തകർച്ച - നികുതിഭാരം, രാജാക്കന്മാരുടെ ദുർവ്യയം, അനാവശ്യ യുദ്ധങ്ങൾ.</li> </ul>	<p>1½</p> <p>1½</p> <p>1½</p> <p>1½</p> <p>1½</p>	6
8.	82½° കിഴക്ക് രേഖാംശം	1	1
9.	<ul style="list-style-type: none"> <li>തദ്ദേശീയ വസ്തുക്കളുടെ ഉപയോഗം</li> <li>തുണിമില്ലുകൾ, ഫാക്ടറികൾ, ബാങ്കുകൾ മുതലായവ തദ്ദേശീയമായി ആരംഭിച്ചു</li> <li>വിദേശ വസ്തുക്കളുടെ ബഹിഷ്കരണം</li> <li>ബഹിഷ്കരണ സമരത്തിലെ ജനകീയ പങ്കാളിത്തം</li> </ul>	<p>1</p> <p>1</p> <p>1</p> <p>1</p>	4
10.	<ul style="list-style-type: none"> <li>കറുപ്പ് വ്യാപാരത്തിലൂടെയും തുറന്ന വാതിൽ നയത്തിലൂടെയും യൂറോപ്യൻ - അമേരിക്ക ആധിപത്യം സ്ഥാപിച്ചു</li> <li>യൂറോപ്യൻ സംസ്കാരം വ്യാപിപ്പിച്ചു. തദ്ദേശീയരെ അടിമകളാക്കി വിഭവങ്ങൾ കൊള്ളയടിച്ചു.</li> <li>കച്ചവടനിയന്ത്രണം, നികുതി അടിച്ചേൽപ്പിക്കൽ, മനുഷ്യാവകാശ ധ്വംസനം - അമേരിക്കയിൽ ബ്രിട്ടീഷുകാർ നടപ്പിലാക്കി</li> </ul>	<p>1</p> <p>1</p> <p>1</p>	3
11.	<p>a. 180°</p> <p>b. 24 മണിക്കൂർ</p> <p>c. ഏഷ്യയും വടക്കേ അമേരിക്കയും</p> <p>d. 12 മണിക്കൂർ</p>	<p>1</p> <p>1</p> <p>1</p> <p>1</p>	4
12.	<p>ചേരുംപടി ചേർക്കുക</p> <p>എ. ഗാന്ധിജി - ഇന്ത്യ</p> <p>ബി. നെൽസൺ മണ്ടേല - ദക്ഷിണാഫ്രിക്ക</p> <p>സി. ക്വാമാ എൻക്രൂമ - ഘാന</p> <p>ഡി. ജോമോ കെനിയാത്ത - കെനിയാത്ത</p>	<p>½</p> <p>½</p> <p>½</p> <p>½</p>	2

മൂല്യനിർണയസൂചകങ്ങൾ

ചോദ്യ നമ്പർ	മൂല്യനിർണയസൂചകങ്ങൾ	സ്കോർ വിശദാംശങ്ങൾ	ആകെ
13.	<ul style="list-style-type: none"> <li>ഗ്രാമീണ ജനതയുടെ ആരോഗ്യസംരക്ഷണം</li> <li>പട്ടണങ്ങളിലെയും ചേരിപ്രദേശങ്ങളിലെയും ജനങ്ങളുടെ ആരോഗ്യസംരക്ഷണം</li> </ul>	1 1	2
14.	<ul style="list-style-type: none"> <li>സ്ഥിരത</li> <li>യോഗ്യത അടിസ്ഥാനമാക്കി നിയമനം</li> <li>രാഷ്ട്രീയ നിഷ്പക്ഷത</li> <li>വൈദഗ്ധ്യം (ഏതെങ്കിലും 3 എണ്ണം)</li> </ul>	1 1 1	3
15.	നാഷണൽ സ്കിൽ ഡവലപ്മെന്റ് ആന്റ് റിവാർഡ് സ്കീം (National Skill Development and Reward Scheme)	1	1
16.	<ul style="list-style-type: none"> <li>താപം കൂടുമ്പോൾ മർദ്ദം കുറയുന്നു. താപം കുറയുമ്പോൾ മർദ്ദം കൂടുന്നു</li> <li>ഉയരം കൂടുമ്പോൾ മർദ്ദം കുറയുന്നു. ഉയരം കുറയുമ്പോൾ മർദ്ദം കൂടുന്നു</li> <li>ആർദ്രത കൂടുമ്പോൾ മർദ്ദം കുറയുന്നു. ആർദ്രത കുറയുമ്പോൾ മർദ്ദം കൂടുന്നു</li> </ul>	1 1 1	3
17.	<ul style="list-style-type: none"> <li>ഫ്യൂഡലിസത്തിന്റെ അന്ത്യം - കർഷകരെ ഭൂമിയുടെ ഉടമകളാക്കി</li> <li>മധ്യവർഗത്തിന്റെ ഉയർച്ചയെ സഹായിച്ചു</li> <li>ദേശീയതയുടെ ആവിർഭാവത്തിന് സഹായിച്ചു. ഗതാഗത പുരോഗതിക്കായി റോഡുകൾ നിർമ്മിച്ചു.</li> <li>പൗരോഹിത്യത്തിന്മേലുള്ള നിയന്ത്രണം (ഏതെങ്കിലും 3 എണ്ണം എഴുതിയാൽ)</li> </ul>	1 1 1	3
18.	<ul style="list-style-type: none"> <li>ഗവൺമെന്റ് നയങ്ങൾ രൂപപ്പെടുത്തുന്നു</li> <li>എല്ലാവരുടെയും താല്പര്യ സംരക്ഷണം</li> <li>കൂടുതൽ പരിഗണന അർഹിക്കുന്നവർക്ക് പ്രത്യേക പരിഗണന</li> <li>ജനകീയ പ്രശ്നങ്ങൾക്ക് പരിഹാരം കാണുന്നു (ഏതെങ്കിലും 3 എണ്ണം എഴുതിയാൽ)</li> </ul>	1 1 1	3
19.	<p>a. വാണിജ്യവാതം, പശ്ചിമവാതം, ധ്രുവീയവാതം</p> <p>b. വാണിജ്യവാതം - ഉപോഷ്ണ ഉച്ചമർദ്ദമേഖലയ്ക്കും മധ്യരേഖാ ന്യൂനമർദ്ദമേഖലയ്ക്കും ഇടയിൽ പശ്ചിമവാതങ്ങൾ - ഉപോഷ്ണ ഉച്ചമർദ്ദമേഖലയ്ക്കും ഉപധ്രുവീയ ന്യൂനമർദ്ദമേഖലയ്ക്കും ഇടയിൽ ധ്രുവീയ വാതങ്ങൾ - ധ്രുവീയ ഉച്ചമർദ്ദമേഖലയ്ക്കും ഉപധ്രുവീയ ന്യൂനമർദ്ദമേഖലയ്ക്കും ഇടയിൽ</p> <p>c. കോറിയോലിസ് പ്രഭാവം വിശദമാക്കുന്നതിന്</p> <p style="text-align: center;"><b>അല്ലെങ്കിൽ</b></p> <p>a. കരയുടെയും കടലിന്റെയും അസന്തുലിതമായ ചൂടുപിടിക്കൽ</p> <p>b. ഇന്ത്യൻ ഉപഭൂഖണ്ഡത്തിൽ ന്യൂനമർദ്ദവും ഇന്ത്യൻ സമുദ്രത്തിൽ ഉച്ചമർദ്ദവും</p>	1½ 1 1 1 1½ 1 1	6

മൂല്യനിർണയസൂചകങ്ങൾ

ചോദ്യ നമ്പർ	മൂല്യനിർണയസൂചകങ്ങൾ	സ്കോർ വിശദാംശങ്ങൾ	ആകെ
	c. ITCZ ന്റെ സ്ഥാനമാറ്റം d. തെക്ക് കിഴക്കൻ വാണിജ്യവാതങ്ങൾക്ക് കോറിയോലിസസ് പ്രഭാവത്താൽ ദിശാവ്യതിയാനം സംഭവിക്കുന്നു. e. തെക്ക് പടിഞ്ഞാറൻ കാറ്റുകൾ എന്ന് സൂചിപ്പിക്കുന്നതിന്	1 2 1	6
20.	എല്ലാവർക്കും പ്രാഥമിക വിദ്യാഭ്യാസം ഉറപ്പാക്കുക	1	1
21.	ഇറ്റലിയും ജപ്പാനും ജർമ്മനിയും വിവിധ രാജ്യങ്ങളെ ആക്രമിച്ചപ്പോൾ ഇംഗ്ലണ്ടും ഫ്രാൻസും ഈ ആക്രമണങ്ങളെ ചെറുത്തില്ല. സോവിയറ്റ് യൂണിയനെ അവർ മുഖ്യ ശത്രുവായി കണ്ടു. ഫാഷിസ്റ്റ് ആക്രമണങ്ങൾക്ക് പ്രോത്സാഹനം നൽകിയ നയമാണ് പ്രീണനനയം.	1	1
22.	a. പർവ്വതക്കാറ്റുകൾ രൂപംകൊള്ളുന്ന സാഹചര്യം വിശദീകരിക്കുന്നതിന് b. താഴ്വരക്കാറ്റുകൾ രൂപംകൊള്ളുന്ന സാഹചര്യം വിശദീകരിക്കുന്നതിന്	2 2	4
23.	<ul style="list-style-type: none"> <li>ഏഷ്യയിലെയും ആഫ്രിക്കയിലെയും രാജ്യങ്ങളുടെ കൂട്ടായ്മ</li> <li>ഇരു ചേരികളുടെയും ഭാഗമാകുന്നില്ല</li> <li>യുദ്ധവും സംഘർഷവുമല്ലാത്ത ലോകസൃഷ്ടി</li> <li>പുരോഗതിക്കായി പരസ്പര സഹകരണം (ഏതെങ്കിലും 3 എണ്ണം)</li> </ul>	1 1 1	3
24.	<ul style="list-style-type: none"> <li>കമ്പനിക്കാരുടെ ചൂഷണം</li> <li>അടിച്ചമർത്തൽ നയം</li> <li>നികുതി നയം</li> <li>കാർഷിക മേഖലയുടെ തകർച്ച (ഏതെങ്കിലും 2 എണ്ണം)</li> </ul>	1 1	2
25.	ജനങ്ങൾക്ക് നേരിട്ട് പരാതിയുമായി ഓംബുഡ്സ്മാനെ സമീപിക്കാൻ കഴിയില്ല	1	1
26.	<ul style="list-style-type: none"> <li>ശാരീരികവും മാനസികവും സാമൂഹികവുമായ സുസ്ഥിതിയാണ് ആരോഗ്യം</li> <li>ആരോഗ്യമുള്ള ജനതയുണ്ടെങ്കിൽ തൊഴിൽ ദിനം കൂട്ടുന്നു. ചികിത്സാചെലവ് കുറയുന്നു. ഉല്പാദനം വർധിക്കുകയും സാമ്പത്തിക വികസനം സാധ്യമാകുകയും ചെയ്യുന്നു.</li> </ul>	1 2	3
27.	1. ഫൊൻ 2. ലൂ	1 1	2

മൂല്യനിർണയസൂചകങ്ങൾ

B

ചോദ്യ നമ്പർ	മൂല്യനിർണയസൂചകങ്ങൾ	സ്കോർ വിശദാംശങ്ങൾ	ആകെ
1.	മസ്ദൂർ കിസാൻ ശക്തി സംഘതൻ	1	1
2.	കറുപ്പ് വ്യാപാരം യൂറോപ്യൻ രാജ്യങ്ങളുമായുള്ള കച്ചവടത്തിൽ ചൈനക്ക് വ്യാപാരം വൻലാഭം. യൂറോപ്പിന് നഷ്ടം. ലഹരിപദാർത്ഥമായ കറുപ്പ് ബ്രിട്ടൺ ചൈനയിലേക്ക് ഇറക്കുമതി ചെയ്തു. ചൈനക്കാരെ ധർമ്മികമായി തകർത്തു. തുറന്ന വാതിൽ നയം - ചൈനയിൽ എവിടെയും വ്യാപാരം നടത്താൻ യൂറോപ്യൻ രാജ്യങ്ങൾക്കും അമേരിക്കയ്ക്കും അധികാരമുണ്ടായിരിക്കും. ചൈന വിവിധ സാധീന മേഖലകളായി വിഭജിക്കപ്പെട്ടു.	1 1	2
3.	a. ഹേമന്തകാലം b. വസന്തകാലം	1 1	2
4.	<ul style="list-style-type: none"> <li>അന്താരാഷ്ട്ര നാണയനിധി (IMF)</li> <li>ലോകവ്യാപാര സംഘടന (WTO)</li> <li>ലോകബാങ്ക് (World Bank)</li> </ul> ഏതെങ്കിലും 2 എണ്ണം	1 1	2
5.	സംയോജിത ശിശുവികസന പദ്ധതി ICDS	1	1
6.	<ul style="list-style-type: none"> <li>ഒന്നാംലോക യുദ്ധാനന്തരം ഇറ്റലിക്കുണ്ടായ സാമ്പത്തിക പ്രതിസന്ധികൾ</li> <li>ഒന്നാംലോക യുദ്ധത്തിലെ നേട്ടമില്ലായ്മ</li> <li>സമ്പന്ന വർഗ്ഗത്തിന്റെയും മധ്യവർഗ്ഗത്തിന്റെയും പിന്തുണ</li> </ul> ഏതെങ്കിലും 2 എണ്ണം	1 1	2
7.	<ul style="list-style-type: none"> <li>ജന്മനാട്ടിൽ നിന്നും പുറത്താക്കപ്പെട്ട പലസ്തീൻകാർ</li> <li>അഭയാർത്ഥി പ്രവാഹം</li> <li>പി.എൽ.ഒ രൂപീകരണം</li> <li>ഓസ്ലോ കരാർ</li> </ul> ഏതെങ്കിലും 3 എണ്ണം	1 1 1	3
8.	<ul style="list-style-type: none"> <li>കോളനികളിൽ നിന്ന് സാധനങ്ങൾ കൊണ്ടുപോകുന്നതിന് ഇംഗ്ലീഷ് കപ്പലുകൾ മാത്രമെ ഉപയോഗിക്കാൻ പാടുള്ളൂ.</li> <li>കോളനികളിൽ നടക്കുന്ന നിയമപരമായ രേഖകളിൽ ഇംഗ്ലണ്ടിന്റെ സ്റ്റാമ്പ് പതിക്കണം</li> <li>കോളനികളിൽ ഉല്പാദിപ്പിക്കുന്ന സാധനങ്ങൾ ഇംഗ്ലണ്ടിലേക്ക് മാത്രമെ കയറ്റി അയക്കാവൂ.</li> <li>കോളനികളിൽ ഇംഗ്ലീഷ് സൈന്യത്തിന് സൗകര്യമൊരുക്കണം</li> <li>കോളനികളിലേക്കുള്ള ഇറക്കുമതിക്ക് ഇറക്കുമതി ചുങ്കം നൽകണം</li> </ul> ഏതെങ്കിലും 4 എണ്ണം	1 1 1 1	4
9.	<ul style="list-style-type: none"> <li>ഭൂമധ്യരേഖയിൽ സൂര്യരശ്മി ലംബമായി പതിക്കുന്നു</li> <li>ഇരു അർദ്ധഗോളങ്ങളിലും തുല്യമായ രാത്രിയും പകലും</li> <li>സമരാത്രദിനങ്ങൾ (വിഷുവങ്ങൾ)</li> </ul>	1 1 1	3

മൂല്യനിർണ്ണയസൂചകങ്ങൾ

ചോദ്യ നമ്പർ	മൂല്യനിർണ്ണയസൂചകങ്ങൾ	സ്കോർ വിശദാംശങ്ങൾ	ആകെ
10	<ul style="list-style-type: none"> <li>സാമ്രാജ്യത്വ പ്രതിസന്ധികൾ - മൊറോക്കൻ പ്രതിസന്ധി, ബാൾക്കൻ പ്രതിസന്ധി</li> <li>തീവ്രദേശീയതയിലധിഷ്ഠിതമായി രൂപീകരിക്കപ്പെട്ട പ്രസ്ഥാനങ്ങൾ - പാൻസ്ലാവ് പ്രസ്ഥാനം, പാൻജർമൻ പ്രസ്ഥാനം, പ്രതികാര പ്രസ്ഥാനം</li> <li>സൈനിക സഖ്യങ്ങളുടെ രൂപീകരണം - ത്രികക്ഷി സഖ്യവും ത്രികക്ഷി സൗഹാർദ്ദവും</li> <li>തീവ്രദേശീയത</li> </ul> <p style="text-align: center;"><b>അല്ലെങ്കിൽ</b></p> <ul style="list-style-type: none"> <li>ജനങ്ങളുടെ ദുരിതപൂർണ്ണമായ ജീവിതം - പട്ടിണി, ദാരിദ്ര്യം, തൊഴിലില്ലായ്മ, വ്യവസായ ശാലകളിലെ വിദേശ ചൂഷണം</li> <li>ഭരണാധികാരികളുടെ സ്വേച്ഛാധിപത്യം സാറിസ്റ്റ് ചക്രവർത്തിമാരുടെ നിലപാടുകൾ</li> <li>മാർക്സിസ്റ്റ് ആശയങ്ങളുടെ സ്വാധീനം - തൊഴിലാളികൾക്ക് അധികാരം, സോവിയറ്റുകളുടെ രൂപീകരണം.</li> <li>കാറൽ മാർക്സ് ഏംഗൽസ് കൃതികളുടെ സ്വാധീനം</li> <li>ബോൾഷെവിക് പാർട്ടിയുടെ രൂപീകരണം - ലെനിൻ, ട്രോട്സ്കി നേതൃത്വം (ഏതെങ്കിലും 4 എണ്ണം എഴുതുക)</li> </ul>	<p>1½</p> <p>1½</p> <p>1½</p> <p>1½</p> <p>1½</p> <p>1½</p> <p>1½</p>	6
11.	രേഖാംശ-സമയ ബന്ധം അടിസ്ഥാനമാക്കി ഗ്രീനിച്ച് സമയം 10.30 AM എന്ന് കണക്കാക്കുന്നതിന്	3	3
12.	സേവനാവകാശ നിയമം എന്തെന്ന് കുറിക്കുന്നു കാലാവധി, വീഴ്ചയ്ക്കുള്ള പിഴ മാർഗ്ഗനിർദ്ദേശം നൽകുന്ന ഉദ്യോഗസ്ഥൻ ഏതെങ്കിലും 2 എണ്ണം	1 1	2
13.	<ul style="list-style-type: none"> <li>വ്യാവസായിക രംഗത്തുള്ളവർ ഗ്രാമങ്ങളിലെത്തി</li> <li>കൃഷിഭൂമി ചെറിയ തുണ്ടുകളായി മാറ്റപ്പെട്ടു</li> <li>ഉല്പാദനം കുറഞ്ഞു</li> </ul>	1 1 1	3
14.	<p><b>ചേരുംപടി ചേർക്കുക</b></p> <p>a. അഖിലേന്ത്യ സർവ്വീസ് - ഇന്ത്യൻ അഡ്മിനിസ്ട്രേറ്റീവ് സർവ്വീസ്</p> <p>b. കേന്ദ്രസർവ്വീസ് - ഇന്ത്യൻ റെയിൽവെ</p> <p>c. സംസ്ഥാന സർവ്വീസ് - സെയിൽസ് ടാക്സ്</p>	1 1 1	3
15.	<ul style="list-style-type: none"> <li>വിദ്യാഭ്യാസവും ആരോഗ്യപരിപാലനവും, പരിശീലനങ്ങൾ എന്നിവയിലൂടെ മാനവവിഭവത്തെ മെച്ചപ്പെടുത്തേണ്ടതിന്റെ ആവശ്യകത</li> <li>വൈദഗ്ദ്ധ്യമുള്ള ജനങ്ങളെ ഉല്പാദനരംഗത്ത് ഉപയോഗിച്ച് രാജ്യവികസനം സാധ്യമാക്കുന്നു</li> </ul>	2 1	3

മൂല്യനിർണയസൂചകങ്ങൾ

ചോദ്യ നമ്പർ	മൂല്യനിർണയസൂചകങ്ങൾ	സ്കോർ വിശദാംശങ്ങൾ	ആകെ
16.	<ul style="list-style-type: none"> <li>നികുതി പണമായി നിശ്ചയിക്കപ്പെട്ടത്</li> <li>നിശ്ചയിക്കപ്പെട്ട കാലത്തിൽ തന്നെ നികുതി അടയ്ക്കേണ്ടി വന്നത്</li> <li>യൂറോപ്യന്മാർക്ക് ആവശ്യമായ ഉല്പന്നങ്ങൾക്ക് കൂടുതൽ വില ലഭിച്ചത്</li> </ul>	<p>1</p> <p>1</p> <p>1</p>	3
17.	<ul style="list-style-type: none"> <li>ഗ്രീഷ്മ അയനാന്ത ദിനത്തിൽ ഉത്തരാർദ്ധഗോളത്തിൽ ഏറ്റവും ദൈർഘ്യമേറിയ പകലും ശൈത്യ അയനാന്ത ദിനത്തിൽ ഏറ്റവും ദൈർഘ്യമേറിയ രാത്രിയും അനുഭവപ്പെടുന്നു.</li> <li>സൂര്യന്റെ ആപേക്ഷികസ്ഥാനം ഭൂമധ്യരേഖയ്ക്ക് മുകളിലാകുന്ന ദിവസങ്ങളാണ് വിഷുവങ്ങൾ. അതിനാൽ രണ്ട് അർദ്ധഗോളങ്ങളിലും രാത്രി പകലുകളും ദൈർഘ്യം തുല്യമായിരിക്കും.</li> </ul>	<p>1</p> <p>1</p>	2
18.	<ul style="list-style-type: none"> <li>ആരോഗ്യ ഉപകേന്ദ്രങ്ങൾ</li> <li>പ്രാഥമിക ആരോഗ്യകേന്ദ്രങ്ങൾ</li> <li>സാമൂഹ്യ ആരോഗ്യകേന്ദ്രങ്ങൾ</li> <li>ജില്ലാ ആശുപത്രികൾ</li> </ul> <p>ഏതെങ്കിലും 3 എണ്ണം</p>	<p>1</p> <p>1</p> <p>1</p>	3
19.	<ul style="list-style-type: none"> <li>ഫ്യൂഡൽ വ്യവസ്ഥ തകർന്നു</li> <li>ജനകീയ പരമാധികാരം എന്ന ആശയത്തിന് രൂപം നൽകി</li> <li>മധ്യ വർഗ്ഗത്തിന്റെ ഉയർച്ചയെ സഹായിച്ചു</li> <li>പിൽക്കാല വിപ്ലവങ്ങൾക്ക് ആവേശം പകർന്നു</li> <li>ദേശീയതയുടെ ആവിർഭാവത്തിന് വഴിയൊരുക്കി</li> </ul> <p>ഏതെങ്കിലും 4 എണ്ണം</p>	<p>1</p> <p>1</p> <p>1</p> <p>1</p>	4
20.	<p><b>സാമ്യത</b></p> <p>ഭരണതലത്തിലും രാഷ്ട്രീയതലത്തിലും അഴിമതി തടയുന്നതിന് <b>വ്യത്യാസങ്ങൾ</b></p> <ul style="list-style-type: none"> <li>ലോക്പാൽ - ദേശീയതലത്തിൽ അഴിമതി തടയുന്നു</li> <li>ലോകായുക്ത - സംസ്ഥാനതലത്തിൽ അഴിമതി തടയുന്നു</li> </ul>	<p>1</p> <p>1</p>	2
21.	<p>a. തെക്ക് പടിഞ്ഞാറൻ മൺസൂൺ കാറ്റുകൾ</p> <p>b. വേനൽക്കാലം</p> <p>c. ഇന്ത്യൻ ഉപഭൂഖണ്ഡത്തിൽ ന്യൂനമർദ്ദവും ഇന്ത്യൻ സമുദ്രത്തിൽ ഉച്ചമർദ്ദവും രൂപംകൊള്ളുന്നു.</p> <p>d. തെക്ക്-പടിഞ്ഞാറ് ദിശയിൽ, കോറിയോലിസ് പ്രഭാവം</p> <p style="text-align: center;"><b>അല്ലെങ്കിൽ</b></p> <p>a. മധ്യരേഖാ ന്യൂനമർദ്ദമേഖല, ഉപോഷ്ണ ഉച്ചമർദ്ദമേഖല, ഉപധ്രുവീയ ന്യൂനമർദ്ദമേഖല, ധ്രുവീയ ഉച്ചമർദ്ദമേഖല</p> <p>b. <ul style="list-style-type: none"> <li>മധ്യരേഖാ പ്രദേശത്തെ ഉയർന്നതാപം കാരണം വായു ചൂടായി വികസിച്ചു ഉയരുന്നു.</li> <li>ഭൂമേണം നിമിത്തം വായു മുകളിലേക്ക് ശക്തിയായി ചുഴറ്റിയെറിയപ്പെടുന്നു.</li> </ul> </p>	<p>1</p> <p>1</p> <p>2</p> <p>2</p> <p>2</p> <p>2</p> <p>2</p>	6

മൂല്യനിർണ്ണയസൂചകങ്ങൾ

ചോദ്യ നമ്പർ	മൂല്യനിർണ്ണയസൂചകങ്ങൾ	സ്കോർ വിശദാംശങ്ങൾ	ആകെ
22.	<p>പട്ടിക പൂർത്തിയാക്കുക</p> <p>അച്ചുതണ്ട് ശക്തികൾ      സഖ്യകക്ഷികൾ</p> <p>ഇറ്റലി                                      ബ്രിട്ടൻ</p> <p>ജപ്പാൻ                                      ഫ്രാൻസ്</p>	<p>1</p> <p>1</p>	2
23.	<ul style="list-style-type: none"> <li>Population Registrar General and Census Commissioner ആഫീസ്</li> <li>രാജ്യത്ത് ആവശ്യമായ അടിസ്ഥാന സൗകര്യങ്ങൾ തിട്ടപ്പെടുത്താൻ</li> <li>സാധനങ്ങളുടെയും സേവനങ്ങളുടെയും അളവ് തിട്ടപ്പെടുത്തി വികസന നയങ്ങൾ രൂപീകരിക്കാൻ</li> </ul>	<p>1</p> <p>1</p> <p>1</p>	3
24.	<ul style="list-style-type: none"> <li>യു.പി.എസ്.സി, പി.എസ്.സി</li> <li>ഭരണഘടന അടിസ്ഥാനമാക്കി നിലവിൽ വന്ന സ്ഥാപനങ്ങൾ</li> </ul>	<p>1</p> <p>1</p>	2
25.	<ul style="list-style-type: none"> <li>യന്ത്രനിർമ്മിത തുണിത്തരങ്ങൾ ഇറക്കുമതി ചെയ്തത്</li> <li>അലുമിനിയം പാത്രങ്ങളുടെ ഇറക്കുമതി</li> <li>തുകൽ യൂറോപ്പിലേക്ക് കയറ്റുമതി ചെയ്തത്</li> <li>യന്ത്രങ്ങളുടെ ഉപയോഗം</li> </ul>	<p>1</p> <p>1</p> <p>1</p> <p>1</p>	4
26.	<ul style="list-style-type: none"> <li>കടൽക്കാറ്റ് - പകൽ</li> <li>പർവ്വതക്കാറ്റ് - രാത്രി</li> <li>തെക്ക് - പടിഞ്ഞാറൻ മൺസൂൺ - വേനൽക്കാലം</li> <li>വടക്ക് - കിഴക്കൻ മൺസൂൺ - ശൈത്യകാലം</li> </ul>	<p>1</p> <p>1</p> <p>1</p> <p>1</p>	4
27.	<p>a. ആഗോളവാതങ്ങളെ നിർവ്വചിക്കുന്നതിന്</p> <p>b. വാണിജ്യവാതങ്ങൾ, പശ്ചിമവാതങ്ങൾ, ധ്രുവീയവാതങ്ങൾ</p> <p>c. വാണിജ്യവാതങ്ങളെ തരിച്ചറിയുന്നതിന് വാണിജ്യവാതങ്ങളെക്കുറിച്ച് വിശദീകരിക്കുന്നതിന്</p>	<p>1</p> <p>1½</p> <p>½</p> <p>2</p>	5



മൂല്യനിർണയസൂചകങ്ങൾ

C

ചോദ്യ നമ്പർ	മൂല്യനിർണയസൂചകങ്ങൾ	സ്കോർ വിശദാംശങ്ങൾ	ആകെ
1.	RUSA (Rashtriya Uchatar Shiksha Abhiyan)	1	1
2.	<ul style="list-style-type: none"> <li>ഗ്രീഷ്മ അയനാന്തദിനം - ജൂൺ 21 - ഉത്തരായനരേഖയിൽ - പകലിന്റെ ദൈർഘ്യം കൂടുതൽ</li> <li>ശൈത്യ അയനാന്തദിനം - ഡിസംബർ 22 - ദക്ഷിണായന രേഖയിൽ - പകലിന്റെ ദൈർഘ്യം കുറവ്</li> </ul>	1½ 1½	3
3.	<ul style="list-style-type: none"> <li>ലോക്പാൽ</li> <li>ഉദ്യോഗസ്ഥർക്കും പൊതുപ്രവർത്തകർക്കും എതിരായി ഉന്നയിക്കുന്ന അഴിമതികളിൽ കേസെടുത്ത് അന്വേഷണം നടത്തുന്നു</li> </ul>	1 1	2
4.	ഭൂമി പടിഞ്ഞാറു നിന്നു കിഴക്കോട്ട് ഭ്രമണം ചെയ്യുന്നു.	1	1
5.	<ul style="list-style-type: none"> <li>അമേരിക്ക - സ്വാതന്ത്ര്യപ്രഖ്യാപനം - തോമസ് ജെഫേഴ്സൺ</li> <li>ഫ്രാൻസ് - സ്വതന്ത്രനായി ജനിക്കുന്ന മനുഷ്യൻ എവിടെയും ചങ്ങലയിലാണ് - റൂസ്സോ</li> <li>ചൈന - കുമിന്താങ്പാർട്ടി - സൺ യാത് സെൻ</li> </ul>	1 1 1	3
6.	<ul style="list-style-type: none"> <li>ബാൾക്കൻ പ്രതിസന്ധി ചെറുവിവരണം</li> <li>മെറോക്കൻ പ്രതിസന്ധി ചെറുവിവരണം</li> </ul>	1 1	2
7.	<ul style="list-style-type: none"> <li>ഇ-ഗവേണൻസ്</li> <li>അറിയാനുള്ള അവകാശനിയമം</li> <li>ലോക്പാൽ, ലോകായുക്ത ഏതെങ്കിലും 2 എണ്ണം</li> </ul>	1 1	2
8.	<ul style="list-style-type: none"> <li>ലോകത്തെ യുദ്ധഭീഷണിയിൽ നിന്നും സംരക്ഷിക്കുക</li> <li>അന്താരാഷ്ട്ര ഉടമ്പടികൾ, നിയമങ്ങൾ സംരക്ഷിക്കുക</li> <li>ലോകരാഷ്ട്രങ്ങളുടെ പുരോഗതിക്കായി പ്രയത്നിക്കുക ഏതെങ്കിലും 2 എണ്ണം</li> </ul>	1 1	2
9.	<ul style="list-style-type: none"> <li>ബ്രിട്ടീഷുകാർ അമിതി നികുതി ചുമത്തിയത്</li> <li>നികുതി പണമായി അടക്കാൻ നിർബന്ധിച്ചത്</li> <li>നികുതി അടക്കാത്തവരുടെ കൃഷിഭൂമി പിടിച്ചെടുത്തത്</li> <li>1812-ൽ നടന്നു - കുരിച്ചരും കുറുമ്പരുംകൂടി ആദിവാസി വിഭാഗമാണ് കലാപം നടത്തിയത്</li> </ul>	1 1 1 1	4
10.	സിഡ്നി - 2.30 pm (സമയനിർണയത്തിന്റെ വഴികൾ സൂചിപ്പിക്കണം)	3	3
11.	<p>a. പരിക്രമണവേളയിലുടനീളം ഭൂമി അച്ചുതണ്ടിലെ ചരിവ് നിലനിർത്തുന്നു. ഇതിനെയാണ് അച്ചുതണ്ടിന്റെ സമാന്തര എന്നതുകൊണ്ടുദ്ദേശിക്കുന്നത്</p> <p>b. പരിക്രമണവേളയിൽ ഈ സമാന്തര നിലനിർത്തുന്നതിനാൽ ഭൂമിക്ക് ആപേക്ഷികമായി സൂര്യന്റെ സ്ഥാനത്തിൽ മാറ്റമുണ്ടാകുന്നു. സൂര്യന്റെ ഈ അയനമാണ് ഭൂമിയിൽ ഋതുഭേദങ്ങൾക്ക് കാരണം</p>	1 2	3

മൂല്യനിർണ്ണയസൂചകങ്ങൾ

ചോദ്യ നമ്പർ	മൂല്യനിർണ്ണയസൂചകങ്ങൾ	സ്കോർ വിശദാംശങ്ങൾ	ആകെ
12.	<ul style="list-style-type: none"> <li>ജനനനിരക്ക് വർദ്ധിക്കുമ്പോൾ ജനസംഖ്യ വർദ്ധിക്കുന്നു ജനനനിരക്ക് കുറയുമ്പോൾ ജനസംഖ്യ കുറയുന്നു.</li> <li>മരണനിരക്ക് വർദ്ധിക്കുമ്പോൾ ജനസംഖ്യ കുറയുന്നു മരണനിരക്ക് കുറയുമ്പോൾ - ജനസംഖ്യ വർദ്ധിക്കുന്നു.</li> <li>കുടിയേറ്റം - ഒരു പ്രദേശത്ത് ജനസംഖ്യ കുറയുന്നു മറ്റൊരു പ്രദേശത്ത് ജനസംഖ്യ വർദ്ധിക്കുന്നു.</li> </ul>	<p>1</p> <p>1</p> <p>1</p>	3
13.	<ul style="list-style-type: none"> <li>കമ്മ്യൂണിസ്റ്റ് പാർട്ടിയുടെ രൂപീകരണം - ലീസർ മാവോസെതുങ്ങ്</li> <li>ലോങ്ങ് മാർച്ച്</li> <li>ചുവപ്പ് സേനയുടെ രൂപീകരണം</li> <li>ആഭ്യന്തരയുദ്ധം - കുമിന്താങ്ങ് പാർട്ടിയും കമ്മ്യൂണിസ്റ്റ് പാർട്ടിയും തമ്മിൽ</li> <li>1949 ഒക്ടോബർ 1 ന് ചൈന റിപ്പബ്ലിക് ആയി (ഏതെങ്കിലും 3 എണ്ണം എഴുതിയാൽ)</li> </ul>	<p>1</p> <p>1</p> <p>1</p>	3
14.	<p>a. ഘർഷണകുറവ്</p> <p>b. പകൽ വൻകര വേഗത്തിൽ ചൂടുപിടിക്കുന്നതിനാൽ അവിടെ താരതമ്യേന മർദ്ദം കുറവായിരിക്കും</p> <p>c. കൊറിയോലിസ് ബലം - ഉത്താരാർദ്ധ ഗോളത്തിൽ കാറ്റുകളുടെ ദിശ വലത്തോട്ട് വ്യതിചലിക്കുന്നു</p> <p>d. സൂര്യന്റെ രശ്മികൾ ലംബമായി പതിക്കുന്നതിനാൽ വായു ചൂടായി വികസിച്ചു ഉയരുന്നു.</p> <p>e. വേനൽക്കാലത്ത് കരവേഗത്തിൽ ചൂടുപിടിക്കുന്നതിനാൽ കരയിൽ താരതമ്യേന മർദ്ദം കുറവാണ്.</p>	<p>1</p> <p>1</p> <p>1</p> <p>1</p> <p>1</p>	5
15.	<ul style="list-style-type: none"> <li>ആഗോളവൽക്കരണം</li> <li>ഉദാരവൽക്കരണം</li> <li>സ്വകാര്യവൽക്കരണം എന്നിവയുടെ പ്രയോഗം ഏതെങ്കിലും 2 എണ്ണം</li> </ul>	<p>1</p> <p>1</p>	2
16.	<ul style="list-style-type: none"> <li>ശാരീരികവും മാനസികവുമായ സാമൂഹികവുമായ സുസ്ഥിതിയാണ് ആരോഗ്യം</li> <li>ആരോഗ്യമുള്ള ജനതയുണ്ടെങ്കിൽ തൊഴിൽദിനം കൂടുന്നു. ചികിത്സാചെലവ് കുറയുന്നു. ഉല്പാദനം വർദ്ധിക്കുന്നു. സാമ്പത്തിക വികസനം സാധ്യമാകുന്നു</li> </ul>	<p>1</p> <p>2</p>	3
17.	<ul style="list-style-type: none"> <li>അമിതനികുതി ഈടാക്കിയത്</li> <li>നികുതി പണമായി നൽകണമെന്ന് നിർദ്ദേശിച്ചത്</li> <li>നികുതി ഒടുക്കാത്തവരുടെ ഭൂമി പിടിച്ചെടുത്തത് ഏതെങ്കിലും 2 എണ്ണം എഴുതിയാൽ</li> </ul>	<p>1</p> <p>1</p>	3
18.	<p><b>ഗുണപരമായവ</b></p> <p>എ. ജനസംഖ്യാവലിപ്പം</p> <p>ബി. ജനസംഖ്യാഘടന</p> <p>സി. ജനസാന്ദ്രത</p> <p><b>ഗുണപരമായവ</b></p> <ul style="list-style-type: none"> <li>വിദ്യാഭ്യാസം</li> <li>ആയുർദൈർഘ്യം</li> <li>പരിശീലനങ്ങൾ</li> </ul>	<p>1</p> <p>1</p> <p>1</p>	3

മൂല്യനിർണയസൂചകങ്ങൾ

ചോദ്യ നമ്പർ	മൂല്യനിർണയസൂചകങ്ങൾ	സ്കോർ വിശദാംശങ്ങൾ	ആകെ
19.	<ul style="list-style-type: none"> <li>കർഷകരെ കൃഷിഭൂമി ഉടമകളാക്കി</li> <li>സിക്കിങ് ഫണ്ട് രൂപീകരിച്ചു</li> <li>ഗതാഗത രംഗത്തെ പരിഷ്കരണം</li> <li>പൗരോഹിത്യത്തിന്മേൽ നിയന്ത്രണം</li> </ul>	<p>1</p> <p>1</p> <p>1</p> <p>1</p>	4
20.	<ul style="list-style-type: none"> <li>ദക്ഷിണാർദ്ധഗോളത്തിൽ ഏറിയ പങ്കും സമുദ്രമായതിനാലാണ് പശ്ചിമവാതങ്ങൾ ശക്തമാകുന്നത്</li> <li>40 ഡിഗ്രി - റോറിംഗ് ഫോർട്ടീസ്</li> <li>50 ഡിഗ്രി - ഫ്യൂറിയസ് ഫിഫ്റ്റീസ്</li> <li>60 ഡിഗ്രി - ഷ്റീക്കിംഗ് സിക്സ്റ്റീസ്</li> </ul>	<p>1</p> <p>3</p>	4
21.	<ul style="list-style-type: none"> <li>നാസിസത്തിന്റെയും ഫാഷിസത്തിന്റെയും വളർച്ച - വിവരണം</li> <li>സൈനിക സഖ്യങ്ങളുടെ രൂപീകരണം - അച്ചുതണ്ട് ശക്തികൾ, സഖ്യകക്ഷികൾ</li> <li>പ്രീണനനയം - സാമ്രാജ്യത്വശക്തികളോട് സന്ധി ചേരൽ - ബ്രിട്ടൻ, ഫ്രാൻസ്</li> <li>വേഴ്സായി ഉടമ്പടിയിലെ നിർദ്ദേശങ്ങൾ</li> <li>തീവ്രദേശീയത - സൈനിക ആക്രമണങ്ങൾ</li> <li>സർവ്വരാഷ്ട്ര സഖ്യത്തിന്റെ പരാജയം</li> <li><b>അല്ലെങ്കിൽ</b></li> <li>സാമൂഹിക അസമത്വം - ഫ്രഞ്ച് സമൂഹത്തിലെ 3 വിഭാഗങ്ങൾ. മൂന്നാം എസ്റ്റേറ്റ് അനുഭവിച്ചിരുന്ന പീഡനങ്ങൾ. ഒന്നും രണ്ടും എസ്റ്റേറ്റ് അനുഭവിച്ചിരുന്ന ആനുകൂല്യങ്ങൾ</li> <li>സ്വേച്ഛാധിപത്യഭരണം - ലൂയി രാജാക്കന്മാരുടെ അടിച്ചമർത്തൽ ഭരണം</li> <li>തത്ത്വചിന്തകന്മാരുടെ സ്വാധീനം - വോൾട്ടയർ, റൂസ്സോ, മൊണ്ടസ്ക്യൂ, ഫിലോസഫുകൾ, ഫിസിയോക്രാറ്റുകൾ എന്നിവരുടെ സംഭാവനകൾ</li> <li>സാമ്പത്തിക തകർച്ച - ലൂയി രാജാക്കന്മാരുടെ ദുർവ്യയം യുദ്ധങ്ങളിലെ അവശ്യചെലവുകൾ</li> </ul>	<p>1</p> <p>1</p> <p>1</p> <p>1</p> <p>1</p> <p>1</p> <p>1</p> <p>1½</p> <p>1½</p> <p>1½</p> <p>1½</p>	6
22.	<ul style="list-style-type: none"> <li>ഇ-ഗവേണൻസ്</li> <li>സേവനത്തിനായി സർക്കാർ ഓഫീസിൽ കാത്തുനിൽക്കേണ്ടതില്ല</li> <li>വിവരസാങ്കേതിക വിദ്യയുടെ സഹായത്താൽ സേവനം നേടും</li> <li>സർക്കാർ സേവനം കുറഞ്ഞ ചെലവിലും വേഗത്തിലും ലഭിക്കുന്നു</li> <li>ഏതെങ്കിലും 3 എണ്ണം എഴുതിയാൽ</li> </ul>	<p>1</p> <p>1</p> <p>1</p>	3
23.	<ul style="list-style-type: none"> <li>ശിപായിമാരുടെ അസംതൃപ്തി - കുറഞ്ഞ ശമ്പളം, ഉന്നതജോലിക്ക് അർഹതയില്ല</li> <li>വ്യവസായങ്ങളുടെ തകർച്ച - കമ്പനി നയങ്ങൾ മുഖേന കൂടി വ്യവസായങ്ങൾ, പരമ്പരാഗത വ്യവസായങ്ങൾ</li> </ul>	<p>2</p>	

മൂല്യനിർണയസൂചകങ്ങൾ

ചോദ്യ നമ്പർ	മൂല്യനിർണയസൂചകങ്ങൾ	സ്കോർ വിശദാംശങ്ങൾ	ആകെ
	തകർന്നത്. യന്ത്രങ്ങളുടെ ഇറക്കുമതി വിദേശ വസ്തുക്കൾ വിൽക്കാനുള്ള കമ്പോളമാക്കി മാറ്റൽ	2	4
24.	<p>a. വടക്ക് കിഴക്കൻ മൺസൂൺ</p> <p>b. ശൈത്യകാലത്ത്</p> <p>c. ശൈത്യകാലത്ത് ഉത്തരാർദ്ധഗോളത്തിലെ വൻകരകളിൽ ഉച്ചമർദ്ദം രൂപപ്പെടുന്നു. ഇന്ത്യൻ മഹാസമുദ്രത്തിൽ ന്യൂനമർദ്ദവും. ഇത് വടക്ക് കിഴക്കൻ വാണിജ്യവാതങ്ങൾ ശക്തിപ്രാപിച്ച് വടക്ക് കിഴക്കൻ മൺസൂൺ കാറ്റായി വീശാനിടയാകും</p> <p style="text-align: center;"><b>അല്ലെങ്കിൽ</b></p> <ul style="list-style-type: none"> <li>• ഏഴ് മർദ്ദമേഖലകൾ ശരിയായി വരച്ച് രേഖപ്പെടുത്തുന്നതിന്</li> <li>• വടക്ക് കിഴക്കൻ വാണിജ്യവാതവും തെക്ക് കിഴക്കൻ വാണിജ്യവാതവും രേഖപ്പെടുത്തുന്നതിന്</li> <li>• വാണിജ്യവാതങ്ങളെക്കുറിച്ച് കുറിപ്പ് തയ്യാറാക്കുന്നതിന്</li> </ul>	<p>1</p> <p>2</p> <p>3</p> <p>3½</p> <p>1</p> <p>1½</p>	6
25.	<ul style="list-style-type: none"> <li>• വകുപ്പ് മേധാവി - വിജിലൻസ് കമ്മീഷണർ</li> <li>• ലക്ഷ്യം - അഴിമതി തടയുന്നതിന് ദേശീയ തലത്തിൽ രൂപം നൽകിയ സ്ഥാപനം</li> <li>• ചുമതല - വിജിലൻസ് കേസുകളിൽ അന്വേഷണം നടത്തി ആവശ്യമായ നടപടികൾ കൈക്കൊള്ളുന്നു.</li> </ul>	<p>1</p> <p>1</p> <p>1</p>	3
26.	<ul style="list-style-type: none"> <li>• ഇസ്രായേലിന്റെ രൂപീകരണം</li> <li>• സിയോണിസ്റ്റ് പ്രസ്ഥാനം</li> <li>• പി.എൽ.ഒ രൂപീകരണം</li> <li>• ഓസ്ലോ കരാർ</li> <li>• ബാൽഫർ പ്രഖ്യാപനം</li> <li>• ഏതെങ്കിലും 3 എണ്ണം</li> </ul>	<p>1</p> <p>1</p> <p>1</p>	3